

ВОЙНЫ и СРАЖЕНИЯ

ДРЕВНЕГО МИРА

3000 год до н.э. – 500 год н.э.



Саймон Энглим Филлис Дж. Джестис Роб С. Райс Скотт М. Раш Джон Серрати

УДК 629
ББК 63.3(0)31
Э 62

Simon Anglim, Phyllis G. Jestice, Rob S. Rice,
Scott M. Rusch, John Serrati

Fighting Techniques of the Ancient World 3000 BC — AD 500:
Equipment, Combat Skills and Tactics

THOMAS DUNNE BOOKS
St. Martin's Press, New York

Перевод с английского

Т. Сенькиной, Т. Баракиной, С. Самуенко, Е. Никитиной, Л. Смирновой

Энглим С., Джестис Ф. Дж., Райс Р. С., Раш С. М., Серрати Д.

Э 62 **Войны и сражения Древнего мира / Пер. с англ. — М.: Изд-во Эксмо, 2004. — 272 с., илл. (Энциклопедия военной истории).**

ISBN 5-699-04994-0

В книге «Войны и сражения Древнего мира» рассматриваются военное искусство, боевая техника, вооружение, стратегия и тактика армий Древнего мира — от первых военных держав Междуречья, Ассирии и Египта до классической эпохи расцвета военного искусства античности. Каждая из глав посвящена определенным родам войск и их применению на полях сражений: пехоте, кавалерии, инженерным войскам, флоту и организации командования.

На страницах этой великолепно проиллюстрированной книги вы найдете детальное описание самых знаменитых сухопутных и морских сражений, а также осад древности.

Книга предназначена для всех интересующихся историей военного искусства, а также для широкого круга читателей.

УДК 629
ББК 63.3(0)31

This translation of «Fighting Techniques
of the Ancient World» is published by arrangement
with Amber Books Ltd © 2002 Amber Books Ltd

Содержание

ГЛАВА 1 Роль пехоты	7
ГЛАВА 2 Кавалерия	81
ГЛАВА 3 Командование и контроль	137
ГЛАВА 4 Осадное дело	181
ГЛАВА 5 Морская война	225
ХРОНОЛОГИЯ ДО Н.Э.	252
ХРОНОЛОГИЯ Н.Э.	267

Роль пехоты

Пехотинцы были неотъемлемой частью большинства армий древности. Самые известные армии, где пехота являлась основной ударной силой, — греческие фаланги и римские легионы. Но и в армиях других народов пехота имела не меньшее значение. Пехота является основой любой армии, поскольку она способна одинаково эффективно и атаковать, и держать оборону. Исход большинства сражений зависел от способности пехоты противостоять врагу, выдерживать его атаки или прорвать его оборону.

Для этих целей существовало два способа, и начиная с античности, вплоть до XIX века, большинство пехотных подразделений готовились и вооружались в соответствии с одним из них. При первом использовали тяжелую пехоту. Он подразумевал внезапность, когда атакующие стремительно приближались к противнику, старались прорвать его оборону, отыскивая в ней слабые места, или обойти его с флангов. Отряды этих войск действовали в тесном строю, сосредоточивая основные усилия на узком участке фронта. Они носили доспехи, защищавшие их от метательных снарядов противника, их специально готовили для рукопашного боя, обычно им внушались религиозные или политические идеи или моральные нормы, что увеличивало их агрессивность.

Сила легионов показана на примере легионеров армии Траяна, бросающих пилумы, чтобы отразить атаку даков. Тонкий наконечник пилума был сделан таким образом, что он застревал в щите врага, а затем сибался. Противнику легионера приходилось либо бросить щит, либо волочить за собой погнутый дротик.

Второй способ заключался в уничтожении врага при помощи метательных снарядов, держа его на расстоянии и не вступая с ним в рукопашную схватку; отряды стрелков, обычно более легко вооруженные и не сохранявшие определенного строя, в отличие от отрядов тяжелой пехоты, использовали свою подвижность для того, чтобы занять выгодную позицию и избежать контакта с тяжелой пехотой противника. Их обычно называют «застрельщиками», они также могли играть роль разведчиков или рейдеров.

Обычно армии древности включали оба типа пехоты. Сочетание ударных сил тяжелой пехоты и отрядов легкой пехоты (лучников, пращников, метателей дротиков) не только увеличивало возможности командования, но и ставило противника перед дилеммой: если он сосредоточивал силы против тяжелой пехоты, он становился удобной мишенью для стрелков, если он рассредоточивал свои силы, чтобы получить наименьший ущерб от метательных снарядов, то делался более уязвимым для ударных войск.

В этой главе рассматривается развитие обоих типов пехоты с III тыс. до н.э. до

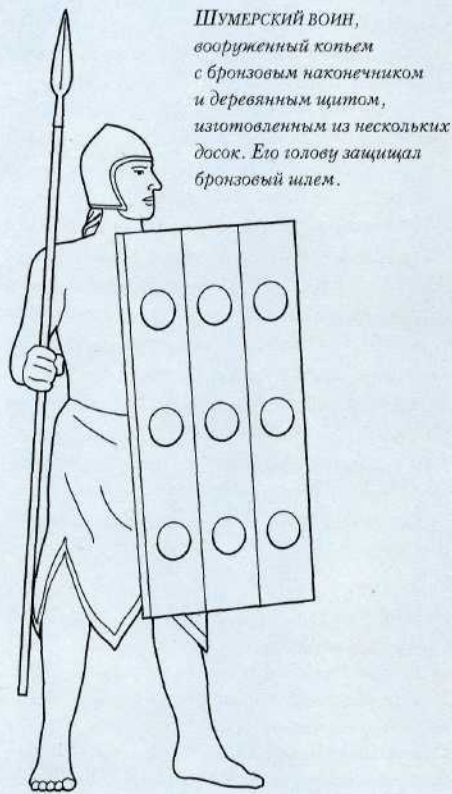

ШУМЕРСКИЙ ВОИН, вооруженный копьем и бронзовым наконечником и деревянным щитом, изготовленным из нескольких досок. Его голову защищал бронзовый шлем.

500 г. н.э. Основу наиболее эффективно действовавших армий этого периода — греческой и римской — составляла тяжелая пехота, поэтому в этой главе речь пойдет в основном о ней. Однако, поскольку даже в этих армиях тяжелой пехоте требовалась поддержка стрелков, пращников и прочих вспомогательных войск, их историю также следует изучить, чтобы лучше понять роль пехоты в тот период истории.

Первобытная пехота

Племя представляет собой общество, ведущее свою историю от единого предка, который мог быть как реально существовавшим человеком, так и мифическим героем или даже богом: обычно члены племени считали всех чужаков опасными и, как правило, вступали с ними в стычки. Этот образ действий оправдывался соответствующей идеологией: все мужчины племени были охотниками и воинами, обычно они проходили ритуалы инициации, прежде чем их признавали таковыми. Часто положение мужчины в обществе определялось числом убитых им противников. Военное дело рассматривалось как вид охоты, а набег с целью захвата скота, женщин или просто ради желания вступить в схватку был обычным способом ведения войны — примеры захвата, порабощения или целенаправленного истребления соседних племен в это время нам не известны. Племенная культура и соответствующая ей военная этика просуществовали от классического периода до настоящего времени. Многие черты племенной культуры, как мы увидим, были присущи не только тем, кого называли «варварами». Однако с IX тыс. до н.э. с появлением оседлых сельскохозяйственных поселений военное дело претерпело ряд изменений, поскольку государства со строгой организацией и социальной иерархией создавали регулярные армии, также построенные по иерархическому принципу. Более того, владение постоянными территориями, которые нужно было защищать или захватывать, вызвало необходимость проведения крупномасштабных военных операций, часто завершавшихся генеральными сражениями, в которых проигравшую армию уничтожали, что было лучшим способом закрепить за собой спорные территории. Таким образом, с появлением

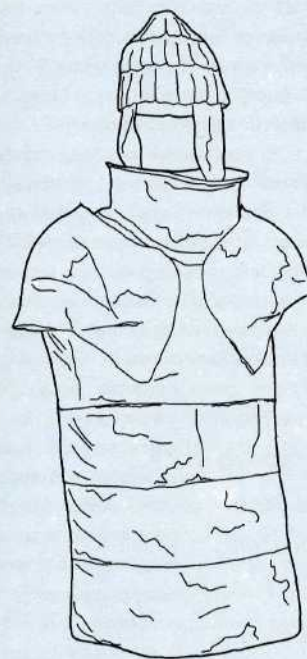

БРОНЗОВЫЕ ДОСПЕХИ середины II тыс. до н.э. Найденные в Дендре, эти доспехи вероятнее всего принадлежали микенскому вождю. Шлем был сделан из кабаньих клыков.

цивилизации возникла потребность в создании регулярной армии, основу которой составляли отряды тяжелой пехоты.

Фаланга, группа пехотинцев, выстроенных в строгом порядке, вооруженных пиками или копьями, представляет собой старейшее войсковое соединение. Его название происходит от греческого слова *phalanx* — «вал», «стена»; сама же фаланга ассоциируется у нас с греческой армией классического периода и армией Александра Македонского. Однако фаланги применяли еще за две тысячи лет до этого в армиях городов-государств Южной Месопотамии, возникших около III тыс. до н.э.

«Стела коршунов», названная так, поскольку на ней изображены тела побежденных, терзаемые стервятниками — обычный мотив того времени, — отмечает победу царя Лагаша Эннатума, одержанную между 2500 и 2400 гг. до н.э. На ней представлены два вида пехоты, один из которых, несомненно, является фалангой. Мы не можем рассмотреть, носили ли воины этой фаланги доспехи, поскольку их тела от плеч до лодыжек

скрыты большими продолговатыми щитами. Они, во всяком случае, носили бронзовые шлемы, закрывавшие голову и шею и имевшие выступ для защиты носа, подобно шлемам коринфского стиля, которые спустя две тысячи лет использовали греческие гоплиты. Вооружены они были короткими толстыми копьями, об истинной длине которых мы также не можем судить, поскольку имеем дело со стилизованным изображением, сильно искажающим пропорции. Щиты этой месопотамской фаланги представляли собой сплошную стену с торчащими из-за нее копьями с бронзовыми наконечниками.

На корпусе лиры из Ура, датирующейся примерно этим же временем, изображены воины фаланги в шлемах, сходных с теми, что представлены на «Стеле коршунов». Они облачены в длинные одеяния из кожи, укрепленные бронзовыми заклепками. В руках они держат короткие пики или копья (вероятно, что здесь их также укоротили в соответствии с художественным каноном). Другой вид пехоты, изображенный на стеле, не имеет доспехов. На воинах нет ничего, кроме шлемов, похожих на те, что носили воины фаланги. Они вооружены копьями и топорами со скругленными лезвиями. Это, вероятно, легкая пехота, вспомогательные войска.

Оружие в III тыс. до н.э. изготовлялось в основном из бронзы. Часто оно было плохого качества, что объясняется постоянной нехваткой олова на Среднем Востоке. Многие предметы вооружения, найденные археологами, были сделаны из серебра или золота. Такое оружие происходит из погребений царей или знати, оно было знаком социального статуса погребенного. Все эти вещи были улучшенными вариантами обычного вооружения, которое состояло из копья, топора и кинжала. Копья были предназначены больше для ударов на близком расстоянии, чем для метания. Наконечники крепились к древку при помощи длинного черенка, иногда изогнутого на конце, чтобы он крепче держался, когда копье вонзает в тело или в щит противника. Лезвия топоров имели скругленные края, чтобы разбивать вдребзги и шлем, и череп. Несмотря на то, что было найдено множество великолепных церемониальных или парадных кинжалов, они использовались только как запасное оружие в самом крайнем случае. Примечательно, что на шумерских

изображениях практически отсутствует метальное оружие, нет его и в археологических находках, хотя это еще не повод утверждать, что оно совсем не использовалось. Это кажется странным, поскольку фортификация в то время уже была достаточно развита.

Шумерские войска использовали колесницы, которые, впрочем, не были основной ударной силой. Вероятно, их использовал командный состав, на них могли также передвигаться отборные воины, которые спешивались перед боем, чтобы вступить в поединок с отборными воинами противника или возглавить атаку. Предшествовавший сражению поединок отборных воинов был частью военной этики того времени, подобный герой часто превращался в мифическую фигуру, воодушевлявшую последующие поколения. Ключевую роль в шумерской тактике играла фаланга, изобра-

женная на стеле и на других памятниках. Она, вероятно, образовывала центр линии, а по флангам располагались легкие отряды, вооруженные копьями и топорами. Возможно, что действия шумерской фаланги мало чем отличались от тактики фаланги македонской, о которой мы знаем больше. Она пробивала центр противника, в то время как атака колесниц и отрядов легкой пехоты была направлена на один или на оба его фланга. Вероятно также, что легковооруженные отряды могли формироваться из тех же солдат фаланги, перевооруженных для ведения осады или для операций на пересеченной местности.

Египетская пехота

Во время Старого царства (2650—2150 гг. до н.э.) армия Египта представляла собой народное ополчение. Число взрослых мужчин, которых могли призвать для несения военной службы, достигало десятков тысяч. На юге, в случае необходимости, можно было набрать наемников из нубийских племен. Регулярная армия была занята в основном охраной границ, и этого было достаточно для того, чтобы ограждать Египет от основной угрозы — набегов

ливийских и нубийских племен. Лишь иногда предпринимались карательные экспедиции в Нубию или против азиатских племен — на Синайский полуостров или в Южную Палестину. Закат Старого царства произошел около 2150 г. до н.э., переходный период сопровождался природными бедствиями и гражданскими войнами. Войско следующего периода, так называемого Среднего царства (2050—1640 гг. до н.э.), формировалось на основе рекрутского набора: один взрослый мужчина из каждых ста человек становился солдатом.

Командовали войском старшие офицеры, избранные лично фараоном. Один из них имел звание «командующего ударными войсками», что подразумевает существование тяжелой пехоты для ударных действий.

Около 1700 г. до н.э. в Египет вторглись гиксосы, азиатский народ, в состав которого вошли семитские и хурритские племена, который использовал политические разногласия внутри Египта и свое военное превосходство, чтобы подчинить Египет. Гиксосы изменили египетскую военную культуру, введя новые технологии, получившие распространение на Ближнем Востоке. Они научили египтян делать достаточно быстрые и крепкие колесницы. Они принесли с собой высококачественное бронзовое оружие, а также более мощный составной лук.

До этого египтяне использовали простые луки из дерева или тростника, бившие не более чем на 100 м (330 футов). Составной лук был азиатского происхождения, он состоял из деревянной основы, укрепленной с внутренней стороны приклеенными к ней полосками рога, а с внешней — сухожилиями; перед тем как натянуть тетиву, лук выгибали в обратную сторону, благодаря чему лук приобретал большую силу, из него можно было поразить цель на расстоянии до 200 м (650 футов). Стрелы с бронзовыми наконечниками обладали большей пробивной силой. Поздние модели составного лука позволяли пробивать металлические доспехи на расстоянии до 200 м (650 футов), их дальностью по

«Кто хочет вновь увидеть свой народ, должен оставаться храбрым солдатом. Кто хочет остаться в живых, должен стремиться к победе. Победители — это те, кто убивает, а побежденные — те, кого убивают».

Ксенофонт

сравнению с простым луком увеличилась почти втрое. Вооруженные составными луками армии Древнего Ближнего Востока все более полагались на отряды лучников, при том что ударные части тяжелой пехоты также сохраняли свое значение.

Египетская армия эпохи Нового царства (1565—1085 гг. до н.э.) объединила в себе египетскую административную организацию, гиксосские военные технологии и новую тактику, которая в основе была наступательной. Ядро армии составляли профессиональные военные, привлеченные возможностью получить трофеи, рабов и земельные владения, которые впоследствии образовали отдельное военное сословие, поскольку их сыновья продолжали дело своих отцов. В критические периоды армия пополнялась с помощью рекрутского набора, вначале по 1 человеку от каждых 100 взрослых мужчин (как в Среднем царстве), а при вторжении Народов Моря в 1200 г. до н.э. количество рекрутов выросло до 1 человека от каждых 10 мужчин. Поскольку Египет был уже не племенным обществом, а городской цивилизацией, то не каждый мужчина был воином. Солдаты проходили специальную подготовку, перед тем как им позволяли выйти на поле боя. Сохранился рисунок, который изображает лучников, тренирующихся под присмотром, видимо, военных инструкторов.

К сожалению, сохранившиеся описания сражений при Мегиддо (1482 г. до н.э.) и при Кадеше (1300 г. до н.э.) содержат, главным образом, хвалы в адрес Тутмоса III и Рамсеса II, нежели описание самих сражений. Однако существует множество изобразительных и документальных свидетельств о том, как действовала египетская армия Нового царства. Регулярная египетская пехота делилась на роты численностью в 250 человек, ко-

торые в свою очередь подразделялись на звонды по 50 человек, и состояла из двух видов: лучников, которые ко времени битвы при Кадеше все были вооружены составным луком, и *нахту-аа* (ударных войск, или тяжелой пехоты). В этот период лучники, как правило, носили только набедренные повязки или некое подобие килта. Рельеф времени царицы Хатшепсут (1503—1482 гг. до н.э.) изображает солдата, вооруженных копьями с широкими наконечниками, короткими топориками с небольшим бронзовым лезвием и небольшими деревянными щитами с полукруглым верхом. С 1500 г. до н.э. воины стали носить доспехи — первоначально это была грубая ткань, обмотанная вокруг тела, а также кожаные или бронзовые шлемы. Некоторые отряды были вооружены короткими копьями, наподобие *иклаа* у зулусов. Ко времени битвы при Кадеше *нахту-аа*, как правило, имели доспехи и щиты, которые, как и раньше, имели закругленный верх, но увеличились в размере, что позволяло воинам образовывать стену из щитов, как у фаланги. Бронзовый ручной топорик уступил место *хепешу*,

сравнению с простым луком увеличилась почти втрое. Вооруженные составными луками армии Древнего Ближнего Востока все более полагались на отряды лучников, при том что ударные части тяжелой пехоты также сохраняли свое значение.

Египетская армия эпохи Нового царства (1565—1085 гг. до н.э.) объединила в себе египетскую административную организацию, гиксосские военные технологии и новую тактику, которая в основе была наступательной. Ядро армии составляли профессиональные военные, привлеченные возможностью получить трофеи, рабов и земельные владения, которые впоследствии образовали отдельное военное сословие, поскольку их сыновья продолжали дело своих отцов. В критические периоды армия пополнялась с помощью рекрутского набора, вначале по 1 человеку от каждых 100 взрослых мужчин (как в Среднем царстве), а при вторжении Народов Моря в 1200 г. до н.э. количество рекрутов выросло до 1 человека от каждых 10 мужчин. Поскольку Египет был уже не племенным обществом, а городской цивилизацией, то не каждый мужчина был воином. Солдаты проходили специальную подготовку, перед тем как им позволяли выйти на поле боя. Сохранился рисунок, который изображает лучников, тренирующихся под присмотром, видимо, военных инструкторов.

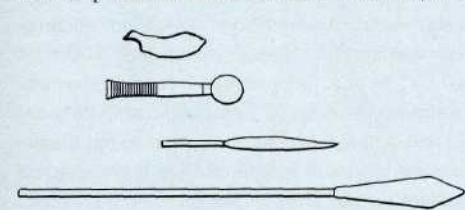

Виды ЕГИПЕТСКОГО ОРУЖИЯ, сверху вниз: нож; дубинка или булава из камня или дерева; меч; копье. Все клинки и наконечники изготавливали из меди или бронзы.



ФИГУРКА ЕГИПЕТСКОГО СОЛДАТА, состоявшего на службе в «частном войске», найденная в гробнице царевича Эмсаха в Асьюте (около 2000 г. до н.э.). Следует отметить отсутствие доспехов и простой, обтянутой шкурой, деревянный щит.

которые в свою очередь подразделялись на звонды по 50 человек, и состояла из двух видов: лучников, которые ко времени битвы при Кадеше все были вооружены составным луком, и *нахту-аа* (ударных войск, или тяжелой пехоты). В этот период лучники, как правило, носили только набедренные повязки или некое подобие килта. Рельеф времени царицы Хатшепсут (1503—1482 гг. до н.э.) изображает солдата, вооруженных копьями с широкими наконечниками, короткими топориками с небольшим бронзовым лезвием и небольшими деревянными щитами с полукруглым верхом. С 1500 г. до н.э. воины стали носить доспехи — первоначально это была грубая ткань, обмотанная вокруг тела, а также кожаные или бронзовые шлемы. Некоторые отряды были вооружены короткими копьями, наподобие *иклаа* у зулусов. Ко времени битвы при Кадеше *нахту-аа*, как правило, имели доспехи и щиты, которые, как и раньше, имели закругленный верх, но увеличились в размере, что позволяло воинам образовывать стену из щитов, как у фаланги. Бронзовый ручной топорик уступил место *хепешу*,



СТАТУЭТКА ТУТАНХАМОНА, найденная в его гробнице, изображает фараона, готового к битве; его копье занесено, чтобы поразить врага (более точная интерпретация — фараон на рыбалке, бьет острой рыбу с лодки. — Прим. ред.).

одноручному бронзовому ножу с изогнутым лезвием без острия — не совсем мечу, но и не топору — в то время как некоторые использовали двуручные булавы-топоры, имевшие тяжелой круглый обух и полукруглое лезвие.

Тактика пехоты была построена на том, что в начале сражения лучники наносили массовый удар по врагу, который мог оказаться решающим, учитывая силу и точность составного лука, степень подготовленности египетских лучников и редкость в то время надежных доспехов. По-видимому, лучники располагались линиями и тренировались стрелять залпами, поддерживая продвижение колесниц *нахту-аа*, с которых воины метали копья, прежде чем взяться за *хепеш*, или топор, и сойтись врукопашную с передовой линией противника, уже ослабленной градом стрел египетских лучников.

В египетскую пехоту входили также и наемники. Меджай — нубийские кочевники, игравшие роль застрельщиков в начале Нового царства, использовали простые деревянные луки с перекладной. Они пользовались большим уважением, позднее они охраняли гробницы фараонов в Долине Царей. Начи-

ная примерно с 1200 г. до н.э. Средний Восток подвергся нескольким волнам вторжения Народов Моря, индоевропейских племен, выходцев из Малой Азии и районов Эгейского моря. Самые известные из них — филистимляне, которые поселились в землях Ханаана вдоль палестинского побережья.

Народы Моря начали проникать в египетское общество за несколько поколений до основного вторжения в качестве торговцев, переселенцев и наемников: так, телохранители Рамсеса II в битве при Кадеше были из племени шерденов. Шердены были первыми в истории меченосцами; металлический меч был исконно индоевропейским оружием. Изображения того времени представляют шерденов и филистимлян, одетых в бронзовые латы и шлемы: с рогами у шерденов, с гребнем из перьев у филистимлян. И те и другие изображены с круглыми щитами шириной около 1 м (3 фута), с единственным ремнем для руки, что делало их более удобными, чем египетские щиты. Их основным оружием был рубящий меч длиной около 1 м (3 фута), суживающийся к концу, рукоятка и лезвие которого, по-видимому, были отлиты вместе, как у бронзовых ножей, выставленных в Британском музее. Вероятно, первоначально мечи изготавливали из бронзы, но, начиная примерно с 1200 г. до н.э., их стали ковать из железа, нового металла, позволявшего получить хорошую режущую поверхность. История о филистимлянина Голиафе из Гаи свидетельствует о том, что поединки между отдельными героями, предшествовавшие сражению, играли важную роль в военном деле Народов Моря.

Железные люди: ассирийцы

Историки, как правило, предпочитают избегать аналогий, но заманчиво было бы рассматривать Ассирийскую империю, господствовавшую на Переднем Востоке с 900 г. по 612 г. до н.э., как историческую предшественницу нацистской Германии: агрессивного режима, поддерживаемого хорошо организованной военной машиной. Как и германская армия в годы Второй мировой войны, ассирийская армия использовала самую передовую военную технику и имела высокую моральную подготовку. Она оставалась образцом для других армий и много веков спустя после падения Ассирийской державы.

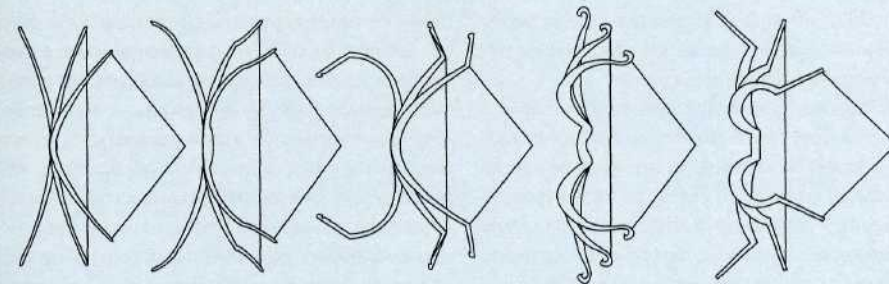

Ассирийцы стали первыми, кто ввел массовое использование оружия из железа. В отличие от олова, необходимого для выплавки бронзы, железо на Переднем Востоке имелось в больших количествах. Железное оружие не только превосходило бронзовое по качеству, но было пригодно для массового производства, что действительно позволяло вооружить огромные армии. Ассирийский царь Салманасар III вторгся в Сирию в 845 г. до н.э. с войском в 120 тыс. человек; численность египетского войска, как при Мегиддо, так и при Кадеше, не превышала 20 тыс. человек. Ассирийцы нуждались в очень больших армиях, поскольку они находились в состоянии войны

РАЗЛИЧНЫЕ ДРЕВНИЕ ЛУКИ, от самого простого слева до самого сложного составного справа. Схема показывает положение лука в трех состояниях: перед натягиванием тетивы; в состоянии покоя, с натянутой тетивой; лук, полностью натянутый перед выстрелом.

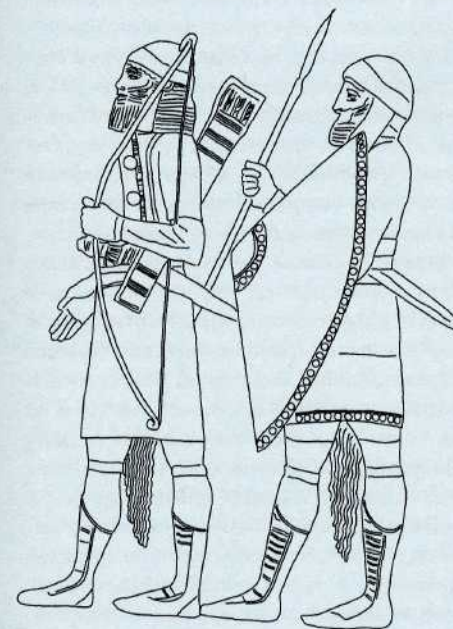

ПЕРСИДСКИЕ ЛУЧНИК И КОПЬЕНОСЕЦ, прорисовка с ахеменидского рельефа. Копьеносец держит щит, закрывающий большую часть его тела. Оба воина вооружены короткими мечами.

практически постоянно, создавая величайшую в истории империю. Чтобы сохранить ее, им приходилось применять военную силу и проводить политику террора по отношению к покоренным народам. В ассирийских документах того времени основное внимание уделяется не столько военным деталям кампаний, сколько восторженным описаниям актов террора: снятию кожи с вражеских военачальников, уничтожению или насильственной депортации населения с завоеванных территорий. Сохранились изображения, на которых видны чащи тел, насажденных на колья, установленные на крепостных валах захваченных городов, ассирийские воины, подносящие своему царю головы убитых врагов. Центральные районы Ассирии находились на плодородных территориях Северного Ирака, а начало ассирийских завоеваний приходится примерно на 1100 г. до н.э., когда на западе обострились конфликты с Урартским царством. Именно при Ашурнасирапале II (883—859 гг. до н.э.) Ассирия начала применять последовательную стратегию, захватив Сирию и страны Леванта и достигнув Средиземного моря в 877 г. до н.э. Сын Ашурнасирапала, Салманасар II, из 35 лет своего царствования 31 год провел в походах. Кульминацией его завоевательной политики стало самое большое сражение, в котором участвовала ассирийская армия и которое произошло в Каркаре в 853 г. до н.э. во время кампании против коалиции, возглавляемой Сирией. К сожалению, об этом сражении сохранилось крайне мало свидетельств; известно только,

что победа обошлась ассирийцам очень дорого, и на некоторое время им пришлось оставить попытки подчинить Сирию.

В период экспансии ассирийская армия представляла собой сочетание боевых колесниц и тяжелой кавалерии, но основой войска оставалась пехота. В Ассирии существовала временная воинская повинность, в армии служили ассирийские крестьяне, которых призывали на летний период и освобождали на время сбора урожая, чтобы не нарушать сельскохозяйственный график. Нам повезло, поскольку ассирийцы оставили множество подробных изображений своего войска и боевых действий. В отличие от египтян они изображали воинов и офицеров всех рангов и все виды вооружения. До нас дошли Балаватские ворота из одного из дворцов Салманасара II, 16 бронзовых накладок от них сейчас хранятся в Британском музее. Каждая полоса изображает события одной кампании, одна из них, возможно, иллюстрирует события при Каркаре, где лучники поддерживают атаку колесниц, стреляя из-за продолговатых щитов, которые держат копьеносцы. Оба вида войск носили характерные ассирийские конические шлемы и длинные кольчуги без рукавов, доходившие до лодыжки, — возможно, это были доспехи из кожи с нашитыми на них вертикальными полосками из бронзы, известные по археологическим находкам. Изображены на воротах и отряды лучников, обстреливающих укрепленные города. Каждого лучника, судя по изображениям, сопровождал щитоносец, в основном чтобы защищать его от вражеских метательных снарядов.



Ассирийский лучник готовится выпустить стрелу. Он вооружен мечом для самозащиты. Часто ассирийских лучников сопровождали специальные щитоносцы, которые закрывали их от стрел неприятеля.

тов, которые держат копьеносцы. Оба вида войск носили характерные ассирийские конические шлемы и длинные кольчуги без рукавов, доходившие до лодыжки, — возможно, это были доспехи из кожи с нашитыми на них вертикальными полосками из бронзы, известные по археологическим находкам. Изображены на воротах и отряды лучников, обстреливающих укрепленные города. Каждого лучника, судя по изображениям, сопровождал щитоносец, в основном чтобы защищать его от вражеских метательных снарядов.

Упадок и возрождение

После Салманасара последовал ряд слабых правителей, что ввергло Ассирию в период 80-летнего упадка. В результате Ассирийская держава стала вассалом своего ненавистного соперника Вавилона. Возрождение Ассирии началось при Тиглатпаласаре III (745—727 г. до н.э.). Он провел реформу армии, вновь установил контроль над всеми владениями империи, повторно захватил Средиземноморское побережье и даже подчинил Вавилон. При Саргоне II и его преемниках (721—627 г. до н.э.) империя находилась в зените своего могущества: Синнахериб в 701 г. до н.э. завоевал Палестину и осаждал Иерусалим, хотя и неудачно. В 693 г. до н.э. он сравнял с землей мятежный Вавилон. Однако ко времени правления Ашурбанипала (668—627 г. до н.э.) обстановка стала более напряженной, заметны стали признаки упадка ассирийской военной мощи. Северные границы империи подвергались постоянной угрозе со стороны Мидийского царства и степных кочевников, в то время как на ее восточные границы оказывал давление возрождающийся Вавилон. В 615 г. до н.э. Мидия начала войну с Ассирией, а в 612 г. до н.э. совместная мидийско-вавилонская армия разграбила ассирийскую столицу Ниневию, положив тем самым конец империи.

Тиглатпаласар III заменил призыв на военную службу рекрутским набором с каждой провинции, а также потребовал вспомогательные войска от вассальных государств. Изображения, сохранившиеся от времени Тиглатпаласара, указывают на то, что лучника уже не сопровождал щитоносец, обычный щит стали заменять передвижным высоким щитом из тростника, покрытым металлом

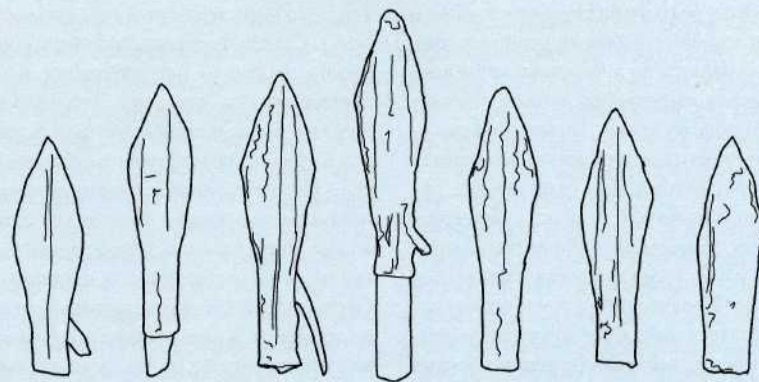

НАКОНЕЧНИКИ СКИФСКИХ СТРЕЛ из захоронения IV в. до н.э. вблизи Киева на Украине.

Все наконечники изготовлены из бронзы; три из них имеют длинный шип, чтобы затруднить их удаление из тела противника.

или промасленными шкурами. Он имел загнутый верх, чтобы защитить лучников от навесного огня. Вполне возможно, что обычный щит использовали на поле боя, а большим тростниковым щитом пользовались при штурме или для защиты укрепленных позиций. В VIII—VII вв. до н.э. существовали разные войсковые соединения. На рельефах из Ниневии, хранящихся в Британском музее, созданных между 700 и 692 г. до н.э. представлены сцены из военных кампаний Синнахериба: на одной изображен штурм иудейского города Лахиша в 701 г. до н.э. На первом плане мы видим построение типа фаланги в шесть или семь рядов. Воины вооружены округлыми щитами и копьями длиной около 2 м (6 футов), которые они держат наперевес. Они облачены в укороченную чешуйчатую броню и шлемы нового типа, с выступающим вперед гребнем из конского волоса. Это могут быть воины из *кисир шафрути* (царской гвардии). Позади них — шесть или семь рядов лучников, некоторые из них без доспехов, а другие облачены в такие же доспехи, как и их предки, изображенные на Балаватских воротах. Позади них расположены три ряда пращников.

Метательные снаряды, которыми были вооружены стрелки, поддерживавшие ударные войска, были весьма эффективны; археологические свидетельства говорят о том, что для ассирийского составного лука использовали изготавливаемые в государственных мас-

терских стрелы с железными наконечниками. Такой лук мог бить на расстояние до 650 м (более 2000 футов), в то время как пращники пользовались заостренными пулями, мечали их на расстояние до 100 м (330 футов). Эти снаряды могли наносить серьезные ранения, даже не пробивая доспехов. Вполне вероятно, что пращники выбирали себе отдельную жертву на поле боя, тогда как лучники вели общий заградительный огонь, прикрывая штурмующие отряды пехоты. Вероятно, что каждый род войск образовывал отдельное подразделе-



Скифский лучник, VI—V вв. до н.э. Его горит, сочетающий в себе футляр для лука и колчан для стрел, висит за левым бедром. В руках он держит составной лук.

ние. На другом рельефе из Ниневии показаны войска, охраняющие рабов на рудниках, они также четко делятся на лучников и копьеносцев. На одном из рельефов лучник стреляет из-за щита, как во время Тиглатпаласара — хотя это могут быть исторические или схематические изображения. Еще один рельеф, датируемый примерно 620 г. до н.э., менее чем за десять лет до падения Ассирийской империи, вновь изображает лучников и копьеносцев отдельно. Независимо от построения, ассирийская пехота была в равной степени способна вести осаду, полевые сражения и боевые действия против партизан. Она была обучена взаимодействовать с другими видами пехоты и другими родами войск.

Возвышение Персии

В 550 г. до н.э. персидский царевич Кир сверг с престола последнего царя Мидии и предпринял ряд кампаний, чтобы завоевать Вавилон и Анатолию. Преемники Кира присоединили к новой империи Египет, северную Индию и часть Юго-Восточной Европы. Персидская армия того периода пополнялась путем рекрутского набора из каждой *сатрапии* (провинции) империи и была огромной даже по современным масштабам. Греческий историк Геродот Галикарнасский, вероятно, несколько преувеличивает, оценивая численность войск великого царя Ксеркса в 480 г. до н.э. в 2 400 000 человек, включая 1 700 000 пехотинцев. Римский историк Арриан писал, что Александр Македонский столкнулся при Иссе с персидской армией в 600 000 человек, а при Гавгамелах в 331 г. до н.э. с войском, в котором только пехота составляла около миллиона человек. Другой римский историк, Квинт Курций Руф, оценивал силы персов при Иссе более умеренно, в 119 000 человек, а при Гавгамелах — в 245 000 человек, из которых пехотинцев было 200 000. Мы не можем проверить эти цифры, но многое свидетельствует о том, что большая часть этих войск была плохо подготовлена. Качество личного состава оставляло желать лучшего, что объясняет их постоянные поражения при столкновении с меньшими по размеру, но лучше организованными и обученными греческими и македонскими войсками.

Войска делились на тысячи (*хазарабам*), которые, в свою очередь, делились на сотни

(*сатоба*), состоявшие из десятков (*датха-бам*). Основу персидского войска составляла пехота, которую поддерживали многочисленные отряды лучников. Это было продолжением ассирийской практики формирования отрядов из лучников и держателей щитов. Передняя линия пехотных соединений включала *спарабара* (носителей павизы), а *спара* представляла собой прямоугольный кусок кожи, натянутой на плетеную основу (из лозы); такой щит закрывал тело от плеча до лодыжки. Каждый *датхабам* разворачивался в шеренгу по 10 человек во главе с *датхапатисом* (десятником). Стоящие спереди воины держали *спару*, девять лучников образовывали заднюю шеренгу. *Датхапатис* был вооружен копьем длиной 2 м (6 футов), чтобы защищать свое отделение; если его убивали, лучники могли обороняться от нападающих врагов при помощи *фальшионов* — рубящего оружия, коротких кривых сабель с тупым концом. Примечательно, что первоначально персы пользовались не составными луками, а простыми тростниковыми луками, бившими не далее чем на 150 м (около 500 футов). Персидские лучники могли поддерживать атаку кавалерии, однако сражения при Марафоне и Платеях показали, что противостоять решительной атаке тяжелой пехоты они не способны. Будучи вовлеченными в рукопашный бой с греками или македонянами, персы оказывались в невыгодном положении из-за отсутствия доспехов. Рельеф из покрытой глазурью плитки, происходящий из царского дворца в Сузах, изображает воинов царской гвардии, так называемых бессмертных, одетыми в длинные мантии с царскими знаками отличия, но без доспехов. Можно предположить, что простые пехотинцы их также не имели. Геродот сообщает, что при Платеях (479 г. до н.э.), когда спартанская фаланга прорвала линию *спарабара*, персидские лучники продолжали храбро сражаться (редкое для грека признание персидского мужества), но были побеждены, так как у них не было доспехов и они не были обучены для ближнего боя. Поэтому неудивительно, что персы предпочитали, если это было возможно, вести огонь с заранее подготовленных позиций, и их лучники не спешили сблизиться с врагом.

Кроме персов и мидийцев персидское войско набиралось из подвластных народов, при-

чем каждое из подобных военных соединений использовало свое традиционное оружие, построение и тактику. Геродот насчитывал 35 различных племен в армии Ксеркса в 480 г. до н.э. По-видимому, многие из этих соединений включали лучников. Арабские лучники использовали составной лук, по словам Геродота, «вооружение лидийцев мало чем отличалось от греческого» (по-видимому, у Ксеркса был небольшой контингент лидийских гоплитов), а фракийцы были вооружены «маленькими круглыми щитами, метательными копьями и короткими кинжалами» (возможно, что их отряды составляли основу многочисленной легкой пехоты).

Персидская армия развивалась в течение последующих 150 лет, при этом был учтен полученный в Греции в 490—479 гг. до н.э. опыт. Были предприняты попытки восполнить нехватку тяжелой пехоты посредством перевооружения курдских, мизийских и других наемников на манер *такабара*: они были вооружены копьями и *така*, большими кожаными щитами. Персы также использовали греческих наемников, в основном гоплитов, сражающихся в фалангах, но также пельтастов и пращников. Самыми известными из этих наемнических отрядов стали «Десять Тысяч», отступление которых из сердца Персидской империи после битвы при Кунаксе (410 г. до н.э.) описано в *Анабасисе* Ксенофонта, детальном отчете о военных событиях того периода, написанном их участником и очевидцем. Александр Македонский столкнулся при Иссе с корпусом из 30 000 греческих наемных гоплитов, а также с 60 000 воинов *кардака*, молодых знатных персов. Арриан, который цитирует Птолемея, одного из командиров Александра, описывает их как «тяжелую пехоту». Ксенофонт отводит им роль гвардии, сопровождающей Великого Царя на охоте, по его словам, они были вооружены двумя метательными копьями, луком и бронзовым боевым топором. Возможно, некоторые из

них стали гоплитами под руководством наемного афинского командующего Тимофея в 370 г. до н.э., в то время как остальные были превращены в пельтастов. На это указывает расположение *кардака* в битве при Иссе, где 30 000 *кардака* прикрывали фланги наемных греческих фаланг. Вероятно, *кардака* не участвовали в сражении при Гавгамелах, в отличие от персидской царской гвардии, известной как «Носители Яблок», потому что они имели металлический противовес в форме яблока на концах своих длинных 2-метровых (6-футовых) копий. Два воина царской гвардии изображены на известной мозаике, найденной в Помпеях, где Александр атакует колесницу Дария III; один из них держит копье, другой — лук, что указывает на то, что *спарабара*, возможно, были также перевооружены. Копьеносец держит щит наподобие гоплона, в то время как лучник одет в кирасу, изготовленную, по-видимому,

из кожаных полосок, укрепленных бронзовыми заклепками.

Гоплит

По сравнению с военной силой империй Переднего Востока, армии классической Греции кажутся небольшими, технически отсталыми, тактика их представляется весьма примитивной. Несмотря на это, греки нанесли сокрушительные поражения персам при Марафоне (490 г. до н.э.) и Платеях (479 г. до н.э.); а в 480 г. до н.э. 7000 спартанцев с союзниками надолго задержали при Фермопилах армию персов, численностью, по крайней мере, в 10 раз превышающей их собственную. Греческая военная культура была совершенно иной. Строгая военная этика позволяла грекам формировать армии, основу которых составляли ударные части гоплитов — тяжелая пехота, сражавшаяся в плотном строю (фаланга). Гоплиты представляли собой ополчение из имущих граждан, лично заинтересо-

«Афиняне быстрым шагом по данному сигналу устремились на варваров. Поведение афинян персам казалось безумным и даже роковым, так как врагов было немного и притом они устремились на персов бегом без прикрытия конницы и лучников».
Геродот

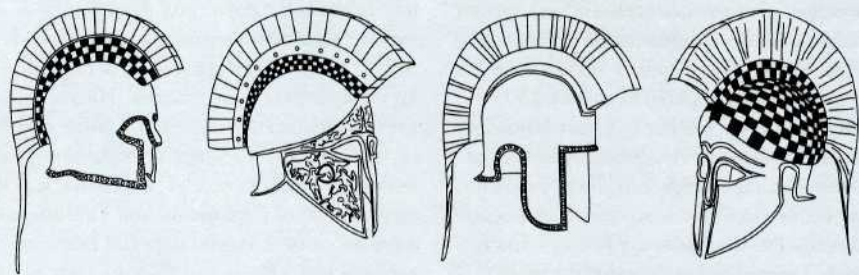

ШАЕМЫ ГРЕЧЕСКИХ ГОПЛИТОВ, слева направо: простой коринфский шлем; классический коринфский шлем с длинными нащечниками; поздний иллирийский шлем; поздний коринфский вариант с прорезями для ушей, чтобы улучшить слышимость.

ванных в исходе большинства битв, проникнутых националистическими идеями, подкрепленными пропагандой и героическим мифом. Народный греческий эпос «Илиада» содержит детальное описание поединков между героями, он не отражает реалии военной истории, но позволяет понять образ мыслей греческих воинов классического периода.

«Илиада», написанная Гомером около 800 г. до н.э., посвящена Троянской войне (около 1200 г. до н.э.), сюжет ее сосредоточен вокруг противостояния ахейского героя Ахилла и троянца Гектора. В повествование вплетены и другие эпизоды. Греки, участвовавшие в Троянской войне, были представителями доклассического, бронзового века Микенской цивилизации (между 1400 и 1000 гг. до н.э.). Трудно определить порой, описывает ли Гомер военное мастерство Микенской эпохи или тактику своего времени (от Троянской войны его отделяют несколько столетий), или же это смешение обоих, своеобразный литературный прием. Археологические свидетельства указывают на то, что микенские армии могли использовать опыт Переднего Востока, их ударной силой были боевые колесницы, поддерживаемые отрядами пехоты. Найденное оружие включает бронзовые мечи, подобные тем, что использовали Народы Моря, и широкие бронзовые наконечники тяжелых копий. На так называемой вазе с воином из Микен изображен воин, держащий копьё и щит в форме полумесяца, в шлеме с рогами, возможно, из бронзы или обитом кожей. Он облачен в кирасу и наго-

ленники из неизвестного материала. Ничто не подтверждает, но и не опровергает рассказ Гомера о поединках героев — библейская история о Давиде и Голиафе, тоже своего рода эпос, указывает на то, что подобные поединки, предшествующие сражению, практиковались у Народов Моря, современников микенцев, которые были выходцами из того же культурного региона. Многие историки считают, что Гомер описывает прежде всего свое время, так называемые Темные века Греции. Битвы того времени представляли собой неорганизованную свалку, в которой, руководствуясь воинской этикой, знать и герои старались выбрать себе достойного противника и вступить с ним в поединок.

Совершенно другие методы ведения боя возникли после 700 г. до н.э., по мере того как Коринф, Спарта и Аргос развивали тактику фаланги, в которой главная роль отводилась гоплитам. Это развитие определялось двумя факторами: экономическим и политическим. Что касается экономики, то восстановление торговых путей и возникновение греческих колоний в Италии, Анатолии и на Эгейских островах увеличило общее благосостояние и, соответственно, число людей, которые могли позволить себе приобретать дорогие доспехи и оружие, что ранее являлось привилегией небольшого круга аристократии. Политико-культурные предпосылки появления фаланги связаны с возникновением примерно в это же время *полиса*. Аристотель доказывал, что *полис* представлял собой самодостаточное и автономное государство, граждан которого объединяло сознание общности и одинаковое понимание цели, что выражалось в ряде законов и гражданских обязанностей, в равной степени касающихся всех граждан. В Афинах все свободные граждане были обязаны принимать участие в управлении госу-

Основное снаряжение

дарством путем голосования, рабы-политические буквально «затаскивали» их на Акрополь для участия в народном собрании. Все высшие должностные лица, включая военное командование, избирались на определенные сроки, обычно на один год. В Спарте все мужчины, полноправные граждане, должны были проходить военную подготовку и совершенствоваться в воинском искусстве на протяжении всей своей жизни. Все они, начиная с двух спартанских царей, подчинялись своду правил, разработанных в VIII в. до н.э. легендарным законодателем Ликургом.

Основная обязанность граждан *полиса* состояла в защите его в военное время. В Спарте, тоталитарном военизированном государстве, полноправным гражданам вообще запрещалось заниматься каким-либо делом, кроме военного. Однако даже в «демократических» Афинах все лица мужского пола в возрасте между 17 и 59 годами должны были участвовать в войне. Таким образом, можно утверждать, что фаланга представляла собой вооруженный *полис*, группу равноправных граждан-воинов, связанных патриотическими убеждениями, в глазах которых никакая иная армия, сформированная из рекрутов или наемников-профессионалов, не может символизировать государственную границу. Учитывая почти полное единообразие вооружения воинов фаланги, мы видим, что ничего подобного в армиях империй Переднего Востока не встречалось.

Важной деталью снаряжения гоплита служил *гоплон*, или аргосский щит, от которого и пошло название гоплита. *Гоплон* представлял собой круглый, слегка выпуклый щит, первоначально делавшийся из дерева и обитый по краям бронзой, а позднее целиком покрытый бронзой, диаметром от 80 до 100 см (от 31 до 39 дюймов). Он имел двойную ручку, состоявшую из кожаного ремня или металлической полосы по центру, под которую просовывали руку до локтя, и веревочной или кожаной рукоятки у противоположного края. Щит можно было закрепить на предплечье, а его выпуклая форма позволяла носить его на плече. Такой щит носить было легче, чем щит с одной ручкой, хотя им нельзя было столь же свободно манипулировать. *Гоплон* неизменно украшали гербом — мордами горгон, минотавров и других известных грекам чудовищ. Спартанцы ввели строгое единообразие: на своих щитах они помещали только *лямбду*, начальную букву того имени, под которым они более всего известны — *лакедемоняне*.

Другой отличительной чертой снаряжения гоплита был шлем. Известны несколько типов греческих шлемов. Самым распространенным был шлем коринфского типа, полностью закрывавший голову и лицо. Он имел T-образную щель для рта и глаз, а позднее и выступ для защиты носа. Коринфский шлем трансформировался в аттический, который не закрывал лицо полностью, но имел при-



РАЗЛИЧНЫЕ СТРОЕВЫЕ УПРАЖНЕНИЯ для гоплитов, около 400 г. до н.э. Слева направо: гоплит, стоящий вольно; в ожидании приказа; в наступлении; удар копьём сверху.

крепленные пластины, защищавшие щеки. Наиболее ранним типом был иллирийский, закрывавший голову и щеки, но не лицо, с металлическим гребнем. Поздний фракийский тип напоминал фракийский головной убор из шкуры лисы с заостренным верхом и козырьком для защиты лица и длинными щитками для щек, иногда соединенными на подбородке, напоминавшими бороду.

Ведутся споры вокруг прочих составляющих доспеха гоплита. Некоторые историки воспринимают греческое искусство слишком буквально и утверждают, что гоплиты сражались обнаженными; однако многие другие памятники искусства и археологические находки не подтверждают этого. В больших количествах были найдены бронзовые кирасы и наголенники, имеется много изображений гоплитов в доспехах. Одним из ранних произведений является «ваза Чиги», датирующаяся приблизительно 650 г. до н.э., с изображениями гоплитов, облаченных в «мускульные» бронзовые кирасы, поверхность которых воспроизводит мускулатуру человеческого тела. Известны мускульные кирасы VII в. до н.э. В греческом искусстве их изображения встречаются довольно часто, однако они были слишком дороги, чтобы быть обычной частью снаряжения; некоторые из них на самом деле являются настоящими произведениями искусства. Кирасы состояли из нагрудной и спинной частей, скрепленных петлями, иногда с полукруглой, свисающей с передней части пластиной для защиты паха. С VI в. до н.э. распространение получили кирасы, изготовленные из слоев льняной ткани, склеенных вместе, толщиной около 5 см (2 дюйма). Они состояли из корсета, закрывающего торс и плечи, а также юбки, закрывающей нижнюю часть живота, обычно разделенной на *птериги* («крылья»), чтобы не сковывать движения. Бронзовые наголенники для защиты ног (они часто воспроизводили мускулатуру ноги) завершали доспехи гоплита.

Основным оружием гоплита было копье длиной 1,5—2,5 м (5—8 футов) с древком из ясеня, железным листовидным наконечником и заостренным толстым концом. Было найдено несколько видов мечей. В V в. особенно широко были распространены два вида: один из них имел железное листовидное лезвие длиной около 60 см (24 дюйма), его

использовали как рубящее оружие; другой, *копис*, будучи, возможно, этрусского или македонского происхождения, длиной 65 см (26 дюймов) имел лезвие в форме собачьей лапы с одним ребром; он напоминал индийский *гурка кукри*, предком которого он мог являться. Мечи использовались как вспомогательное оружие ближнего боя, основным же оружием гоплитов оставалось копье.

Ксенофонт детально описывает лишь один вариант построения фаланги гоплитов, а именно тот, который применяли спартанцы. В других греческих государствах построение фаланги могло быть иным. Спартанская фаланга делилась на 6 *мор*, каждой *морой* командовал *полемарх*; под его началом находились 4 *лохага*, 8 *пентекостеров* и 16 *эномотархов*. Последние командовали *эномотиями* (взводами) по 36 человек каждый. *Эномотия* состояла из 3 шеренг по 12 человек, причем *эномотарх* возглавлял правое крыло, а его *ураг* (заместитель) занимал место в задней шеренге. Афинское войско состояло из 10 *таксисов* (полков), каждый из которых формировался из граждан определенного афинского *дема* (племени), под командованием *таксиарха*. Численность *таксисов* могла варьироваться. Несмотря на упоминания об афинских *лохагах* в описаниях некоторых сражений, маловероятно, чтобы более мелкие, нежели *таксисы*, соединения афинской армии имели такую же сложную структуру, как у спартанцев.

При том боевом порядке, в котором действовала фаланга, форма *гоплота* позволяла прикрывать только левую часть тела, причем левая часть щита заметно выдавалась. Поэтому фаланга образовывала плотный ряд с перекрывающимися друг друга щитами, при этом щит каждого воина прикрывал и незащищенный правый бок его соседа. Это породило явление, описываемое Фукидидом:

«Это справедливо в отношении всех армий, что, когда они идут в бой, правое крыло имеет склонность чрезмерно растягиваться, и каждая сторона стремится своим правым флангом охватить строй противника. Происходит это из-за того, что страх заставляет каждого искать надежной защиты для своей незакрытой стороны за щитом своего товарища, стоящего справа, полагая, что чем теснее смыкаются щиты, тем лучше он защищен. Самый же крайний справа воин, стоящий в

передней шеренге, всегда старается держать свою незащищенную сторону подальше от противника, и его страх передается остальным, которые следуют его примеру» (Фукидид V.71).

Даже дисциплинированные спартанцы не могли избежать этого: во время битвы при Мантинее в Пелопонесской войне (418 г. до н.э.), которую Фукидид описывает в данном отрывке, правое крыло спартанцев постепенно охватило левый фланг афинян, в то время как правое крыло афинян охватывало левый фланг спартанцев.

Фукидид отмечает, что в фаланге спартанцев при Мантинее количество рядов на разных участках было неодинаковым, но что «в целом, они были выстроены в восемь рядов» (Фукидид V.68). Ксенофонт дает понять, что спартанцы изменяли число рядов фаланги, руководствуясь тактическими соображениями; иногда *эномотия* выстраивалась в шеренги по 3 человека, глубиной в 12 шеренг, иногда же — в 6 рядов по 6 человек в каждом. Фукидид рассказывает, что при Делиюме (424 г. до н.э.) афинская фаланга насчитывала 8 рядов, в то время как их противники, фиванцы, выстроили фалангу в 25 рядов. По-видимому, построение в восемь рядов было обычной афинской практикой, поскольку именно оно упоминается в описании сражения между афинянами и сиракузянами в 415 г. до н.э. Самыми тяжелыми фалангами были фиванские: при Левктрах (317 г. до

н.э.) спартанцы выстроились в 12 рядов, но на правом фланге их строй протаранила мощнейшая фиванская фаланга, имевшая в глубину 50 рядов по 80 человек в каждом, специально выстроенная фиванским полководцем Эламиномдом.

Однако фаланга представляла собой нечто большее, нежели тактический «паровой коток». Спартанские гоплиты, интенсивно тренировавшиеся на протяжении всей своей жизни, могли быстро перестраиваться и образовывать мобильные формации для внезапной атаки. Ксенофонт сообщает, что они были обучены приемам контрмарша, что позволяло им быстро переориентировать фалангу в любом направлении. Геродот отмечает, что спартанские гоплиты использовали этот прием при Фермопилах, где они удачно имитировали отступление — тактический ход, обычно ассоциируемый с легкими войсками. При Кунаксе греческие наемники, «Десять Тысяч», обученные спартанцем Клеархом, пробились через левый фланг персидские серпоносные колесницы, перестроившись так, что те не причинили им никакого вреда, преследовали бегущего с поля боя противника на протяжении примерно

МАКЕДОНСКАЯ СПЕЙРА, основная единица фаланги, вид спереди. Все, кроме первых четырех или пяти рядов, подняли копья, чтобы задерживать метательные снаряды.

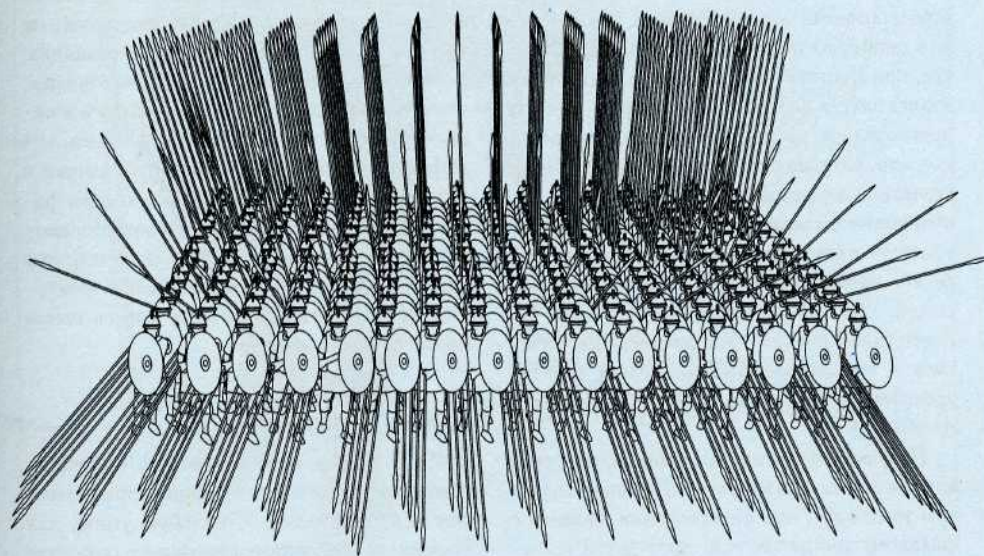

Войны и сражения Древнего мира

3 миль, развернулись, вернулись назад и, наконец, заняли оборонительную позицию, чтобы отразить атаку персидской кавалерии. Все это подразумевает наличие построения одновременно мощного, гибкого и маневренного.

Обычные тактические приемы

Самой обычной тактикой фаланг было продвижение вперед для соприкосновения с противником. Фукидид так описывает сближение двух армий при Мантинее: «Аргивяне и

«Все греки издали боевой клич, а затем побежали вперед, ударяя копьями о щиты. Но персы, даже раньше, чем они приблизились на расстояние полета стрелы, дрогнули и побежали прочь».

Ксенофонт.

их союзники наступали с большой энергией и яростью, в то время как спартанцы шли медленно, маршируя под музыку флейт, — в их рядах находились многочисленные флейтисты. Обычай этот никак не связан с их религиозными верованиями, он служит

для того, чтобы они могли шагать в ногу и наступать, не нарушая строя» (Фукидид V.70). Спартанцы, а позднее и другие армии, наступали, распевая свои военные гимны, или пеаны, призывавшие подражать их неустршимым предкам. Все соглашались с тем, что наступающая фаланга представляла собой устрашающее зрелище: согласно Ксенофону, когда «Десять Тысяч» имитировали атаку, чтобы развлечь царицу Киликии, это повергло в панику их персидских союзников. Позднее, при Кунаксе: «Греки запели пеан и двинулись вперед на врага. По мере того, как они продвигались, часть фаланги вышла вперед, а та часть, которая осталась позади, начала наступать с удвоенной силой. Затем все они одновременно издали боевой клич, подобный «эледеу» в честь бога войны (Ареса), и бросились вперед. Говорят, чтобы напугать лошадей, они ударили копьями о щиты. Но персы, даже раньше, чем фаланга приблизилась к ним на расстояние полета стрелы, дрогнули и побежали прочь» (Ксенофонт, *Анабасис*).

Не совсем понятно, что происходило, если враг не обращался в бегство. По свидетельствам той эпохи, при столкновении фаланги с фалангой воины теснили друг друга щита-

ми — *отхисмос* (толкание) — и поражали копьями, пока одна из сторон не сдавалась. Памятник с Нерейдами из Лидии (около 500 г. до н.э.) изображает двух гоплитов, склонившихся друг к другу, щит к щиту, каждый из них пытается нанести удар копьем; в рассказе Фукидида о сражении при Делиуме (423 г. до н.э.) говорится об упорном бое на левом фланге беотийцев, «щитом к щиту», пока некоторые их части не «попались», образовав брешь в беотийской линии, куда афиняне направили свою атаку. На другом фланге фиванцы «взяли верх над афинянами,

шаг за шагом оттесняя их назад и продолжая давить», пока афинская линия не была прорвана (Фукидид IV.96). Еще одним свидетельством важности тактики массового давления является растущая глубина фаланги, достигшая предела в

битве при Левктрах, где фиванская фаланга была построена в 50 рядов. Увещевание Эпаминонда «сделать еще один шаг, чтобы порадовать его», подразумевает всеобщее состязание по толканию, в котором спартанцев буквально растоптали. Учитывая длину копья гоплита, в таком тесном построении как минимум первые четыре ряда были в состоянии поражать копьями воинов передней линии врага и поддерживать своих товарищей, на которых давили передние ряды противника. Воины из задних рядов продвигались вперед, чтобы занять место павших товарищей в переднем ряду, и чем глубже была фаланга, тем эффективнее она изматывала противника в долгом сражении. Таким образом, если фаланга не сминала врага при первом столкновении, она могла измотать его постепенно; в любом случае глубина построения в сочетании с решимостью отдельных воинов имела первостепенное значение.

Маратон, 490 г. до н. э.

В 490 г. до н.э. персы вторглись в Грецию, намереваясь уничтожить Афины, прежде чем они не превратились в реальную угрозу для Персии. В результате произошло сражение

Гоплит,
около 500 г. до н.э.

Типичный гоплит эпохи греко-персидских войн. Его основным оружием было длинное копье с железным наконечником, которое могло достигать в длину 2–3 м (6–10 футов). Обычно во время боя его держали на уровне плеча, а на марше брали наперевес. Толстый заостренный вток из бронзы на задней части древка служил для равновесия. Гоплит вооружен также коротким мечом длиной около 60 см, изготовленным из железа, с бронзовыми накладками.

Меч использовали как для рубящих, так и для колющих ударов. Его носили в ножнах, висящих через плечо. Для защиты воин держит гоплон (щит), сделанный из дерева, с бронзовым покрытием и с кожаной подкладкой с внутренней стороны.

Гоплон крепился ремнем к предплечью гоплита, а левой рукой воин держался за ручку щита.

Его коринфский шлем украшен плюмажем из конского волоса, который мог быть окрашен в яркие цвета. Его торс покрыт льняной кирасой с металлическими пластинами для более надежной защиты. Внизу к кирасе крепились птеруги, «перья», льняные полосы, защищавшие бедра, но не стеснявшие движений. Его голени закрывают литые бронзовые наголенники, обутом он в простые кожаные сандалии.

при Марафоне, первое в ряду битв, где греческие фаланги одерживали победу над превосходящими их численностью персидскими войсками. К сожалению, нашим основным источником о битве при Марафоне является Геродот, который смешивает историю, миф и пропаганду в некий единый рассказ. Но его рассказ, как обычно, не содержит ничего сверхъестественного, и многие современные историки склонны считать его достоверным.

Марафон стал кульминацией затянувшейся «холодной войны» между Афинами и Персидской империей. После захвата Киросом Малой Азии греческие колонии в Ионии попали под персидское господство. Кир, гуманный и терпимый завоеватель, не особенно вмешивался во внутренние дела ионийских городов и позволил ионийцам сохранить многие из их прежних свобод, при условии, что они будут покорны воле его *сатрапа* (губернатора) в Сардах, древней столице Лидии в Малой Азии. Но в 499 г. до н.э. ионийцы восстали, а затем к ним на помощь были присланы 25 кораблей из Афин и Эретрии. Афиняне и эретрийцы высадились в Эфесе, вместе с ионийцами сожгли Сарды, а затем отступили. Дарий I подавил восстание к 494 г. до н.э., но не забыл и не простил афинян, которые, как он считал, присягнули ему на верность в 507 г. до н.э. Каждый вечер прислуживавший царю раб должен был напоминать ему за ужином: «Помни Афины!». В 491 г. до н.э. Дарий отправил посланников в каждый греческий *полис*, требуя изъявления покорности. Среди первых, кто покорился, был островной *полис* Эгина, который прикрывал морские подступы к Афинам. Афины обвинили эгинетян в том, что они намерены поддерживать персов в войне против своих собратьев греков. Вскоре они действительно вступили в войну, причем Спарта в этой войне была союзником Афин. Дарий использовал военные действия против его «вассала» как предлог для вторжения в Грецию.

Дарий назначил двух командующих, мидийца Датия и своего собственного внучатого племянника, Артаферна. Геродот пишет, что они командовали «огромной армией», для перевозки которой потребовалось 600 *трирем*. Датий захватил Эретрию с помощью предательства, разграбил город и обратил его жителей в рабов в отместку за поджог Сард. Он был уверен в том, что справится с Афина-

ми, и высадил войска у Марафона на побережье Аттики, решив дать бой здесь, поскольку на открытой местности могла развернуться его многочисленная кавалерия.

Афиняне собрали своих гоплитов, которые отправились, чтобы встретить персов у Марафона. У афинян было десять командующих, по одному от каждого афинского дема, каждый из них по очереди, в течение одного дня исполнял обязанности главнокомандующего. Самый выдающийся из них, Мильтиад, амбициозный, неразборчивый в средствах человек. До этого он был тираном, или абсолютным правителем Херсонеса в северной части Малой Азии, пока его не изгнали оттуда финикийцы, вассалы Дария. Выступив из Афин, командующие отправили профессионального гонца Филиппида (в некоторых транскрипциях — Фейдипида) в Спарту с просьбой о помощи. В пути, как сообщает Геродот, Филиппиду явился бог Пан, грозное божество, заражающее своих почитателей безумной яростью и внушающее не менее безумный «панический» страх их врагам. Пан обещал поддержать афинян. Учитывая то, какую роль сыграла агрессивность афинян при Марафоне, Геродоту можно простить эту художественную вольность. Сама же миссия Филиппида не увенчалась успехом; у спартанцев был закон, запрещавший им сражаться в период убывания луны, а она еще не была полной.

Геродот не приводит точного количества войск, сосредоточенных при Марафоне. Современные историки считают, что в войске Дария было не меньше 19 000 пехотинцев и 1000 кавалерии. Греческая армия состояла примерно из 10 000 афинских гоплитов, еще 400 гоплитов пришли из союзных Платей. Численность персидской армии стала предметом споров афинских командующих, которым необходимо было решить, что делать дальше. Афиняне даже важные военные решения принимали голосованием, и голоса 10 командующих разделялись поровну между теми, кто предлагал отступить перед лицом численно превосходящего противника и дожидаться спартанцев, и теми, кто требовал немедленно атаковать персов. Среди последних был и Мильтиад. Окончательное решение было возложено на Каллимаха, военного архонта. Эту древнюю и к тому времени скорее церемониальную должность занимал Калли-

БОЕВАЯ ТАКТИКА ГРЕКОВ

Фаланга, как в битве при Марафоне, построена в четыре ряда или более.

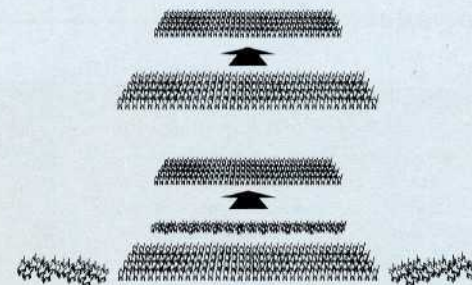

Позже появилась кавалерия, прикрывавшая уязвимые фланги, а легкие войска (пелтасты) изматывали противника, меча в него дротики.

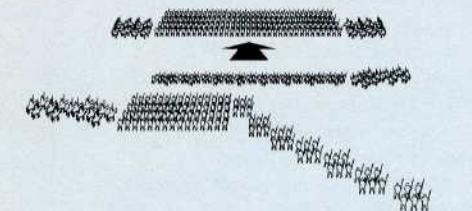

Фиванцы использовали своих пелтастов и кавалерию, чтобы сдержать продвижение флангов противника, пока они ведут наступление косым строем, направляя удар элитных частей против одного из флангов.

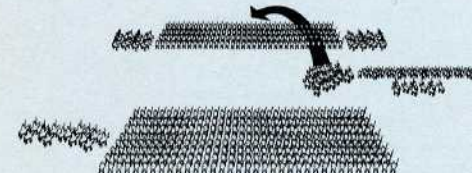

Македонская тактика использования любимой фаланги в наступлении; тяжелая кавалерия прорывает фланг противника и наносит удар с тыла.

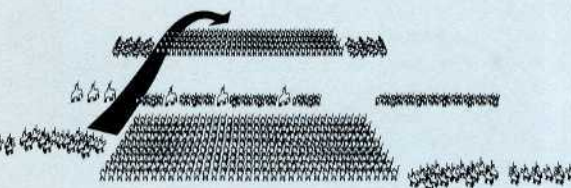

В эпоху диадохов на поле боя появились слоны. Ключевым моментом по-прежнему остается прорыв тяжелой кавалерии в тыл врага; слонов использовали, чтобы прорвать линию противника, напугать его кавалерию.

мах. По традиции на него возлагалось командование правым крылом — «почетным местом» в греческой и эллинистической армиях. Но самым важным в тот момент было его право решающего голоса в том случае, если 10 командующих не смогут договориться между собой.

Мильтиад, вероятно, без свидетелей обратился к Каллимаху, сказав ему, что от его решения зависит, станут ли Афины главенствующим *полисом* в Греции или персидским вассалом или же погрязнут в гражданской войне. Перед лицом столь неоспоримой логики Каллимах принял решение атаковать. Как только очередь исполнять обязанности главнокомандующего дошла до Мильтиада, он повел войско в атаку.

Мильтиад выстроил афинские войска в линию, равную ширине персидского фронта, и это во многом определило дальнейший ход сражения. Фаланга была слабее в центре, где, как говорит Геродот, было «всего несколько рядов», но края были усилены — на флангах глубина боевого строя была, вероятно, обычной — не менее восьми рядов. Каллимах командовал правым флангом, как ему полагалось по должности, воины из афинских демов с собственными командирами располагались справа и в центре, а платейцы находились на левом фланге. Греческие военачальники встали в первую линию, чтобы повести своих сограждан в наступление.

Описание Геродотом афинской атаки вызвало горячие споры среди историков:

Марафонская битва,

490 г. до н.э.

Фаланга была слабее в центре, где, как говорит Геродот, было «всего несколько рядов», но края были усилены — на флангах глубина боевого строя была, вероятно, обычной — не менее восьми рядов. Афиняне неуклонно наступали и бросились в атаку, когда среди них упали первые персидские стрелы. Персы дрогнули, их ряды расстроились, и они побежали к кораблям. В центре афинянам пришлось пересекать равнину, поросшую кустарником, что нарушало их боевой порядок и замедляло продвижение. Здесь афиняне находились под огнем персидских лучников гораздо дольше, чем их товарищи на флангах. К тому же им пришлось иметь дело с персидскими элитными войсками и с большим контингентом саков, персидских вассалов, вооруженных боевыми топорами, достаточно эффективными в бою против защищенной доспехами тяжелой пехоты. Персы и саки перешли в контрнаступление, прорвали афинский центр и разгромили его. Афиняне и платейцы на флангах прекратили преследование бегущего противника и внезапно атаковали фланги и тыл персидских войск, прорвавшихся через греческий центр. Однако персидский центр, должно быть, успел избежать полного окружения, поскольку Геродот говорит о том, что афиняне преследовали затем бегущих персов до самого берега. Здесь на берегу произошла отчаянная схватка у кораблей. Персы пытались погрузить войска обратно на корабли, афиняне атаковали их и захватили семь персидских кораблей. В этом сражении греки потеряли 192 человека, а персидские потери составили около 6400 человек, почти треть персидской армии.



Согласно легенде, юнец Филлиппид, пробежав почти 225 км (140 миль) за два дня, участвовал в сражении, затем пробежал обратно 42 км (26 миль) до Акрополя в Афинах, выкрикнул: «Мы победили!» и упал замертво от усталости. В его честь афиняне впоследствии учредили «марафонскую» дистанцию для бега.

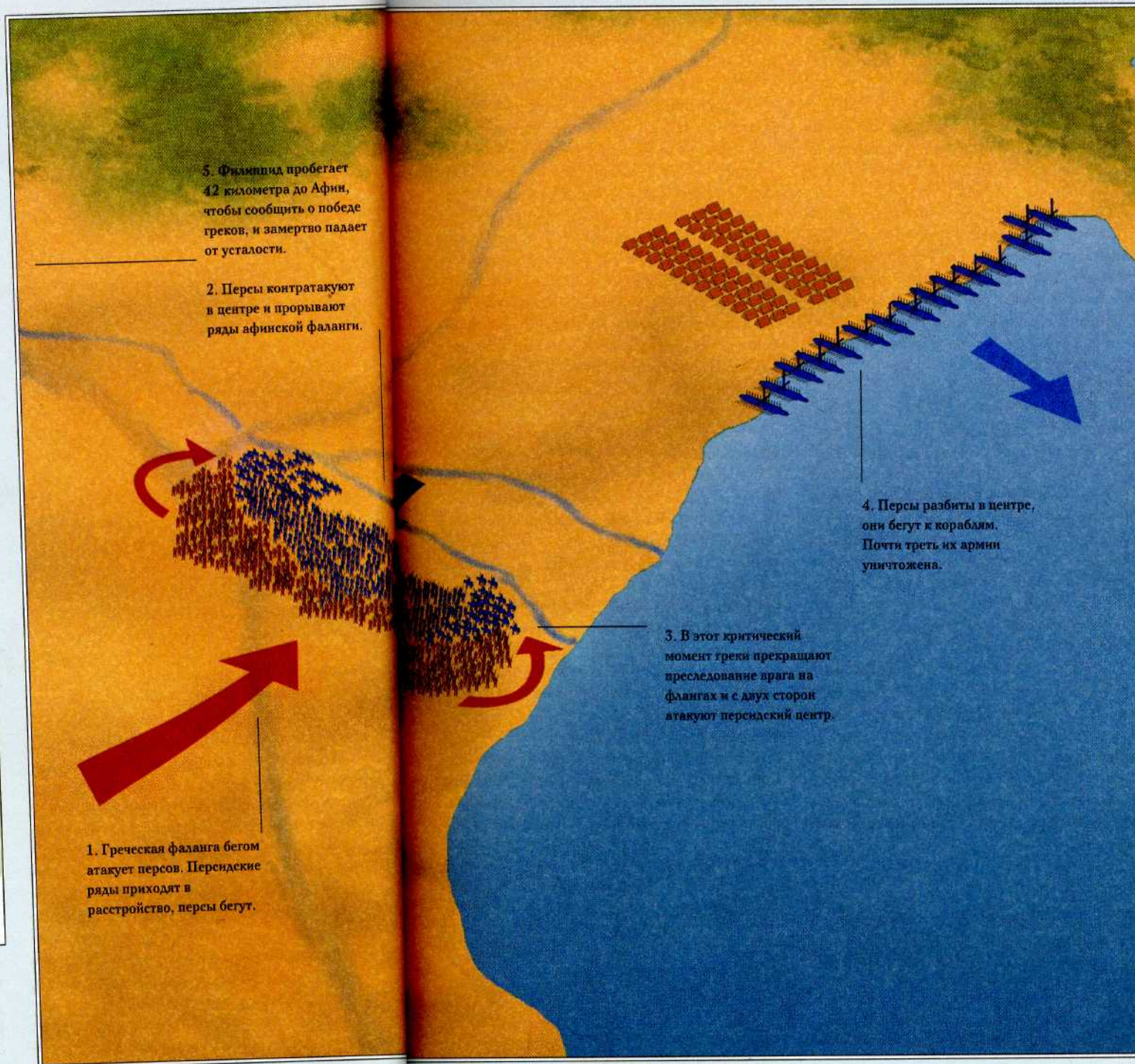

5. Филлиппид пробегает 42 километра до Афин, чтобы сообщить о победе греков, и замертво падает от усталости.

2. Персы контратакуют в центре и прорывают ряды афинской фаланги.

4. Персы разбиты в центре, они бегут к кораблям. Почти треть их армии уничтожена.

3. В этот критический момент греки прекращают преследование врага на флангах и с двух сторон атакуют персидский центр.

1. Греческая фаланга бегом атакует персов. Персидские ряды приходят в расстройство, персы бегут.

Войны и сражения Древнего мира

«Окончив боевое построение, после того как выпали счастливые предзнаменования, афиняне быстрым шагом по данному сигналу устремились на варваров. Расстояние же между обоими противниками было не меньше 8 стадий. При виде подходящих быстрым шагом врагов персы приготовились отразить атаку. Поведение афинян персам казалось безумным и даже роковым, так как врагов было немного и притом они устремлялись на персов бегом без прикрытия конницы и лучников» (Геродот, VI.112).

Восемь стадий составляют примерно 1,7 км (1 милю). Реконструкции битвы с использованием подлинного гоплитского снаряжения показали, что плотная формация пехотинцев в доспехах не может пробежать на полном ходу такое расстояние под палящим средиземноморским солнцем и сохранить боевой порядок. Особенно проблематичны последние 200—300 м (около 650—950 футов), где гоплиты должны были попасть под обстрел лучников. Наиболее убедительной трактовкой рассказа Геродота можно считать ту, согласно которой афиняне наступали как современная британская армия: они приблизились к врагу на расстояние полета стрелы, и только тогда ускорили шаг, преодолев бегом последние десятки метров. Афинская фаланга действительно могла двигаться быстрым шагом, сохраняя боевой порядок, и броситься в атаку, когда до нее стали долетать персидские стрелы.

Несмотря на утверждение Геродота о том, что «сражение при Марафоне было долгим и упорным», персидские фланги, скорее всего, рассеялись при первом столкновении, что неудивительно, если представить, как в единственную линию персидских *спарабара* на полном ходу врзалась фаланга глубиной в восемь шеренг. За этой линией персидской

пехоты стояли лучники без каких-либо доспехов или щитов, вооруженные только коротким мечом. Их строй был немедленно смят, не будучи обучены рукопашному бою, они, как и следовало, побежали искать спасения на кораблях.

Центр афинской армии действовал не столь успешно. В центре их построение было не столь глубоким, кроме того, им пришлось пересекать равнину, поросшую кустарником, что нарушало их боевой порядок и замедляло продвижение. Здесь афиняне находились под огнем персидских лучников гораздо дольше, чем их товарищи на флангах. К тому же им пришлось иметь дело с персидскими элитными войсками и с большим контингентом сакков, персидских вассалов, вооруженных боевыми топорами, достаточно эффективными в бою против защищенной доспехами тяжелой пехоты. Впоследствии такие боевые топоры были приняты на вооружение всей персидской пехотой. Персы и саки перешли в контр-наступление, прорвали афинский центр и разгромили его.

Не ясно, было ли то, что случилось вслед за этим, запланировано заранее или произошло спонтанно. Афиняне и платейцы на флангах прекратили преследование бегущего противника и внезапно атаковали фланги и тыл персидских войск, прорвавшихся через греческий центр. По словам Геродота, «два крыла сомкнулись, и афиняне одержали победу» (Геродот, VI.113). Эти слова указывают на двойной обход, при котором войска на флангах разворачиваются и одновременно наносят удар по флангам и тылу окруженного противника, как 274 года спустя поступил Ганнибал в сражении при Каннах. Однако персидский центр, должно быть, успел избежать полного окружения, поскольку Геродот говорит о том, что афи-

няне преследовали затем бегущих персов до самого берега. Здесь на берегу произошла отчаянная схватка у кораблей. Персы пытались погрузить войска обратно на корабли, афиняне атаковали их и захватили семь персидских кораблей. В этом сражении были убиты Каллимах и еще два афинских военачальника. Остатки персидского флота бежали, а Греция на ближайшие десять лет была избавлена от угрозы нового вторжения. Согласно легенде, гонец Филиппид, пробежав почти 225 км (140 миль) за два дня, участвовал в сражении, затем пробежал обратно 42 км (26 миль) до Акрополя в Афинах, выкрикнул: «Мы победили!» и упал замертво от усталости. В его честь афиняне впоследствии учредили «марафонскую» дистанцию для бега.

Геродот, который не мог устоять перед такой красивой легендой, однако сам ссылается на Филиппида, как на одного из очевидцев и участников сражения, поэтому мы можем смело предположить, что вся эта история — очередной романтический миф. Геродот пишет, что 2000 спартанцев прибыли через несколько дней после битвы и, осмотрев поле боя, «выразили свое восхищение афинянами и их успехом, а затем вернулись домой» (Геродот, VI. 120).

Геродот отмечает, что было убито 192 грека, а персидские потери составили 6400 человек, почти треть персидской армии. Наибольшие потери, вероятно, были понесены персами в начале битвы на флангах и во время бегства к побережью, когда их преследовали победители-греки. Решающими факторами при Марафоне были в первую очередь отличия между афинскими гоплитами и их противником, персидской пехотой, которую не готовили к слаженным ударным действиям, но которой пришлось столкнуться с врагом, обученным этой тактике. Во-вторых, исход битвы во многом определила воля греков к победе, порожденная сочетанием политической и военной культуры; если верить Геродоту, они были убеждены в том, что боги им помогут. Это дало им возможность успешно атаковать большую вражескую армию при условиях, далеко не идеальных, и превратить вероятную катастрофу вследствие персидского прорыва через их центр в возможность развития дальнейших наступательных действий. Афиняне не сомневались в

том, кто помог им одержать победу, и построили святилище Пана вблизи Акрополя, учредив ежегодные праздники в его честь.

Пельтасты и другие виды легких войск

Подобно гоплитам, пельтасты получили свое наименование от названия щита, с которым они сражались. *Пельту*, серповидный плетеный щит, покрытый шкурой козла или овцы, держали за ручку, расположенную посередине. Подобные щиты использовались уже в микенское время; в V в. до н.э. *пельту* связывали исключительно с легкими войсками, застрельщиками, «пельтастами». Этот термин часто и вполне справедливо применялся к его родоначальникам, племенам холмистой Фракии (современной Северо-Восточной Греции и Южной Болгарии), где, возможно, изобрели *пельту*. Холмистая местность, покрытая густыми лесами, где сражались фракийские племена, диктовала методы ведения боя, основанные на набегах, засадах и мелких стычках, что сделало фракийцев самой известной легкой пехотой в классическом мире. На изображениях того времени предстают фракийские воины, одетые в лисьи шапки и простые туники или же совсем раздетые, держащие пельту и металлическое копье. Многие из них также использовали традиционное оружие Балкан, *ромфайю* или *фалкс*, одноручный или двуручный короткий меч — *скифос* с кривым железным лезвием, длиной 39 см (15 дюймов), который, согласно историческим сви-

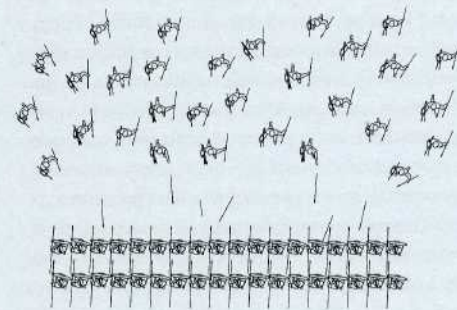

ПЕЛЬТАСТЫ ПРОТИВ ФАЛАНГИ: пельтасты мечут дротики в фалангу, отсутствие доспехов заставляет их избегать любой попытки гоплитов тянуть их в бой. Пельтасты могут безнаказанно изматывать фалангу.

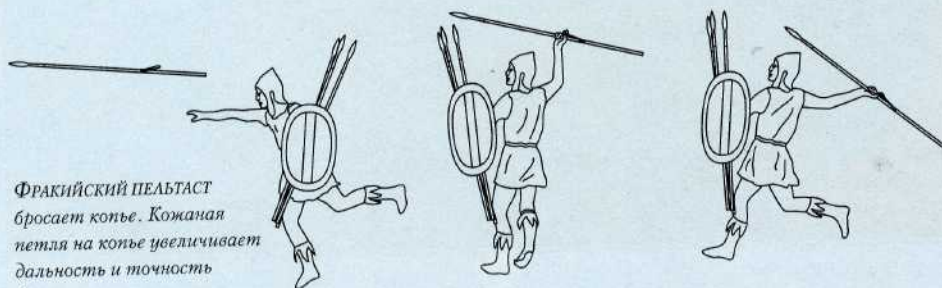

ФРАКИЙСКИЙ ПЕЛЬТАСТ бросает копье. Кожаная петля на копье увеличивает дальность и точность броска.

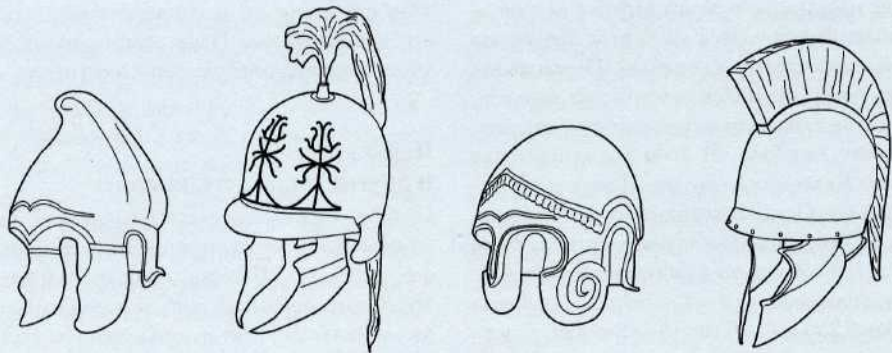

ОБРАЗЦЫ ПОЗДНИХ ГРЕЧЕСКИХ ШЛЕМОВ, слева направо: «фракийско-аттический» стиль с зашпунтым верхом; фракийский шлем с плюмажем, длинными нащечниками и защитным козырьком; халкидский шлем с наносником; еще один фракийский вариант с продольным гребнем.

детельствам, мог единым ударом обезглавить человека или покалечить лошадь.

Фракийские пельтасты служили в персидской армии, которая вторглась в Грецию в 490 г. до н.э.; со времени Пелопонесской войны они появляются в греческих армиях в качестве наемников. Во время Пелопонесской войны греческие фаланги стали нуждаться в поддержке легкой пехоты и стрелков (лучников, пращников, метателей дротиков), тактика стала более сложной, поскольку теперь от фаланги требовалось умение как противодействовать этим войскам, так и взаимодействовать с ними. Некоторые историки видят в этом «переворот военного дела», когда греческие армии, строившиеся по образцу армий Ближнего Востока, в очень короткий срок превратились в сочетание разных родов войск, подобно ассирийской и персидской армиям. Современные военные историки считают «перевороты» такого рода ключевыми моментами в военной истории, когда новая технология или военная доктрина вели к радикальному изменению всего военного дела. Однако включение легкой пехоты в греческие войска не соответствует этой модели: легкие пехотинцы и раньше играли важную роль во Фракии и Северной Греции, где ландшафт затруднял использование гоплитов; потребовалось 150 лет для того, чтобы пельтасты полностью объединились с фалангой, образовав армию, состоявшую из нескольких родов войск при Филиппе и Александре.

Значение легких войск

Легкие войска появились в греческой армии еще во время нашествия Ксеркса в 490 г. до н.э. — Геродот отмечает, что у афинян было 800 лучников в сражении при Платеях. Афиняне рано поняли значение сочетания разных видов войск, — стоит отметить сообщение Фукидида о том, как афиняне преследовали коринфян из Мегары в 459 г. до н.э.:

«В то время, когда побежденные коринфяне отступали, довольно большая часть их войска... не зная дороги, проникла за ограду какого-то поместья, которое все было окружено рвом, так что другого выхода не было. Увидев это, афинские гоплиты перекрыли основной вход и, окружив усадьбу легкими войсками, насмерть забили камнями всех, кто там находился» (Фукидид I.106).

Состав этих легких войск не ясен, равно как и то, кидали ли они камни просто руками или метали их из пращи. Отсутствие у них другого оружия позволяет предположить, что они могли быть слугами или рабами гоплитов, поскольку легкие войска не являлись постоянной частью афинской армии.

Их отсутствие дало себя знать, когда афинский командующий Демосфен ввел отряд гоплитов и небольшое число лучников в холмистые районы Этолии в Центральной Греции во время Пелопонесской войны. Подобно фракийцам, этолийцы привыкли к действиям на пересеченной местности и выработали военные приемы, соответствующие местному ландшафту; они разбили гоплитов Демосфена, используя те приемы, которые позже получили название партизанской войны:

«Они бегом спускались с холмов, бросая копья и отступая назад, когда афиняне на-

ступали, и возвращались, когда афиняне отходили. Таким образом, сражение некоторое время сводилось к переменным атакам и отступлениям, причем и те и другие складывались для афинян самым неблагоприятным образом. Тем не менее они смогли продержаться до тех пор, пока у лучников еще оставались стрелы и они могли их использовать, пока легковооруженным этолийцам приходилось отступать под градом стрел. Но как только командир лучников был убит, его воины разбежались... Солдаты же устали от выполнения одних и тех же утомительных маневров... Многие

были убиты, когда они бросились к высохшим руслам, откуда не было выхода, или в других местах, где они сбились с пути... Основная часть пошла неверным путем и устремилась в лес, где не было тропинок, которые смогли бы их вывести, и который был подожжен врагом, так что все вокруг них сгорело» (Фукидид III.98).

Демосфен запомнил этот урок. Посланный для того, чтобы разбить спартанцев на острове Пилос в 425 г. до н.э., он нанял 800 фракийских пельтастов и 800 лучников для подкрепления своих 840 гоплитов и 8000 вооруженных моряков. Опыт Демосфена в Этолии подсказал ему, как использовать их наиболее эффективно:

«По указанию Демосфена это войско было разделено на отряды примерно по 200 человек в каждом, которые заняли самые возвышенные места с целью причинить врагу как можно больший вред, поскольку тогда противник был бы окружен со всех сторон и не имел возможности для контрнаступления в каком-то одном направлении. В любом случае он подвергался опасности: если бы он решил атаковать тех, кто впереди, то подвергся бы обстрелу с тыла, а решив атаковать один из флангов, он оказывался под обстрелом со стороны другого. Куда бы он ни пошел, враг всегда бы оставался у него за спиной, легковооруженный и недосягаемый, поскольку его стрелы, метательные копья, пращи и камни действовали на большом расстоянии. Всту-

пить с ним в рукопашный бой было невозможно, потому что когда легковооруженные воины отступали, у них было преимущество в скорости» (Фукидид IV.36).

Когда спартанцы попытались дать бой, афинская фаланга твердо стояла, в то время как застрельщики с флангов изматывали спартанцев. Спартанцы стали отступать в укреплении, при этом пельтасты добивали отставших. Афиняне пытались штурмовать форт, но безуспешно, и перешли к осаде. Закончилось все тем, что один из афинских командующих провел отборный отряд пельта-

«Основная часть пошла неверным путем и устремилась в лес, где не было тропинок, которые смогли бы их вывести, и который был подожжен врагом, так что все вокруг них сгорело».

Фукидид.

стов и лучников по «непроходимой» тропинке на холме, которую спартанцы оставили незащищенной, «и внезапно появился на возвышенности в их тылу, внеся панику в ряды спартанцев своим неожиданным появлением» (Фукидид IV.36).

Двенадцать лет спустя Демосфен вторгся на Сицилию, намереваясь захватить Сиракузы, самую большую греческую колонию на острове. Главной причиной провала этой экспедиции стало то, что даже Демосфен забыл уроки Этолии и Пилоса или проигнорировал их. Его нападение на Сиракузы закончилось поражением, и он был вынужден пробиваться к Катане, дружественный афинянам город на Сицилии. Это означало, что ему пришлось отступать через холмистые районы Сицилии, а затем сражаться с жителями Сиракуз, которых поддерживали местные племена. В одном месте сиракузцы перекрыли проход афинянам. Пока афиняне пытались форсировать препятствие, застрельщики, со склонов холмов по обеим сторонам дороги осыпали афинскую фалангу, представлявшую собой удобную мишень, градом стрел, метательных копий и камней. С большими потерями афинянам удалось отразить эту атаку, и они смогли продолжить отступление, постоянно подвергаясь нападениям со стороны легкой пехоты противника, иногда даже по ночам. Наконец Демосфен и оставшиеся с ним 6000 гоплитов были окружены в лесу, где противник мог беспрепятственно обстре-

Гоплит Ификрата

Успехи пельтастов афинского полководца Ификрата в многочисленных сражениях против спартанцев, таких, как битва при Лехее в 390 г. до н.э., убедили его в необходимости преобразования своих гоплитов, чтобы дать им больше шансов на успех в столкновении с более подвижными и легковооруженными войсками. Традиционное основное снаряжение гоплита было облегчено. Классические металлические наголенники были заменены сандалиями, которые были названы «ификратидами» в честь полководца. Большой щит был заменен меньшим щитом из разрисованной кожи. Гоплит носит последнюю модель шлема фракийского стиля, обеспечивающую хорошую видимость и защиту для skulls. Теперь его кирасу чаще делают из стеганой льняной ткани, а не из жестких прокляенных слоев, как в IV в. до н.э. Чтобы компенсировать почти полное отсутствие доспехов по сравнению с традиционным гоплитом, солдаты Ификрата были вооружены более длинным копьем длиной до 3,6 м (12 футов), которое позволяло ему первым достать своего противника, носившего обычные доспехи гоплита. Примечательно, что в то же самое время пельтасты стали использовать более тяжелое вооружение.



ливать их, и сдались. Другой афинский командующий, Никий, сперва отказался вступить в переговоры о сдаче, но два дня спустя его измученные голодом и жаждой солдаты наткнулись на засаду, когда пытались перейти реку Ассиар, и тоже сдались в плен.

Это едва ли можно назвать «переворотом в военном деле», скорее это была демонстрация того, как земледельцы, используя преимущества пересеченной местности и традиционные методы ведения боя, могут победить большую по размерам и лучше вооруженную армию, как в XX веке вьетнамцы наносили поражение американцам или чеченцы — русским. Дальновидные командующие нанимали подобные отряды, чтобы использовать их преимущества в соответствующей местности или в противостоянии им подобным.

Однако начиная с Коринфской войны 395—387 гг. до н.э., легкие войска стали составляющей частью греческих армий. Главным вдохновителем этих реформ стал одаренный афинский полководец Ификрат. На ранних этапах войны Ификрат поддерживал Коринф и предпринял несколько походов в Аркадию, используя большое число наемных пельтастов, среди которых были и фракийцы. Эти операции состояли из набегов на деревни с целью грабежа и поджога посевов. Аркадские гоплиты, пытавшиеся преследовать пельтастов, попадали в устроенные ими засады. Вскоре аркадцы перестали выходить за пределы своих укрепленных городов, а их союзники спартанцы насмехались над ними, говоря, что те боятся пельтастов, как дети — привидений. Вскоре они сами попали в подобную ситуацию, когда в 390 г. до н.э. под Коринфом один не известный нам по имени командир спартанской моры, который сопровождал группу паломников, возвращался на свою базу в Лехее, оставив всю кавалерию охранять паломников на оставшемся отрезке пути. Без кавалерии чересчур самонадеянные спартанцы были перебиты пельтастами Ификрата: «Когда они шли по дороге, их обстреливали дротиками, поражая в незащищенные бока; если они пытались преследовать атакующих, пельтастам, легко вооруженным и быстрым, было нетрудно уйти от преследования гоплитов» (Ксенофонт, История, IV.V.11).

Спартанский командующий пытался противостоять пельтастам, отрядив молодых го-

плитов, которые должны были покинуть строй и преследовать их. Этот план провалился, поскольку гоплиты все равно не могли догнать пельтастов и представляли собой легкую мишень, когда пытались отступить к фаланге. К спартанцам вскоре пришла на помощь их кавалерия, но ее использовали неправильно, не давая ей преследовать пельтастов, а заставляя сохранять постоянный фронт с фалангой по мере ее продвижения. Неся постоянные потери, спартанцы нашли убежище на небольшом холме у Лехея, где их окончательно разгромили афинские гоплиты. Спартанский командующий Брасид использовал молодых гоплитов против пельтастов около 424 г. до н.э. Этот прием часто приносил успех: через год после трагедии при Коринфе царь Агесилай разбил акарнанских пельтастов, применив подобную тактику — разница лишь в том, что его кавалерия не оставалась при фаланге, а активно атаковала пельтастов, поддерживая молодых гоплитов.

После Коринфской войны Афины превратили Ификрата и его пельтастов в наемников по контракту, служивших разным государствам и правителям, включая персидского царя Артаксеркса. При подавлении египетского восстания в 376—373 гг. до н.э. общее число легковооруженных воинов Ификрата в составе персидской армии составило 12 тыс. человек. Ификрат внес тогда ряд новшеств, чтобы его войска могли лучше противостоять противнику в бою на близкой дистанции и отражать атаки ударных его сил. Диодор Сицилийский сообщает, что Ификрат вооружил своих пельтастов 3-метровыми (10-футовыми) пиками, большими мечами и, возможно, така. Он намеревался построить их так, чтобы в сражении против гоплитов и кавалерии они образовывали фалангу, где их пики давали бы им значительное преимущество. К сожалению, свидетельств о действии в бою подобной легкой фаланги не сохранилось, но нельзя не принимать во внимание ее возможного влияния на развитие македонской фаланги.

Филипп II и македонская фаланга

Филипп II стал царем Македонии в 359 г. до н.э. и провел ряд военных реформ, превратив недисциплинированное феодальное войско в

Битва при Гидаспе,

326 г. до н.э.

Когда две армии сошлись, Пор выставил слонов вперед, рассчитывая, что кони Александра, не привыкшие к слонам, станут от них шарахаться. Александр предпринял обходной маневр, чтобы избежать индийского центра. Он начал сражение, придержав большую часть пехоты, и бросил в атаку свою тяжелую кавалерию, которую поддерживали конные лучники-дахи, на индийскую кавалерию на левом фланге. Койн с отрядом гетайров разворачивался на левом фланге Александра; ему было приказано преследовать кавалерию на правом фланге Пора, когда тот направит ее, чтобы противостоять атаке Александра на свой левый фланг. Койн зашел в тыл индийцам, индийская кавалерия, обойденная с двух сторон, оказалась в ловушке, из которой вырвалась, укрывшись за линией слонов. Затем в бой вступила македонская пехота. Александр направил агриан и фракийскую легкую пехоту против слонов. Поражаемые дротиками слоны стали неуправляемыми, некоторые взбесились. Фракийцы то преследовали слонов, то убегали от них, применяя типичную тактику застрельщиков. Одновременно фаланга наступала на слонов, ограничивая пространство, в котором они сражались. В одном месте слоны прорвали фалангу, в других же местах их погнали обратно на ряды индийского войска. Индийская пехота была растоптана и превратилась в дезорганизованную толпу. Индийцы потеряли 20 000 пехоты, 3000 кавалерии и все колесницы; уцелевшие слоны были захвачены противником.



Битва при Гидаспе произошла на восточной границе великой империи Александра. После сражения он повернул домой, намереваясь проплыть вокруг Аравии, но скончался в Вавилоне после непродолжительной болезни.



1. Александр подходит к разлившемуся Джелуму и решает не переходить его. Он оставляет часть сил и имитирует подготовку к переправе.

2. Еще одна часть армии также совершает ложные маневры, чтобы ввести в заблуждение армию Пора и дать Александру возможность переправиться выше по реке.

3. Александр обманывает Пора и беспрепятственно пересекает реку выше по течению.

4. Александр разбивает сына Пора, который был послан колесницами и кавалерией, чтобы воспрепятствовать переправе, но подходит слишком поздно.

5. Пор оставляет часть армии для прикрытия от воинов Александра, стоящих на противоположном берегу Гидаспа.

6. Обе стороны сошлись, слоны Пора прикрывают передние ряды его пехоты. Македонская кавалерия обходит армию Пора с флангов. Индийская армия разбита.

одну из самых мощных армий классического периода, что часто рассматривается историками как еще один «переворот в военном деле». Филипп превратил македонскую армию в армию профессиональную, тренируя ее в мирное время и оплачивая военную службу; по завершении службы солдаты получали земельные наделы. Войска постоянно тренировались и маршировали в полном снаряжении для поддержания физической формы. У солдат вырабатывали привычку повиноваться приказам. Помимо этих нововведений, был проведен ряд организационных реформ, самой важной из которых стало введение нового типа фаланги.

Хотя описания македонской фаланги, сделанные в то время, достаточно одинаковы, для обозначения единиц, ее составлявших, использовались разные термины. Основной единицей македонской или эллинистической тяжелой пехоты был *таксис* или «рота» числом примерно 120—130 человек; две такие роты составляли *спейру* (позднее известную как *синтигмата*, согласно комментатору Асклепидоту). В каждой *спейре* было по 256 воинов. В эллинистических армиях, с которыми имели дело римляне во II в. до н.э., четыре *спейры* составляли *хилиархию*, состоящую примерно из 1000 человек; командир *хилиархии* именовался *хилиархом* или *тетемоном*. Последние в свою очередь объединялись в *стратегии* (по 4000 человек), руководимые *стратегом*. Это устройство не во всем соответствует силам фаланги, какой она предстает в описаниях различных сражений. Возможно, что численность этих подразделений время от времени менялась, или же их состав в каждом случае зависел от реального числа имевшихся в наличии воинов. Асклепидот был философом, а не воином, возможно, что он описывает платоническую «идеальную форму» фаланги; возможно также, что он был не менее точен, чем любой современный военный устав, где численность воинских формирований и их вооружение сведены в таблицы.

Проводя реформу македонской армии, Филипп, по-видимому, исходил из своего разнообразного жизненного опыта. В период между 368 и 365 гг. до н.э. он был заложником в Фивах и, похоже, многому научился у Эпаминонда. Возможно, его фаланга воплотила те новшества, которые в одно и то же

время использовал Эпаминонд при Левктрах и Ификрат в Египте. Эпаминонд, согласно источникам, ответил спартамцам, которые поместили отборных воинов своей фаланги против левого фланга фиванцев, тем, что значительно усилил этот левый фланг, увеличив количество рядов с обычных 8 до 48 или 50. Наступая таким косым строем, его войска разбила правый фланг спартамцев раньше, чем вступило в бой все остальное войско. Фаланга, описанная Асклепидом 200 лет спустя, похоже, строилась по тем же принципам. Для эллинистического военного построения обычной была фаланга, состоящая из 8 или 16 рядов, Асклепид же описывает «идеальную» македонскую фалангу из 16 рядов; фаланга в этом случае должна была быть симметричной, и глубина ее построения могла быть удвоена до 32 рядов, чтобы сконцентрировать ударную силу при атаке. Асклепид описывает три порядка фаланги: открытый порядок, при котором расстояние между фалангистами доходило примерно до 2 м (около 6 футов); «сомкнутые щиты» (*синасписмос*), где каждый воин и каждый ряд отстояли друг от друга на 30 см (1 фут); и «промежуточный» (*пикносис*), при котором между каждым воином и между рядами оставался промежуток в 1 м (3 фута). Открытый порядок использовали при наступлении, сомкнутые щиты — при отражении атаки. Асклепидот не уточняет, измерялось ли расстояние от головы до головы или от плеча до плеча.

Самое радикальное новшество Филиппа состояло в вооружении. Основным оружием македонского и эллинистического фалангиста являлась *сарисса*, двуручная пика, которую брали наперевес, похожая на те, которые ввел Ификрат, хотя некоторые ученые склонны считать, что Эпаминонд уже использовал такие пики при Левктрах. Возможно, что Филипп принял на вооружение *сариссу*, во-первых, для того, чтобы увеличить длину копий своих фалангистов, по сравнению с которыми копья других греческих тяжеловооруженных воинов были короче, во-вторых, оружие, которое воин держит двумя руками, труднее парировать. Согласно Полибию, греческому историку II в. до н.э., *сарисса* имела в длину 6—7 м (19,4—23 фута), из которых 4 м (13 футов) выступали вперед, когда фалангист держал ее, готовясь к атаке:

«Суть в том, что в то время как пики второго, третьего и четвертого рядов выдавались дальше, чем пики пятого ряда, воины этого ряда находились за спинами тех, кто был в первом ряду, когда фаланга строилась в типичном для нее плотном боевом порядке как в длину, так и в ширину. Таким образом, перед каждым воином первого ряда выступали сразу по пять наконечников пик, каждый на расстоянии 3 футов от другого... Из этого мы легко можем заключить, какова может быть сила удара фаланги, когда она состоит из 16 рядов. В этом случае те, кто находился дальше пятого ряда, не могли использовать пики так, чтобы принять активное участие в битве. Поэтому они не опускали пики, а держали их под наклоном над плечами тех, кто был впереди, так, чтобы защищать весь строй от метательных снарядов, которые, пролетев над головами первого

«Те, кто стоял позади пятого ряда, не могли использовать свои пики. Но при наступлении они придавали силу передним рядам напором своих тел».

Полибий.

ряда, могли упасть прямо перед ними или позади них. Но эти люди самим напором своих тел увеличивали ударную силу фаланги во время атаки» (Полибий XVIII. 29—30).

Македонская фаланга довела *отисмос* до его логического завершения. Она наступала с удвоенной силой, как сплошная изгородь, состоящая из наконечников копий; благодаря глубокому построению задние ряды подпирали передние. Перед таким строем противник мог либо бежать, либо быть пронзенным копьями и задавленным. Это предполагает еще один фактор, которым руководствовался Филипп: используя построение, сила которого основывалась больше на количестве, чем на индивидуальных навыках, он дал возможность македонским солдатам-крестьянам побеждать греческих гоплитов при лобовом ударе. Кроме того, поскольку самые задние ряды фаланги не нуждались в доспехах, он мог сэкономить на вооружении.

Первые несколько рядов фаланги были экипированы, вероятно, как греческие гоплиты. Печать IV в. до н.э. изображает македонских *пезигетаров*, облаченных в нечто вроде льняной кирасы с *птерисами*. По-видимому, самыми популярными были два ти-

па шлемов: *пилос* и фракийский; фалангисты носили также наголенники с изображением мускулов. Вероятно, что задние ряды носили простую тунику и шлем или *каузию*, широкополую соломенную шляпу, напоминающую сомбреро. Все фалангисты были вооружены македонским щитом, *асписом*, который, согласно Асклепидоту, представлял собой плоский круглый щит диаметром около 60 см. Щиты делались из бронзы, что подтверждено археологическими находками. *Аспис*, подобно *гоплону*, крепился ремнем на локте в сочетании с лямкой через плечо. Он не имел ободка, что позволяло придерживать *сариссу* левой рукой. Интересно, что нигде не упоминается какое-либо дополнительное оружие фалангистов, хотя вполне вероятно, что у них были ножи или короткие мечи.

Македонская фаланга была могучей, но ломкой. Ее эффективность основыва-

лась на том, что войска были обучены сохранять строй при любых обстоятельствах. Во всяком случае, без особой тренировки было бы трудно сохранить такое плотное построение, шагать в ногу и, не задумываясь, реагировать на заранее условленные команды или звуки горна. Римский историк Арриан отмечает, что сын Филиппа, Александр Македонский, внушил благоговейный страх войскам Главка и Клейта, продемонстрировав им маневры фаланги; позднее, при Гавгамелах, фаланга без особого труда расступилась, чтобы пропустить сквозь свои ряды серпоносные колесницы Дария. Это «коллективное действие» не оставляло места для личной инициативы; Асклепидот приводит звания офицеров фаланги, но не описывает в подробностях, какую роль они играли, кроме командующих шеренгой, в задачу которых входило сохранение соответствующего построения и проведение строевой подготовки.

Гипасписты

В македонской армии были также и другие виды пехоты, самым загадочным из которых был трехтысячный ударный корпус, извест-

ный как *гипасписты*. Древние источники не дают их подробного описания. Одни историки предполагают, что они были просто элитным подразделением в составе фаланги, другие же видят в них отборную легкую пехоту, своего рода войска специального назначения. Тот факт, что они сражались на правом фланге основной линии, вроде бы указывает на их принадлежность к тяжелой пехоте, хотя возможно, что они чем-то отличались от фалангистов. На так называемом саркофаге Александра изображен он сам в сопровождении воинов, облаченных в кожаные или льняные кирасы с *птерисами*, они носят фракийские шлемы и наголенники и держат *юплоны* — если это действительно гипасписты, то они должны были сражаться как гоплиты. Это имело бы смысл с тактической точ-

ки зрения, поскольку обычная фаланга гоплитов, не обладая ударной силой македонской фаланги, была более быстрой и гибкой. В македонской армии имелось большое число стрелков и легких войск, главным образом наемников — любимцами Александра были фракийские пельтасты из племени агриан, прославленные умением обращаться с *ром-файа*. Фалангисты и гипасписты также обучались сражаться в рассеянном строю, вооруженные короткими копьями и дротиками для действий на пересеченной местности.

Судя по тому, как Филипп и Александр использовали свою пехоту, их армии и армии преемников Александра (диадохов) представляли собой комбинированные войска. Фаланга наносила удар в центр противника, действуя в косом строю, скрывая и захваты-

вая его с флангов, и позволяла основной ударной силе — отрядам тяжелой кавалерии, возглавляемой обычно самим главнокомандующим, — обходить его и атаковать на одном или сразу на обоих флангах. Эта модель повторяется в сражениях Александра, ее можно проследить у Пирра Эпирского во время его войн с римлянами 150 лет спустя. Разыгрывались различные варианты на эту тему в основном с использованием пехоты. В сражении при Гидаспе (336 г. до н.э.) фаланга использовалась как решающая сила, и эта роль все чаще отводилась ей после смерти Александра в 323 г. до н.э.

После смерти Александра империя была разделена на отдельные царства его генералами, которые стали известны как *диадохи* (наследники). Армии диадохов строились по

македонской модели, но с некоторыми местными особенностями, причем неизменной оставалась ведущая роль фаланги. В некоторых из этих царств наблюдался значительный упадок кавалерии, в частности у самих македонян, а фаланга переживала период расцвета как основной род ударных войск. В армиях диадохов на ее долю приходилось гораздо больше места, чем при Александре. При Гидаспе у Александра было 5 *хилиархий* (около 15 тысяч фалангистов) при общей численности его войска в 40—50 тыс. человек, у Пирра при Аускулуме (279 г. до н.э.) было 16—18 тысяч фалангистов при общей численности армии в 70 тыс. человек. По сообщению Тита Ливия, македонская фаланга Филиппа V при Киноскефалах (197 г. до н.э.) составляла 16 тысяч человек из 23—24 тысяч, а армия Персея при Пидне, численностью в 43 тысячи, включала 21 тысячу фалангистов. Эти цифры предположительны и могут включать другие виды пехоты. Однако из свидетельств того времени о битвах между римлянами и диадохами можно сделать вывод, что с течением времени эллинистические командующие, как и их предки — греки классического периода, все более полагались на ударную мощь фаланги при наступлении. В описаниях всех этих битв поражение фаланги неизменно приводит к разгрому всей армии.

Главными недостатками фаланги было то, что ей требовалась плоская пересеченная местность, и поскольку она представляла собой одностороннее линейное построение, то была особенно уязвима для нападения с флангов или с тыла. Филипп и Александр всегда старались использовать фалангу в сочетании с другими родами войск, при этом кавалерия или легкие войска прикрывали ее фланги. Упадок кавалерии в III в. до н.э. означал, что вопрос об уязвимости фаланги для атаки с флангов встал особенно остро. Чтобы решить его, позади первой фаланги иногда формировали вторую, с учетом того, что при необходимости две фаланги могут образовать

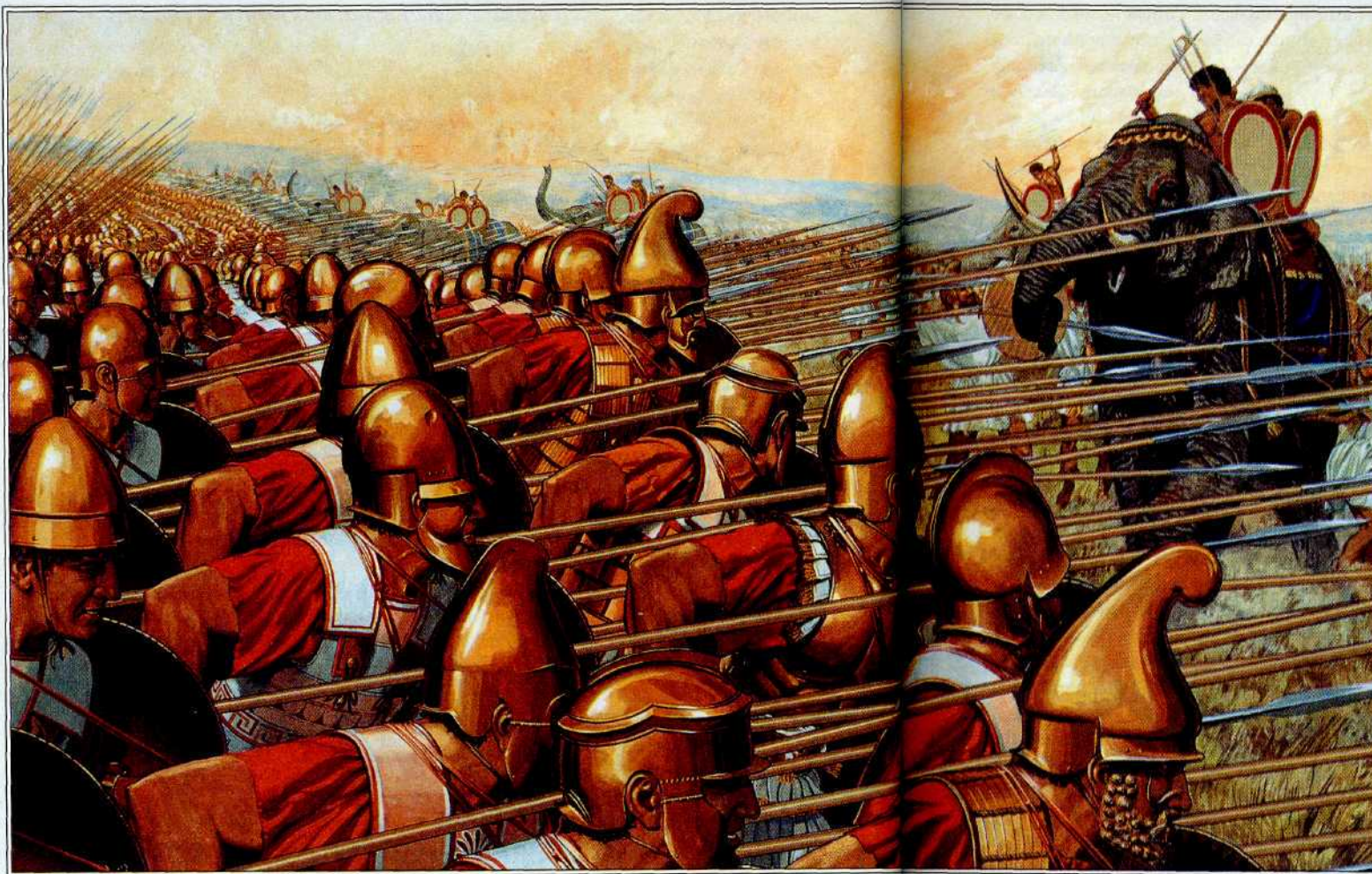

Сражение при Гидаспе в 326 г. до н.э. — одна из образцовых военных операций Александра, где использовались ложные маневры, быстрый ночной переход и охват противника с флангов. Рисунок изображает фалангу, атакованную слонами и индийской пехотой.

одно глубокое построение в 32 ряда, для придания ему дополнительного веса. Чтобы справиться с проблемами местности, командующие образовывали «разделенные» фаланги, в которых *таксисы* перемежались с другими видами войск; в своих кампаниях против римлян в 285 г. и 281 г. до н.э. Пирр разделил линию поровну между фалангистами и италийской легкой пехотой; при Магнезии Антиох III выстроил свои фаланги в шеренги по 50 человек, а в каждом промежутке располагались по два боевых слона. Войска, организованные и вооруженные по образцу гоплитов, существовали в большинстве армий диадохов в качестве наемников или элитных войск, подобно *ариираспидам* (Серебряные Щиты), особому трехтысячному формированию македонской армии. Первоначально они состояли из ветеранов кампаний Александра, но впоследствии превратились в царскую гвардию, которая столкнулась с римлянами при Пидне. Использовалось также большое число легких отрядов, сформированных из наемников.

Гидасп, 326 г. до н.э.

В 326 г. до н.э. Александр, уничтожив Персидскую империю, пересек Гиндукуш и вошел в Индию. Он без боя подчинил несколько северных индийских государств, пользуясь индийской традицией, когда более слабое государство становится вассалом более сильного в обмен на защиту и должное обращение. Александр глубоко восхищался полным достоинства поведением индийских князей, и в отличие от его политики по отношению к персам, пытался заслужить как их дружеское расположение, так и их преданность. Но один из правителей не пожелал подчиниться. Это был самый могущественный из царей северо-западной Индии, Парватака, раджа Пауравы, которого греки называли Пором. Когда Александр достиг реки Гидасп, теперь называемой Джелум, он обнаружил, что Пор уже ожидает его там со своей армией.

В классическом мире Александр считался идеальным правителем и полководцем, образцом для подражания; поэтому сохранились многочисленные произведения, описывающие его жизнь и время, содержащие не менее четырех описаний сражения при Ги-

даспе. Самое раннее из них принадлежит Диодору Сицилийскому, который написал свою «Всемирную историю» примерно между 25 и 21 гг. до н.э.; в XVII книге сохранился рассказ о правлении Александра. Следует отметить, что Диодор был столь же падак на сенсации, как и Геродот. Квинт Курций Руф, сенатор во времена Тиберия, написал свою «Историю Александра» между 31 и 41 гг. н.э., после того как перестал пользоваться расположением Тиберия; его труд слегка окрашен горечью в отношении «великих людей». Плутарх был греческим писателем, автором «Сравнительных жизнеописаний», серии работ, построенных на сопоставлении характеров и биографий известных греков и римлян. Он писал в конце I в. до н.э.; его «Жизнь Александра» (которого он сопоставляет с Юлием Цезарем) содержит короткий рассказ о битве при Гидаспе. Самый полный и авторитетный рассказ об этом сражении принадлежит Арриану (Луций Флавий Арриан), опытному римскому полководцу, который участвовал в восточных кампаниях императора Траяна, а затем в 135 г. н.э. разбил вторгшихся в Малую Азию алан. В своем сочинении он использовал воспоминания некоторых офицеров Александра, которые впоследствии были утеряны.

Все эти авторы расходятся в оценке численности армии Пора. Курций Руф насчитывает 30 тысяч пехотинцев и 300 колесниц; Плутарх — 20 тысяч пехотинцев и 2 тысячи кавалерии; Арриан — 4 тысячи кавалерии, 30 тысяч пехотинцев и 300 колесниц. Но все они сходятся в том, что Пор командовал мощной армией, состоящей из разных родов войск; он имел лучших солдат, с которыми когда-либо сталкивался Александр, а также, вероятно, самое устрашающее оружие древности — Пору принадлежало около 200 боевых слонов.

Индийские слоны были огромными животными, возможно, кастрированными, высотой 3,5 м (11,5 фута) в холке и весом до 5 тонн. На каждом из них была надета попона из шкуры быка или буйвола, а на упряжи висели колокольчики, чтобы увеличить шум, который создавал слон, когда двигался. Команда состояла из погонщика и сидевших верхом на спине слона четырех воинов, которые были вооружены луками или дротиками. Но основным оружием был сам слон, топтав-

ший врага, ударявший его хоботом и пронзавший бивнями, которые могли быть снабжены острыми железными наконечниками.

Пехота Пора также была внушительной. Как и воины на слонах, пехотинцы набирались из кшатриев (касты воинов) и были профессиональными воинами, как и македоняне. Они делились на два рода войск. Первый из них — лучники, которые стреляли короткими стрелами с железными или костяными наконечниками. Они были вооружены тростниковыми луками длиной 1,4 м (4,6 фута) — они били далеко, но не отличались точностью; вполне вероятно, что индийцы больше расценивали на стрельбу залпами, чем на прицельный огонь. Второй род войск — копьеносцы или воины с дротиками, которые имели щиты, изготовленные из кожи, натянутой на тростниковую основу. Все они, кроме самых богатых, не носили доспехов, одеждой им служили длинные килты. Они были вооружены также рубящими мечами с железным листовидным клинком.

Перед битвой

Армия Александра включала 7 тысяч кавалерии, 40 тысяч пехоты разных родов и 5 тысяч индийских союзников. Гидасп разлился, и Александр не решался форсировать реку в том месте, где на противоположном берегу стояли боевые слоны противника. Он разбил лагерь и объявил, что будет ждать, когда Гидасп начнет убывать, на самом же деле он искал другое место для переправы. При этом он старался ввести индийцев в заблуждение ночными вылазками и ложными маневрами, имитируя подготовку к переправе в нескольких местах. Через несколько дней Александр перешел Гидасп в 27 км (17 миль) выше по течению, отвлекая Пору ложными маневрами. Очевидно, он был знаком с тем, что позже получит наименование операционного уровня войны, промежуточного между полевой тактикой и общей стратегией. Его полководцу Кратеру было приказано оставаться с двумя таксисами

фаланги и кавалерией у лагеря, изображая переправу, но переправиться только тогда, когда Пор вступит в сражение с Александром выше по течению. Чтобы окончательно запутать противника, Аттал, человек, похожий на Александра, был облачен в его доспехи; и ему было приказано регулярно показываться там, где индийцы могли его видеть. Другому командующему, Мелеагру (или Птолею, согласно другим источникам) было приказано маневрировать с отрядами кавалерии и легкой пехоты вниз и вверх по реке между лагерем и местом переправы, предпринимая ложные атаки, чтобы

*«Храбрейшими являются те,
кто ясно видит, что их ожидает,
будь то слава или опасность,
но несмотря ни на что идут
этому навстречу».*
Фукидид.

еще больше запутать Пору; он также должен был переправиться только тогда, когда Александр окажется на противоположном берегу. В войско самого Александра входили его любимые части: гипасисты, два *таксиса* фаланги, крит-

ские лучники и фракийские пельтасты. Пор отправил своего сына с 120 колесницами и 4 тысячами кавалерии, чтобы воспрепятствовать переправе Александра. Однако к его приходу Александр уже переправился, и после короткой кавалерийской стычки индийские воины были рассеяны. Оставив небольшое количество пехоты и слонов, чтобы препятствовать переправе Кратера, Пор выступил навстречу Александру.

Диодор описывает индийскую армию, с которой столкнулся Александр, как некое подобие города, обнесенного стеной, где пехота была стеной, а слоны — башнями. Арриан уточняет построение Пора:

«В авангарде он расставил слонов, расположив их на расстоянии в 100 футов (30 м) вдоль передней линии, чтобы они прикрывали пехоту и устрашали кавалерию Александра. Он не ожидал, чтобы какой-либо отряд противника отважится прорваться через промежутки между слонами... страх делает лошадей неуправляемыми, а если пехотинцы, что еще менее вероятно, попытаются прорваться, они будут встречены и задержаны его собственной тяжелой пехотой, а затем слоны развернутся и распотчут их» (Арриан V.16).

На первой части сражения можно особо не останавливаться, поскольку это были обычные кавалерийские стычки. Пор был прав, предположив, что кони Александра, не привыкшие к слонам, станут от них шараться, и Александр был вынужден предпринять широкий обходной маневр, чтобы избежать индийского центра. Он начал сражение, придержав большую часть пехоты, и бросил в атаку свою тяжелую кавалерию, гетайров, которую поддерживали конные лучники-дахи, на индийскую кавалерию на левом фланге, которая только начинала разворачиваться. Койн с отрядом гетайров разворачивался на левом фланге Александра; ему было приказано преследовать кавалерию на правом фланге Пора, когда тот направит ее, чтобы противостоять атаке Александра на свой левый фланг. Расчет оказался верным: Койн смело зашел в тыл индийцам, индийская кавалерия, обойденная с двух сторон, оказалась в ловушке, из которой бежала, укрывшись за линией слонов.

Затем в бой вступила македонская пехота. Курций говорит о том, что перед битвой Александр с пренебрежением отзывался об индийских боевых слонах:

«Наши копыта длинны и крепки, они прекрасно послужат нам против этих слонов и их наездников. Скинуть всадников и заколоть животных. Это сомнительная военная сила, их свирепость может обернуться против их хозяев. Против врага их направляют приказы, но против собственных воинов их погонит страх» (Курций VIII.14.16).

Эти предположения определили его тактику против слонов. «Затем Александр направил агриан и фракийскую легкую пехоту против слонов, поскольку они больше были пригодны для перестрелки, чем для рукопашного боя. Они обрушили тучу стрел и дроти-

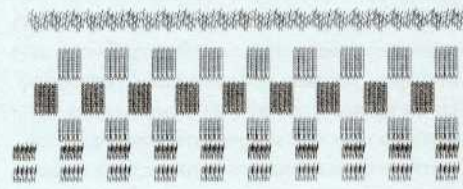

Ранний республиканский легион середины IV в. до н.э., где легкие войска располагаются впереди, за ними стоят гастаты, принцепты, триарии, рорарии и акцензии.

ков как на слонов, так и на наездников» (Курций VIII.14.24—25). Поражаемые дротиками слоны стали неуправляемыми, некоторые просто взбесились и атаковали всех подряд, и своих, и чужих. Фракийцы то преследовали слонов, то убегали от них, применяя типичную тактику застрельщиков, иногда они атаковали отдельных слонов, вероятно, когда те оказывались отрезанными от прочих. Курций пишет, что они подрубали слонам ноги топорами — речь здесь, вероятно, идет о фракийских *ромфайа*.

Одновременно фаланга наступала на слонов, ограничивая пространство, в котором они сражались. В одном месте слоны прорвали фалангу, как отмечает Арриан, «уничтожив плотные ряды македонской фаланги» (Арриан V.17), в других же местах у слонов хватило ума, чтобы понять, что вся эта надвигающаяся на них стена острых копий сулит опасность. Их буквально погнали обратно на ряды индийского войска. Курций пишет, что «они топтали своих же воинов, наездники были сброшены на землю и затоптаны насмерть. Более внушавших страх, чем представлявших реальную опасность, этих животных гнали с поля боя, как скот» (Курций VIII.14.30). Индийская пехота была растоптана и превратилась в дезорганизованную, бесполезную толпу. Кроме того, многие индийские лучники явились на поле боя с луками со спущенной тетивой; чтобы натянуть ее, лук надо было положить на землю. Но поле битвы, истоптанное слонами, превратилось в море грязи, и они не могли сделать этого.

Видя смятение в рядах противника, Александр построил фалангу в *синастисмос* — плотное боевое построение — и бросил ее в атаку. Кавалерия атаковала с флангов. Индийская армия была разбита. По подсчетам Арриана потери индийской стороны составили 20 тысяч пехоты, 3 тысячи кавалерии и все колесницы; уцелевшие слоны были захвачены и включены в македонскую армию. Пехота Александра потеряла 80 человек, большей частью из-за слонов, а кавалерия — 230 человек. Пор был взят в плен только после того, как его серьезно ранили, а слон под ним был убит. Он выжил, и Александр был настолько поражен его полным достоинства поведением и мужеством, что вернул ему престол и сделал своим союзником.

Легионы Римской республики

До VI в. до н.э. племена материковой Италии испытывали влияние кельтской галльштагской культуры на севере и влияние греков на юге, кельтское же влияние можно наблюдать на протяжении всей военной истории Рима. Военное дело строилось по племенной модели; мы имеем свидетельства существования элитного ордена отборных воинов и воинов-жрецов, посвятивших себя богу войны Марсу, отцу Ромула и Рема, мифических основателей Рима. Археологические находки этой эпохи указывают на то, что римляне издавна сражались мечами. Их лезвия достигали в длину 70 см (2,75 фута); вместе с бронзовыми наконечниками копий было найдено несколько железных лезвий. Шлемы изготавливались из бронзы, они принадлежали к калоттскому типу; они имели форму котелка, который носили как шляпу. Доспехи состояли в основном из нагрудных бронзовых пластин, защищавших грудь и в некоторых случаях живот, скрепленных кожаными ремнями. Известно два типа ранних римских щитов: большой круглый щит, вероятно, этрусского происхождения, и овальный *анциль*. Не совсем ясно, как их носили.

Около 600 г. до н.э. Рим покорили этруски, племя неизвестного происхождения, не связанное с индоевропейскими народами. Центры этрусской культуры располагались на севере Италии в нескольких больших городах. Этруски поддерживали связь с греческими колониями на Сицилии и в Южной Италии. Они заимствовали греческую фалангу незадолго до того, как установили свою гегемонию в Италии, и их военная организация была заимствована римлянами и другими покоренными ими народами.

Этрусско-римская армия формировалась на основе рекрутского набора, служить в ней обязаны были все взрослые граждане мужского пола. Тит Ливий сообщает, что второй этрусский правитель Рима, Сервий Туллий, разделил римское общество на несколько сословий, принадлежность к определенному сословию определялась имущественным цензом и положением в обществе. Все население было разделено на группы, имевшие право голоса — центурии («сотни»), каждая группа должна была снаряжать себя для войны в соответствии со своими финансовыми воз-

можностями. Самые богатые входили в 80 центурий первого класса, они имели полное вооружение гоплитов. 20 центурий второго класса имели такое же вооружение, кроме доспехов (возможно, вместо них они носили нагрудные пластины), они использовали овальный «длинный» щит (*скутум*) вместо *гопллона*. Третий класс состоял также из 20 центурий, с тем же вооружением, но без наголенников. Четвертый и пятый классы составляли стрелков и легкую пехоту. Четвертый класс состоял из 20 центурий, вооруженных дротиками, а пятый — из 30 центурий пращников. Если каждая центурия состояла из 80 воинов, как это было в более позднее время, то, прибавив к ним 2 центурии музыкантов и 18 центурий кавалерии, мы можем предположить, что общее число пехотинцев в армии Сервия Туллия равнялось примерно 14 тысячам, что сопоставимо с числом солдат в греческих армиях той эпохи.

На рубеже VI—V вв. до н.э. римляне освободились от власти этрусков, но, вероятно, сохранили военную организацию, сложившуюся при Сервии. Подобно многим военным реформам, преобразование фаланги в легион, описанный Полибием, произошло в результате поражения в войне с галлами, разбившими римлян в сражении на реке Аллия в 390 г. до н.э. Самнитские войны в 343—290 гг. до н.э. повлекли за собой дальнейшие поражения в Кавдинском ущелье в 321 г. до н.э. и при Террацине в 316 г. до н.э. Территория Самниума представляла собой холмистую пересеченную местность; на избранных в то время самнитские воины вооружены копьями и дротиками, но не мечами. Очевидно, они сражались в рассеянном строю, осыпая противника дротиками и не сближаясь с ним для рукопашной схватки. При таком методе ведения войны на пересеченной местности сражавшаяся в тесном строю римская пехота теряла свои преимуще-

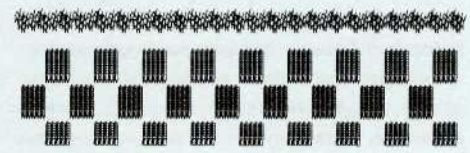

Легион на марше, согласно Полибию; в переднем ряду — велиты; гастаты, принцепты и триарии следуют за ними.

щества. В Кавдинском ущелье в Апеннинях вся римская армия оказалась в огромной ловушке. После этого поражения в Центральной Италии римляне отказались от неповоротливых монолитных построений.

Рассказ Ливия о римской армии IV в. до н.э. во многом заимствован у Полибия. Однако он содержит некоторые важные отступления, позволяющие иначе реконструировать боевой порядок римлян. Вероятно, это лучшее описание той армии, которая столкнулась с Пирром в начале III в. до н.э. и с Ганнибалом 170 лет спустя. Фаланга в это время была преобразована в легионы, разделенные на манипулы, каждый манипул состоял из двух центурий, при этом формально сохранилось прежнее деление, но в измененной форме:

«Первая линия, *гастаты* (*hastati*, копьеносцы), состояла из 15 манипул, отделенных друг от друга небольшими промежутками; в каждый манипул входило 20 легковооруженных воинов, остальные же были вооружены продолговатым щитом. «Легковооруженными» считались те, кто не имел щита, а только копья или дротики. В передней шеренге стояли отборные молодые люди, только что достигшие призывного возраста. Позади них располагалось такое же число манипул, включавших более взрослых и опытных людей; они назывались *принципами*, все они имели продолговатые щиты и особенно качественное вооружение» (Ливий VIII.8.8).

Эти две передние линии назывались *антепиланами* («стоящими перед колоннами»). Те, кто располагался за *антепиланами*, имели другое вооружение и были построены иначе.

«Непосредственно за штандартами располагались еще 15 отрядов, каждый из них был разделен на три части... Один такой отряд состоял из трех частей или *вексиллумов*, а один *вексиллум* включал 60 человек, двух центурионов и одного *вексиллария*, т.е. знаменосца, так что всего в отряде было 186 человек. За первым штандартом следовали *триарии* (воины третьего разряда), ветераны, известные своей храбростью, за вторым — *рорарии*, более молодые и менее опытные, а за третьим — *акцензии*, самые неопытные» (Ливий VIII.8.8).

Противник, таким образом, имел дело с войском, выстроенным в шахматном порядке, напоминавшем ряды плоских клиньев.

«Когда армия выстраивалась в такой боевой порядок, первыми в бой вступали *гастаты*. Если они не могли сами справиться с врагом, они медленно отступали в промежутки между отрядами *принципов*. Затем в сражение вступали *принципы*, позади которых находились *гастаты*, а *триарии* наклонялись вперед под своими штандартами, выдвинув вперед левую ногу и прислонив щит к плечу. Древки копий они упирали в землю, выставив их вперед, так что казалось, будто вся линия оцети-нилась остриями. Если *принципы* тоже не достигали успеха в битве, они начинали постепенно отступать к *триариям*. Как только *триарии* пропускали *принципов* и *гастатов* в оставленные между их отрядами промежутки, они тут же смыкали свои ряды, закрывая эти проходы, а затем, уже не имея позади никаких резервов, обрушивались на врага единым строем» (Ливий VIII.8.8).

Сосредоточенные действия

Легион представлял собой соединение более мелких единиц, действовавших не в одной линии, но концентрировавших свои усилия под местным командованием. Построение клиньями было идеально приспособлено для пробивания брешей в линии противника и последующего их расширения. Ливий не говорит о функциях *рорариев* или *акцензиев*, которые, возможно, были либо лагерной охраной, либо вооруженными слугами, хотя в одном случае он пишет о том, как *рорарии* нарушили строй и в разгар сражения примкнули к *антепиланам*. Он ничего не сообщает и об их вооружении; название *гастатов* предполагает, во всяком случае, что они изначально могли использовать *гасту* (*hasta*), легкое копье. Из рассказов Ливия и Плутарха (во многом анахроничных) следует, что в IV в. до н.э. широко использовались мечи, при этом Ливий сообщает, что в 351 г. до н.э. во время очередного сражения галлы «были так отягощены метательными снарядами, которые воткнулись в их щиты, что им было тяжело их держать», что подразумевает использование уже в это время тяжелого метательного копья, *пилума*.

Дальнейшие преобразования

Легион претерпел ряд изменений после столкновения с подвижной, легко управляемой карфагенской армией во время Пунических войн. Самое подробное описание легиона времени Македонских войн дает Полибий: та структура, которую он описывает, вероятно, сложилась во время Второй Пунической войны. Армия до сих пор состояла из ополчения, набранного из граждан средних и низших классов, каждый свободный мужчина, принадлежащий к одному из тех сословий, из которых набирались легионеры, должен был нести военную службу в течение 16 лет (в крайнем случае — до 20 лет) до 46-летнего возраста, при этом в военное время проводились ежегодные смотры. Однако характер римского войска изменился: с 392 г. до н.э. солдатам регулярно платили жалованье, таким образом, они больше напоминали современных призывников, нежели народное ополчение. Необходимость нести службу во время продолжительных войн IV и III вв. до н.э. привела к тому, что многие легионеры стали профессиональными солдатами. Имущественный ценз все меньше принимался во внимание, а после катастрофического поражения при Каннах (216 г. до н.э.) в армию стали призывать беднейших крестьян и даже рабов.

Легион, согласно Полибию, состоял из 4200 человек, хотя его могли увеличивать до 5000. Он был разделен на центурии по 80—150 человек в каждой; 2 центурии составляли манипул, основную тактическую единицу римской армии того периода. В легион также входили застрельщики, вооруженные дротиками (*велиты*), набравшиеся из «самых молодых и самых бедных», а также кавалерия для разведки. Легион сохранял традиционное шахматное построение, и в этом строю, по свидетельству Полибия, он передвигался по вражеской территории.

Вероятно, что боевое построение легиона по-прежнему разряжалось за счет манипул, хотя теперь это стало лишь одним из многих тактических приемов. Первая и вторая линии состояли из 10 манипул, включавших *гастатов* и *принципов* («те, кто во цвете лет»). Согласно Полибию, их вооружение состояло из *скутума* и двух *пилумов*:

«Существуют *пилумы* двух родов — толстые и тонкие. Некоторые из них круглые, а

некоторые квадратные в разрезе, толщина же их равняется толщине ладони. Тонкий *пилум*, который они носят в дополнение к толстому, подобен охотничьему копыю средней величины... Каждый *пилум* снабжен зазубренным наконечником из железа такой же длины, что и древко. Они прочно прикрепляют его многочисленными заклепками, так что крепление идет до середины древка, поэтому в бою железо скорее сломается, чем отпадет, при том, что его толщина у основания, где наконечник крепится к дереву, равняется толщине полутора пальцев; такое внимание они уделяют креплению наконечника» (Полибий VI.23).

Находки в Нуманции и Теламоне подтверждают существование двух видов *пилума*, оба с зазубренным наконечником на железном стержне, крепившемся к деревянному древку. Одни имели втульчатый наконечник, другие же — наконечник с плоским железным черешком, вставленным в паз в толстом конце древка и укрепленным заклепками. Это может соответствовать «тонким» и «толстым» дротикам у Полибия. *Пилум* был, возможно, самым смертоносным дротиком, когда-либо существовавшим, способным пронзить доспехи и щит, а иногда даже пробить насквозь два щита. Под собственным весом копия железный стержень сгибался, и зазубренный наконечник было невозможно выдернуть из щита, и щит, проткнутый *пилумом*, отягощал воина.

Основным оружием *гастатов* и *принципов*, однако, был испанский меч (*gladius hispaniensis*), который Полибий описывает, как «превосходный для колющих ударов, с двумя режущими краями, с прочным и твердым клинком» (Полибий VI.23). Возможно, что римляне заимствовали *гладий* у кельтиберийских племен Испании после Второй Пунической войны; во всяком случае, его уже использовали при Киноскефалах в 197 г. до н.э. (*гастаты* сохранили свое звание, несмотря на перемену оружия, так же, как и некоторые полки британской пехоты до сих пор носят название «фузилеров».) *Гладий* ковали из железа (были найдены образцы, изготовленные из толедской стали), его лезвие достигало в длину 50 см (20 дюймов). Центр тяжести меча располагался у рукоятки, что в сочетании с сужающимся клинком позволяет предполо-

жить, что такой меч предназначался скорее для колющего, чем для рубящего удара. Действительно, поздний римский писатель и критик Флавий Вегеций считал, что новобранцев нужно обучать колющему удару «не лезвием, но острием», поскольку один точный удар в живот сразит противника быстрее, чем многочисленные порезы (доктрина, которой следовали римляне на поле боя). Вегеций пишет, что у «древних» фехтование на мечах составляло основу военной подготовки:

«Они плели щиты из прутьев, наподобие корзины... и такой щит весил в два раза больше, чем обычный щит. Новобранцам давали деревянную рапиру вместо меча, также весившую вдвое больше... Каждый новобранец втыкал в землю столб высотой 6 футов (1,96 м), который должен был стоять неподвижно... Перед столбом, как перед врагом, новичок тренировался с рапирой и плетеным щитом, как если бы он был вооружен настоящим мечом и щитом; он то представлял, будто бы это голова и лицо, то наступал с боков, то пытался подрезать ноги и сухожилия, то отходя, то приближаясь, то прыгая, приме-

няя к столбу разные способы наступления и боевого искусства, как если бы перед ним был настоящий противник» (Вегеций I.11).

Каждый ряд *гастатов* или *принципов* развертывался таким образом, что каждый воин замещал стоявшего спереди, причем расстояние между ними, от плеча до плеча, было равно 1 м (3 фута), чтобы оставалось место для метания *пилумов*. Каждый ряд смыкался после того, как пилумы были брошены, и манипул опять превращался в плотную формацию. Затем, когда строй врага был разорван градом дротиков, передние ряды наступали с мечами, а задние метали дротики поверх их голов. В противовес безымянной анонимности действий фаланги сражение разбивалось на множество самостоятельных битв. Римляне достигали победы благодаря личной доблести хорошо обученных фехтовальщиков. Греческий историк Дионисий Галикарнасский описал действие римских мечей в сражении против галлов в IV в. до н.э. Его рассказ может содержать анахронизмы, поскольку он писал 300 лет спустя, но он дает представление о тактике вооруженного мечом

римского легионера в любой период времени между Пуническими войнами и расцветом империи:

«В то время у варваров способы ведения боя были во многом похожи на поведение взбесившихся диких животных, они были хитры, и за ними не стояло никакой военной науки. Они то вздымали мечи и наносили удары, как дикие кабаны, вкладывая в них вес своего тела, подобно дровосекам... то, не целясь, они наносили крестообразный удар, как если бы собирались разрубить тело противника на куски вместе с доспехами; затем они вновь заносили мечи, отводя их назад. Контрманевры римлян и их защита против варваров, напротив, были последовательными и обеспечивали им безопасность. Пока враги заносили свои мечи, они подныривали под их оружие, выставляли щиты, нагибались, уходя от ударов, нацеленных слишком высоко, и, выставив мечи вперед, поражали противника в пах и живот, пронзали бока и грудь, протыкали им внутренности. Если же варвары защищали эти места доспехами, они подрезали им сухожилия, валили их на землю, ревели и били в щиты, издавая звуки, похожие на завывание диких зверей» (Дионисий XIV.10.17).

Народное ополчение

Армия, описанная Ливием и Полибием, до сих пор оставалась ополчением, где каждый воин сам обеспечивал себя снаряжением, поэтому полного единообразия в доспехах и оружии достичь было невозможно. Щит (*скутум*), возможно, имел кельтское происхождение. Он изготавливался из нескольких слоев дерева, покрывался холстом, а затем кожей, по верхнему и нижнему краю он был окован железом. Его держали за ручку, расположенную за умбоном, поэтому он не стеснял движений и был более удобным, чем *юплон*, позволяя бросать дротик и действовать мечом, при наступлении им можно было наносить удар, как умбоном, так и краем щита. Полибий отмечает, что все легионеры носили кирасы, кроме наиболее состоятельных, носивших кольчугу. На монументе, воздвигнутом в честь победы Эмилия Павла при Пидне, изображены римские пехотинцы в мускульных кирасах. Были распространены три вида шлемов: этрусско-коринфский или

итало-коринфский представлял собой бронзовую шляпу, напоминавшую миниатюрный коринфский шлем; еще одним греческим типом, распространенным в Италии, был аттический.

Самым типичным «римским» шлемом был *монтефортино*, который, как и *скутум*, был позаимствован у кельтов. Он получил свое имя по названию могильника в Анконе, где было найдено значительное число таких шлемов. В своем самом простом виде монтефортино представлял собой бронзовый котелок с коротким горизонтальным козырьком, закрывающим заднюю часть шеи, с широкими нащечниками, которые закрывали уши и выступали до линии рта. Среди латинских племен было принято носить один наголенник на левой, или толчковой ноге, хотя наголенники, похоже, вышли из употребления к концу Второй Пунической войны.

Римляне придавали огромное значение искусству боя на мечах. Это их пристрастие носит гомерический оттенок и, вероятно, отражает их традиционный племенной подход к войне и их национальный характер, склонный к большему индивидуализму, чем у греков. С древнейших времен в Риме существовал культ поединка. Согласно Ливию, в 670 г. до н.э. спор между римлянами и этрусками был разрешен битвой выставленных с каждой стороны шести героев, а эпический эпизод с Горацием Коклесом и двумя его товарищами, защищавшими мост через Тибр от всей этрусской армии, датируется 508 г. до н.э., за 100 лет до того, как Рим впервые услышал об «Илиаде».

От допотопных римских фаланг сохранилась лишь третья шеренга легиона, *триарии*: 10 центурий опытных воинов-ветеранов, вооруженных копьем (*гастой*), которые играли роль арьергарда; «дело дошло до *триариев*» — расхожее латинское выражение для обозначения сложной ситуации. Ко времени Полибия *рорарии* и *акцензии* исчезли, а корпус *триариев* был увеличен; возможно, это связано с практически непрекращающимися войнами III и II вв. до н.э., преумножившими число ветеранов, достигших ранга триариев.

Республиканская римская армия прошла еще через две стадии реформ. Сципион Африканский превратил *триариев* и *принципов* в подвижный резерв, используя их при

ШЛЕМЫ РИМСКИХ ЛЕГИОНЕРОВ И ВСПОМОГАТЕЛЬНЫХ ЧАСТЕЙ. Верхний ряд, слева направо: бронзовый шлем с гребнем из конского волоса и перьев типа коолус, сделанный в Галлии, 50 г. до н.э. — 100 г. н.э.; галльский железный шлем 15 г. до н.э. с выступающими «надбровьями»; железный шлем второй половины I в. н.э. с бронзовым украшением и нащечниками, вывернутыми наружу.

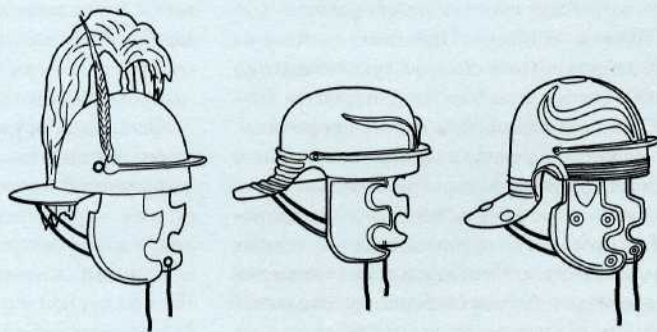

Нижний ряд, слева направо: бронзовый шлем вспомогательных войск, середина I в. н.э.; шлем восточного лучника, сделанный из железа или бронзы, 100 г. н.э.; железный шлем легионера начала IV в. н.э., изготовленный из двух половин, изделие массового производства.

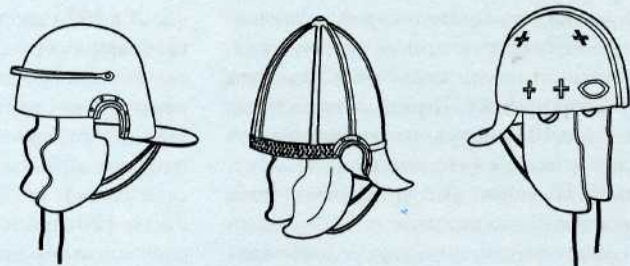

Пидна,
168 г. до н.э.

Персей захватил инициативу и переправился через реку со своей фалангой. Эмилий Павел направил слонов против левого фланга македонян, которые вскоре разбежались. Исход битвы решила пехота, сражавшаяся в центре — римские легионы против македонской фаланги. Каждому легионеру пришлось противостоять 10 копьям, имея лишь один меч, после того как он метнул свой пидум; римляне не могли прорваться сквозь ряды копий, чтобы сразиться в рукопашном бою. Пеллигиане, союзники римлян, отступили, но передние ряды фаланги расстроились, двигаясь по пересеченной местности, и их боевой порядок был нарушен. Павел направил свои когорты в образовавшиеся в линии врага бреши, чтобы начать ближний бой; как только они проникли во вражеские ряды и разделили их, они атаковали македонян с тыла. Фаланга распалась на части, и, кроме элитных подразделений, которые удерживали свои позиции, все македоняне обратились в бегство. Плутарх оценивает потери македонян в 2500, потери римлян — в 80–100 убитых.



Сражение при Пидне отметило конец македонского могущества в Восточном Средиземноморье и начало римской гегемонии. Македония была разделена на четыре республики под покровительством Рима.

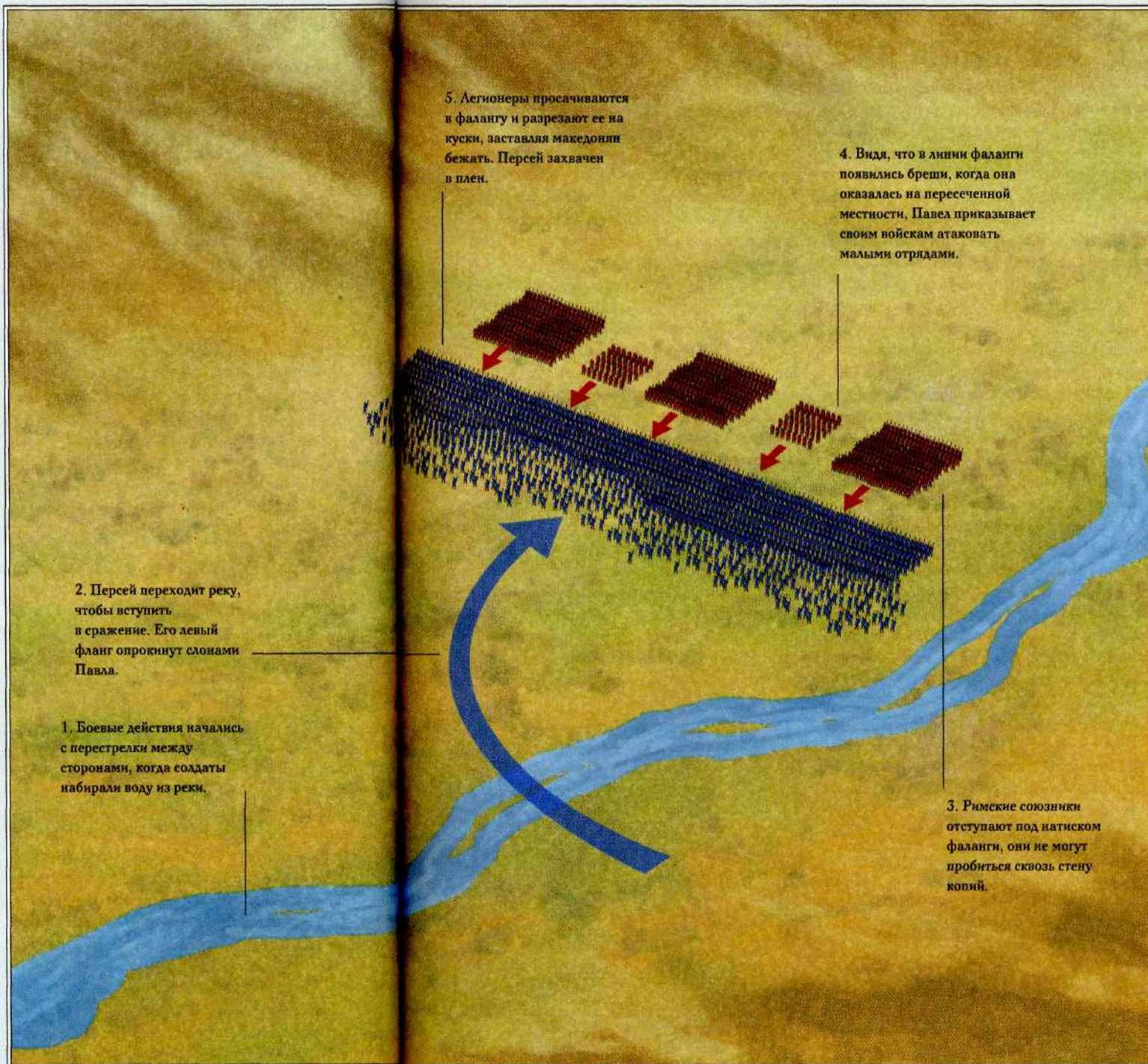

2. Персей переходит реку, чтобы вступить в сражение. Его левый фланг опрокинут слонами Павла.

1. Боевые действия начались с перестрелки между сторонами, когда солдаты набирали воду из реки.

5. Легионеры просачиваются в фалангу и разрезают ее на куски, заставляя македонян бежать. Персей захвачен в плен.

4. Видя, что в линии фаланги появились бреши, когда она оказалась на пересеченной местности, Павел приказывает своим войскам атаковать малыми отрядами.

3. Римские союзники отступают под натиском фаланги, они не могут пробиться сквозь стену копий.

окружении карфагенской армии на Великих Равнинах и для увеличения протяженности римского фронта в битве с карфагенянами при Заме. С конца III до начала I вв. до н.э. возросло число *когорт*, построения, включавшего по одному манипулу *гастатов*, *принципов* и *триариев*; с конца II в. до н.э. именно когорта, а не легион, стала основной тактической единицей римской армии.

Рост тактической мобильности легиона говорит о том, что кроме индивидуального умения обращаться с оружием солдаты должны были обучаться действовать группами, отдельными подразделениями, возможно, даже всем легионом. Рассеянное построение манипул требовало передачи команд, и римляне разработали сложную систему «офицеров» и «других чинов». Полибий пишет, что каждым манипулом командовал старший центурион, которого выбирали солдаты. Над ними стояли трибуны, выборные гражданские магистраты, в обязанности которых входила и военная служба; каждым легионом командовали совместно шесть трибунов. Они подчинялись консулу, одному из двух главных магистратов Рима, который командовал армией. Типичная римская армия времен Македонских или Пунических войн состояла из двух или четырех легионов, формирующих центр, с *алами* (крыльями) из римских данников, вооруженных и организованных по образцу легиона, на каждом фланге. Легионеры составляли большую часть этих армий, около 20–30 тысяч пехо-

тинцев из общего числа в 40 тысяч при Геракле, 20 тысяч из 40 тысяч при Аускулуме, 18 тысяч из 26 тысяч при Киноскефалах и 10 тысяч из 37 тысяч при Пидне.

Обычной римской «тактикой» — по крайней мере до поражений в битвах с Ганнибалом — был удар, направленный прямо в центр построения противника. Римляне считывали, что прекрасная подготовка, агрессия и храбрость их воинов будут решающими факторами — тем более что какого-либо вмешательства трибунов ожидать не приходило: они были слишком заняты, сражаясь в переднем ряду или даже вступая в поединки с воинами противника, и поэтому не могли повлиять на ход событий. Бурное наступление и рукопашная схватка на мечах напоминают обычную тактику галлов, которая, вероятно, также оказала влияние на римлян, но римляне отличались от галлов тем, что интенсивно тренировали свои войска, были лучше организованы и обучены взаимодействовать, благодаря чему легион по гибкости и скорости реакции намного превосходил любую другую армию того времени.

Преобразованиями, описанным выше, соответствовали и изменения в стиле командования, которое все более отличалось от того героического лидерства, когда полководцы сами сражались в первых рядах. Ливий сообщает, что уже в 340 г. до н.э. консул Манилий Торкват приговорил к смерти своего собственного сына, начальника конницы, за то, что он, вопреки приказу, принял вызов

на поединок. С этого времени исчезают вожди, утверждавшие свое мужское начало посредством участия в поединках, героических атак в первых рядах или дерзких маневров. Полибий описывает идеального центуриона следующим образом: «От них требовали не столько того, чтобы они были людьми, способными повести в атаку и завязать сражение, сколько умения удерживать позиции под напором противника и готовности умереть на своем посту» (VI.24). Было бы трудно управлять манипулами или когортами, если бы позади них не стояло несколько командиров, наблюдавших за сражением и корректировавших их действия в зависимости от ситуации.

Пидна, 168 г. до н. э.

Эффективность македонской фаланги достигалась слаженностью ее действий: если в ходе сражения ее единство нарушалось, она утрачивала все свои преимущества. Этим объясняется приверженность эллинистических полководцев к ровной открытой местности, их возвращение к одним и тем же местам, таким, как Киноскефалы, Магнезия и Коронея.

Нигде эта слабость фаланги не была выражена столь ярко, как в сражении при Пидне на севере Греции в 168 г. до н.э., где встретились армии македонского царя Персея и римского консула Луция Эмилия Павла. Битва при Пидне завершила противостояние между Римом, с одной стороны, и Македо-

нией и другими царствами преемников Александра, с другой, возникшее почти сразу после победы Рима во Второй Пунической войне. В 197 г. до н.э. римская армия нанесла поражение македонянам при Киноскефалах. Римские слоны прорвали левый фланг македонян, а один из трибунов перебросил 20 манипул с этого фланга и повел их в атаку с холма в тыл македонской фаланги, которая до этого теснила левый фланг римлян. Эта война началась в 171 г. до н.э., а когда Эмилий Павел был избран консулом, сенат поручил ему завершить ее.

Его отец был убит при Каннах, сам Павел был зятем Сципиона Африканского, разбившего Ганнибала при Заме в 202 г. до н.э. В возрасте 20 лет он уже одержал две победы над кельтиберами; когда его впервые избрали консулом в 182 г. до н.э., он провел удачную кампанию против кельтских лигурийцев на северо-западе Италии. Павлу было около 60 лет, когда ему предложили еще раз выдвинуть свою кандидатуру на должность консула, специально чтобы участвовать в войне с Персеем, который уже нанес римлянам несколько поражений. В это время Персей расположился лагерем в удобном, укрепленном месте около горы Олимп, с которого римляне никак не могли его выбить.

Существует два описания этой битвы. Первый — «Жизнеописание Эмилия Павла» Плутарха; второй — «Римская история от основания города» Тита Ливия. Мы мало что знаем о Ливии, который, вероятно, был профессиональным писателем и создавал свою «Историю» между 30 г. до н.э. и 17 г. н.э. К свидетельствам Ливия следует относиться с осторожностью: он верил в героический путь Рима, неуклонно продвигавшегося к величию, уготованному ему судьбой, и его повествование насквозь пропитано этим сознанием. Та часть его сочинения, где описывается битва при Пидне, не сохранилась, но множество относящихся к ней сведений можно найти в труде самого известного историка того времени Полибия. Полибий интересовался не только военными делами, после сражения при Пидне он провел много лет в семье Эмилия Павла в качестве греческого заложника. Сопровождая сына Павла, Сципиона Эмилиана, во время Третьей Пунической войны, он присутствовал при разрушении Карфагена в 146 г. до н.э.

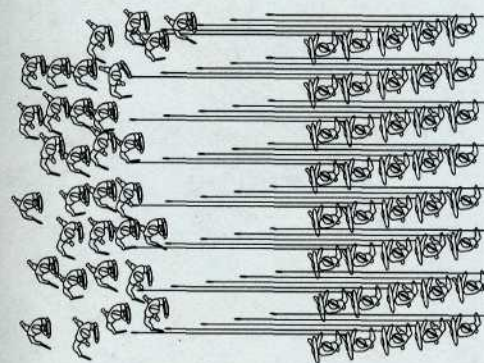
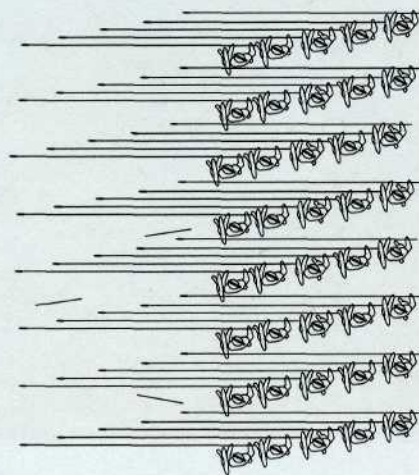
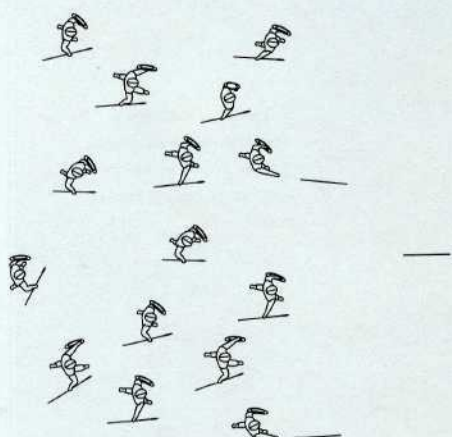

РИМСКИЙ ЛЕГИОН ПРОТИВ ФАЛАНГИ: легионеры бросают пилумы, пытаются разорвать фалангу. Затем они приближаются, чтобы вступить в рукопашный бой, где они могут использовать свои боевые навыки в полной мере.

Расположившись напротив позиций Персея, Павел отправил отряд *экстраординариев*, кавалерии и легкой пехоты из числа италийских союзников Рима, чтобы перерезать линии снабжения противника. Персей отступил к Пидне, решив дать битву в этом месте, поскольку, как пишет Плутарх, «место было ровным, что необходимо для фаланги, которая нуждается в твердой опоре и гладкой поверхности» (Плутарх, Эмилий Павел, XVI), к тому же местность была окружена холмами, что давало возможность его стрелкам и легкой пехоте изматывать наступающих римлян.

Павел последовал за ним и устроил привал на ночь, обдумывая план наступления. У него было два римских легиона, два легиона италийских союзников и нумидийская кавалерия, всего около 37 000 человек и 34 боевых слона. Фаланга Персея насчитывала 21 000 человек, кроме того, у него было 17 000 другой пехоты и 4000 кавалерии. На следующее утро произошла стычка между пелигийскими союзниками римлян и фракийскими пельтастами, когда они набирали воду из ручья, протекавшего между армиями, и тогда Персей повел в бой все свое войско.

Павел в ответ также развернул свои силы и направил боевых слонов против левого фланга македонян, который вскоре пришел в расстройство. Но в центре, где римские легионеры столкнулись с фалангой македонских *халкаспидов* (Бронзовые Щиты), римляне оказались в тяжелом положении. Плутарх пишет, что сам Павел опасался за исход этого столкновения:

«Эмилий направился туда и увидел, что македонские батальоны уже вонзили кончики своих длинных копий (*сарисс*) в щиты римлян, которые поэтому не могли достать их своими мечами. А затем он увидел, что прочие македоняне сняли с плеча щиты и выставили их перед собой, и, опустив длинные копья на один уровень, уперлись в щиты его воинов. Когда он увидел мощь этих сомкнутых щитов, удивление и страх овладели им» (Плутарх, Эмилий Павел, XIX).

РЕКОНСТРУКЦИЯ БИТВЫ ПРИ ПИДНЕ, демонстрирующая, как пересеченная местность помогла разорвать македонскую фалангу, позволив римлянам приблизиться к ней и использовать свое искусство владения мечом.

Когда легион сталкивался с фалангой на ровной местности, то, по словам Полибия, на этом пространстве каждому римлянину приходилось противостоять 10 пикам, имея один лишь меч, поскольку *пилум* уже был брошен. Если бы легион сражался на манер фаланги, он неизбежно потерпел бы поражение, как это случилось с пелигийцами, вооруженными как легионеры, на фланге Павла:

«Римляне, когда они атаковали македонскую фалангу, не могли пробиться. Поскольку римляне пытались отбить длинные копья противника своими мечами, оттолкнуть их щитами или вырвать, хватаясь за них руками, в то время как македоняне, держа их двумя руками, неуклонно наступали, пронзая все, что им противостояло, и доспехи, и все остальное, так как ни щиты, ни кирасы не мог-

ли противостоять их длинным копьям. Они отбросили назад пелигийцев, которые безрассудно, с животной яростью встречали их удары, идя на верную смерть. Когда первый ряд был изрублен подобным образом, задние были оттеснены назад; даже когда их уже никто не преследовал, они все равно отступали... так что даже Эмилий, по словам Посейдония, когда увидел это, разорвал на себе одежду. Поскольку эта часть армии отступала, а остальные римляне пытались вернуться от фаланги, которая не давала им приблизиться, выставляя навстречу им плотную изгородь из длинных копий, фаланга со всех сторон оставалась неуязвимой» (Плутарх, Эмилий Павел, XX).

Вероятно, передняя линия фаланги стала неровной, так как отдельные римские отряды

либо сопротивлялись, либо отступали. Как только они оттеснили римлян назад, они попали на пересеченную местность, где их строй был нарушен. Более гибкое построение манипул в этих условиях дало им преимущество. Плутарх пишет, что римляне сражались здесь под началом одного из младших командиров:

«Местность была неровной, а линия фронта такой длинной, что стало невозможным плотно сомкнуть щиты по всей линии. Эмилий заметил, что в фаланге появилось много брешей и промежутков, что естественно при такой большой армии, воины которой действуют неравномерно; некоторые встречали сопротивление, другие продвигались вперед. Он быстро принял решение, разделив свои когорты и приказав им устремиться в брешь и пустые промежутки в линии врага и



РИМСКИЕ ТАКТИЧЕСКИЕ ПРИЕМЫ

Велиты (V) выстроены в порядке для перестрелки впереди гастатов (H), которые стоят в открытом строю перед принципами (P) и триариями (T); последние стоят плотными рядами. Когда легион готов к наступлению, велитам приказывают перергруппироваться.

Передние центурии гастатов движутся вправо, в то время как центурии тыла выдвигаются вперед, чтобы заполнить промежутки и образовать сплошную линию.

Через некоторое время гастаты перестраиваются и отходят в тесном порядке, чтобы перергруппироваться позади триариев. Тем временем принципы наступают, заполняя промежутки, оставленные гастатами, сохраняя непрерывность передней линии.

Принципы становятся таким образом, чтобы составлять сплошную линию перед новой атакой.

Если враг еще не сломлен атакой принципов, триарии, вооруженные копьями, выходят вперед, чтобы заменить их. Принципы в это время перестраиваются.

Теперь командующему остается решить, начинать ли все заново или отступить.

ПРИМЕЧАНИЕ. На всех рисунках противник находится внизу.

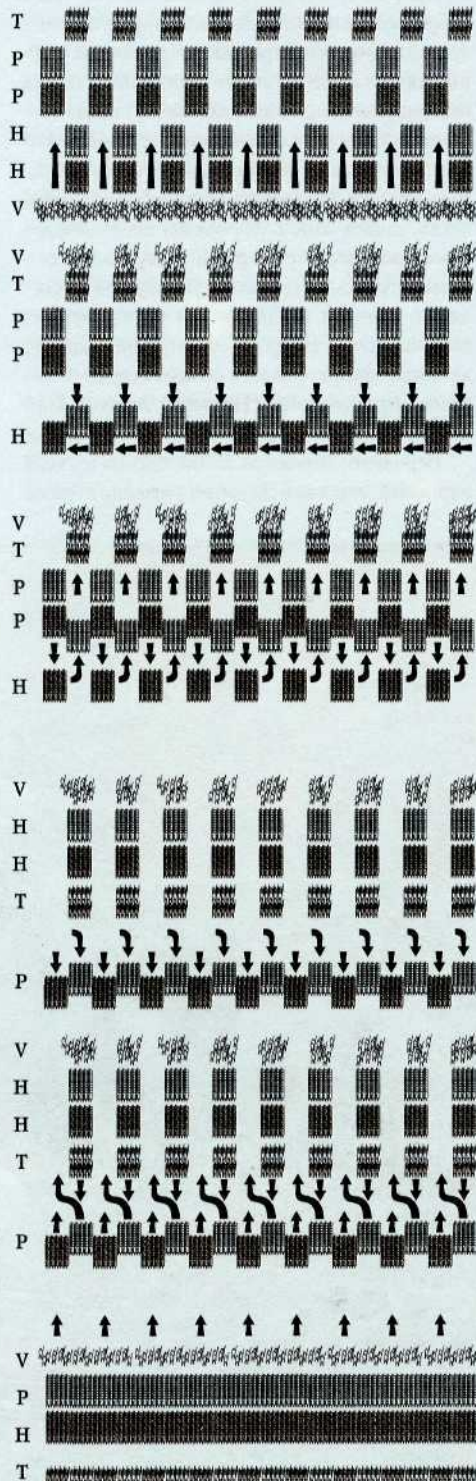

перейти к рукопашной схватке, ведя уже не один общий бой против всей армии, но множество отдельных сражений. Такие приказы отдал Эмилий своим офицерам, а те передали их солдатам, и как только они проникли в ряды противника и разделили их, они атаковали некоторых из них во фланг, где их доспехи не защищали, и перебили других, напад на них с тыла» (Плутарх, Эмилий Павел, XX).

Ливий подтверждает это:

«Самой очевидной причиной победы было то, что сражение распалось на множество отдельных стычек... мощь фаланги непреодолима, когда она тесно сомкнута и выставляет свои копья; но если ее атаковать с разных сторон, вы заставите солдат поворачивать копья; трудно управляемые из-за их длины и веса, они начнут застревать в беспорядочной массе, а затем малейшее смятение на флангах или в тылу приведет фалангу в замешательство, и все построение будет разрушено. Именно это и произошло в данном сражении, когда фаланге пришлось столкнуться с римлянами, которые наступали небольшими группами, прорвав македонскую линию во многих местах. Римляне проникали в их ряды всюду, где возникала какая-либо брешь» (Ливий, XLIV.42).

Стоило фаланге нарушить строй, как у отдельного римского гастата или принципа появилось неоспоримое преимущество перед отдельным фалангистом. Он был обучен сражаться в более слабом, гибком построении и с *гладиссом* — более коротким и удобным оружием, чем *сарисса*. Плутарх отмечает, что фалангисты бросали *сариссу*, защищаясь против хорошо тренированных фехтовальщиков только при помощи кинжалов и небольшого плетеного щита. Фаланга была расчленена, и кроме 3000 человек из элитных войск, которые стояли до последнего и почти все были убиты, остальные побросали копья и бежали, причем римляне столько убили во время преследования, что в реке Левк вблизи поля боя вода оставалась красной от крови еще день спустя. Плутарх оценивает потери македонян в 25 000 убитых, а римские потери — в 80—100 человек.

Царство Филиппа и Александра было уничтожено за одно утро. Самым важным фактором победы римлян была организация римских легионов в сочетании с боевой подготовкой, которые позволяли мгновенно реа-

гировать на приказы и использовать меняющуюся ситуацию. К этому стоит добавить и систему командования, которое не навязывало контроль из центра и терпимо относилось к инициативе, и потому было меньше отягощено проблемами, связанными с характером местности или действиями противника, что позволяло командующим на всех уровнях использовать возможности для наступательных действий. Это отлично согласовывалось с характером и вооружением отдельного легионера, который, в отличие от фалангиста, был способен хорошо сражаться в небольших отрядах или даже в одиночку, если того требовала ситуация.

Гай Марий и «новый» легион

К 100 г. до н.э. когорта стала постоянным подразделением легиона, вместо рекрутов из граждан в армии служили профессиональные солдаты, а сами легионы превратились в постоянные воинские части, имевшие свои номера, подобно дивизиям современных армий. Легион по-прежнему делился на три линии, сохранившие название *гастатов*, *принципов* и *триариев*, но их доспехи и вооружение уже не различались, весь легион сражался теперь мечом и *пилумом*. Такими были легионы Помпея, Цезаря и эпохи Гражданских Войн, их организация сохранилась с некоторыми изменениями до II в. н.э.

Эти изменения рассматривают как еще один «переворот в военном деле», который приписывают Гаю Марию, шестикратному консулу, победителю в войне против нумидийского царя Югурты (110—105 гг. до н.э.) и спасителю Италии от нашествия варваров между 102 и 101 гг. до н.э. Марий изменил римскую политическую культуру, используя армию как силовую основу, а военный успех — для создания политической репутации, установив тем самым образец для всех последующих римских политиков, особенно для Юлия Цезаря. Действительно ли Марий настолько изменил римскую военную практику, как ему это приписывают, вопрос сложный, поскольку многие из его новшеств можно рассматривать лишь как кульминацию долгого периода эволюции.

Армия во времена Мария по-прежнему формировалась из имущих граждан, служивших в течение 6 лет; действительно, римский



ЛЕГИОНЕРЫ НА МАРШЕ, подтягиваемые одним из их офицеров. При Марии легион должен был выполнять длинные переходы, чтобы поддерживать солдат в хорошей форме.

сенат приказал провести очередной смотр ополчения в 52 г. до н.э., 50 лет спустя, после того, как Марий повел свои «новые» легионы против кимвров. Но, как уже упоминалось выше, почти непрерывные войны III—II вв. до н.э. привели к изменениям в составе римской армии. Ограничения, закрывавшие доступ в армию для некоторых групп граждан, снимались, когда Риму требовалось больше солдат; учитывая временную протяженность некоторых военных конфликтов, многим солдатам уже некуда было возвращаться; их переписывали в конце шестилетнего срока как добровольцев, и они становились профессиональными солдатами. Этот процесс все более ускорялся в связи с кампаниями, которые Рим проводил почти непрерывно начиная с 200 г. до н.э. Войны против Пирра и Ганнибала были битвами за национальное выживание, когда каждый гражданин должен был защищать родину; после Замы Рим вел войны ради расширения или для защиты империи, часто далеко от Италии, которые продолжались много лет. Для этих «факультативных» конфликтов Риму требовалось большое число добровольцев, которым обещали вознаграждение или наделы земли, чтобы привлечь их на службу. Кроме того,

опытные солдаты могли получить повышение и стать центурионами, что означало увеличение денежного вознаграждения и иной социальной статус.

Война с Югуртой была одним из таких «факультативных» конфликтов. Марий, будучи избран консулом, чтобы завершить эту войну, «набрал в армию много бедняков и людей незначительных, хотя прежние командиры не допускали таких людей, но доверяли оружие, как будто воздавали почести, лишь тем, чей имущественный ценз делал их достойными носить его» (Плутарх, Гай Марий, IX). Эти «бедные и незначительные люди» происходили из *capite censi*, низшего класса римских граждан, у которых не было собственности и которых прежде не допускали до военной службы. Благодаря Марию теперь их набирали в большом количестве. Марий при этом руководствовался скорее политическими, нежели военными соображениями; он стал консулом, несмотря на незнатное происхождение и опасную склонность высказываться откровенно. Вряд ли он добился бы успеха в дальнейшем, если бы не подготовил себе сторонников.

Новая армия Мария

Подобные новобранцы не могли сами приобретать себе снаряжение. Государство уже стало обеспечивать солдат оружием и доспехами; в 122 г. до н.э. другой политик-попу-

лист, Гай Гракх, народный трибун, провел закон, согласно которому государство должно было обеспечивать солдат обмундированием. Этим можно объяснить стандартизацию оружия и снаряжения начиная с середины II в. до н.э. К сожалению, у нас мало изобразительных и археологических свидетельств для реконструкции внешнего вида этого нового типа легионера; основным источником является алтарь с надписью, перечисляющей войска, сформированные во время консульства Домиция Агенобарба в 115 г. до н.э. На алтаре изображены старший офицер, возможно трибун, и четыре легионера. Легионеры носят кольчуги без рукавов, чуть выше колена, надетые поверх туник; на одном из них шлем типа монтефортино, на трех других и на трибуне — этрусско-коринфские шлемы с развевающимися гребнями из конского волоса. Легионеры держат овальные *скуты* с ручкой позади умбона, *гладдиусы* в ножнах висят справа на ремне из неопределенного материала. *Пилум* по-прежнему оставался на вооружении, и Марию приписывается связанное с ним важное техническое новшество:

«До этого времени та часть древка, на которую надевался втульчатый железный наконечник, скреплялась с ним двумя железными гвоздями; теперь же, оставив один из них на прежнем месте, Марий убрал другой и заменил его деревянным шпеньком, который легко ломался. Эта конструкция служила для того, чтобы *пилум*, после того как он попадет в щит противника, не торчал прямо. Деревянный шпенец ломался, наконечник гнулся, и древко тащилось по земле, при этом зазубренный наконечник накрепко застревал в щите» (Плутарх, Гай Марий, XXV). Щиты, пораженные *пилумом*, становились бесполезными, противнику приходилось их бросать, так как они стесняли движения.

Марий умело использовал когорту. Вероятно, поэтому создание когорты иногда приписывают ему. Оформление системы когорт стало необходимым ввиду расширения империи, потребности охранять большие территории полунезависимыми подразделениями. Увеличение срока службы означало, что легионы сами по себе становились постоянными формированиями, проникнутыми корпоративным духом, подобно полкам современной британской армии. *Гений* (дух-хранитель) каждого легиона воплощался в

штандарте, в изображении орла, которым Марий наделял каждый легион, находившийся под его началом. Это было нечто большее, чем просто полковое знамя, это был тотем, имеющий глубокое религиозное значение; потеря орла в бою считалась национальной трагедией.

К сожалению, не нашлось автора, подобного Полибию, который описал бы тактику «новой» римской армии, поэтому приходится реконструировать ее на основании ссылок в трудах Плутарха и Цезаря. Цезарь пишет, что легион все еще сражался, построившись в три линии, а Тацит говорит о том, что легионы в битвах I в. н.э. выстраивались клиньями, таким образом, система манипул все еще была в ходу. Существуют надежные свидетельства, что основной тактической единицей была все же когорта, а не легион, поскольку значительное количество более мелких подразделений делало римскую армию более гибкой, позволяя применять более изощренную тактику. При Корнелии Сулле (90 г. до н.э.) соперник Мария, Луций Корнелий Сулла, отправил четыре когорты, чтобы противостоять попытке понтийцев охватить его левый фланг, а сам в то же время лично повел правую когорту, чтобы отразить атаку на правом фланге. При Фарсале (48 г. до н.э.) Цезарь использовал особое подразделение из шести когорт, сформированное из *триариес* каждого легиона, чтобы противостоять попыткам кавалерии Помпея зайти ему во фланг. Фарсальская битва примечательна также в том отношении, что при определенных условиях римляне отказывались от свободного, разделенного на манипулы построения воинов, вооруженных мечами, в пользу более плотного построения, в котором легионеры сражались щитом к щиту, используя *пилумы* не как метательные снаряды, а как копья. Марий использовал подобное построение против тевтонов между 102 и 101 гг. до н.э., таким же образом резервные когорты Цезаря встретили кавалерию Помпея при Фарсале. Описывая римскую тактику в войне против аланов в 135 г. н.э., Арриан советует применять такое построение против тяжелой кавалерии. Похоже, что, сражаясь с кавалерией или с плотно построенными рядами пехоты, легион занимал оборонительную позицию, обычно на возвышенности, ожидая, пока противник не исчерпает свои силы в атаке, затем размы-

кал ряды, вынимал мечи и начинал контрнаступление, как при Аквах Секстиевых и в битве XII легиона Цезаря против белгов в 57 г. до н.э. Действуя против легких войск, легионеры метали *пилумы* и шли в контратаку, как в повествовании Тацита о битвах между римлянами и бриттами.

Еще одним новшеством стало увеличение количества войск, вооруженных метательным оружием, которые поддерживали легион. Кроме лучников и пращников каждый легион имел теперь артиллерийское подразделение, предназначавшееся для осадных операций и защиты лагеря легиона, кроме того, артиллерия иногда использовалась и в полевых сражениях. По оценке Вегеция, каждый легион имел по 55 метателей болтов (*баллисты*) и 10 катапулт. В некоторых сражениях метательные орудия использовались как основное оружие, а легионы затем лишь пользовались ситуацией, возникавшей после обстрела противника. При Коронее Сулла применил огненные стрелы своей артиллерии и тучи *пилумов*, метавшихся задними рядами, чтобы расстроить понтийскую фалангу. Его легионеры проникли в брешь, созданные метательным оружием, чтобы уничтожить фалангу, подобно тому, как они действовали при Пидне.

Аквы Секстиевы, 102 г. до н.э.

В 105 году до н.э. римские провинции Цизальпийская и Трансальпийская Галлии подверглись массовому вторжению кочевых племен с севера. Пришло около 300 тысяч воинов и еще большее количество стариков, женщин и детей. Они переселялись с повозками и всем имуществом, очевидно, в поисках новых пригодных для жизни земель. Эта орда представляла собой коалицию, в которую входило множество племен, объединившихся вокруг двух крупных племен германцев — тевтонов и амбронов. Были среди них и скифы, и загадочное племя, называемое кимврами. «Вероятнее всего, что они были каким-то германским народом, жившим возле северного океана, о чем свидетельствуют их огромный рост, голубые глаза и то, что кимврами германцы обычно называют разбойников» (Плутарх, Гай Марий, XI). Плутарх предполагал, что кимвры были киммерийцами, северными галлами,

и его описание (возможно, анахроничное) их оружия и методов ведения боя подтверждает это.

Еще живы были неприятные воспоминания римлян о галлах. Одним из центральных событий в римской истории было вторжение галлов в 390 году до н.э., когда их верховный правитель Бренн разбил римских голлитов, а затем разграбил Рим. В 285 году до н.э. галлы снова разбили римлян, а в 225 году до н.э. они еще раз вторглись в Италию. Галлы всегда с готовностью поддерживали противников Рима, в том числе и Ганнибала. Поэтому операции против галлов всегда осуществлялись с крайней жестокостью, признаваемой даже самими римлянами. Неудивительно, что римляне воспринимали вторжение союза германских и галльских племен как угрозу безопасности государства. Одна из римских армий под предводительством Квинта Сервилия Цепиона была разбита варварами в середине 104 года до н.э., после чего огромное полчище кочевников двинулось в сторону Италии. У сената не оставалось другого выбора, кроме как умерить свою гордыню и обратиться за помощью к самому резкому своему критику, Марию, который вернулся со своей армией из Нумидии 1 января 104 года и был избран консулом на второй срок. Это свидетельствует о том, что ситуация была критической, так как по римским законам никто не мог быть избран консулом еще раз, прежде чем не пройдет 10 лет со времени предыдущего консульства. Марий же занимал консульскую должность всего за три года до этого. Марий отпраздновал триумф над Югуртой и предстал перед сенатом в облачении триумфатора, выказав тем самым свое неуважение к сенаторам, перед тем как выступить в поход со своей армией.

Необходимо было действовать быстро, и Марий приказал солдатам нести всю поклажу на себе, чтобы не везти за собой огромные обозы со снаряжением, которые могли замедлить продвижение войска. Поэтому его солдаты получили прозвище «мариевы мулы». К счастью, варвары изменили направление своего движения и двинулись в сторону Испании. Это дало Марию время для подготовки армии. Несмотря на свою суровость, Марий был популярен в армии. Он был одним из тех людей, которых позднее будут на-

Римский легионер, 168 г. до н.э.

Так выглядел типичный легионер времен Мария, который должен был сам нести все свое вооружение во время похода. Он вооружен одним пилумом, хотя большинство легионеров обычно имели при себе по два. В ножнах, на ремне через левое плечо, мы видим гладиус. На другом бедре крепился маленький кинжал для экстренных ситуаций. Его щит — деревянный скутум, склеенный из деревянных пластинок и окованный железом. На скутуме имеется железный умбон, которым можно было парировать удары. С изнанки скутум обтянут кожей. Легионера защищает бронзовый шлем с подвижными нащечниками. Воин одет в кольчугу, которая отделана кожей, чтобы защитить шею. Сандалии сделаны из кожи, их подошва подбита гвоздями. В список обязательных вещей, которые должны быть у легионера, входили саперная лопатка, валик, который клали под голову во время сна, плащ, кухонные принадлежности и паек на три дня.



Аквы Секстиевы,

102 г. до н.э.

Марий приказал Клавдию Марцеллу укрыться с тремя тысячами воинов на холме. Затем Марий приказал легионерам, чтобы те позволили германцам атаковать холм. Как только враги окажутся в пределах досягаемости, они должны были забросать их копьями. Германские войска атаковали холм, но их строй был нарушен покатою, каменистой местностью и градом пилумов, который на них обрушили римляне, стоящие на холме. Из-за своего плотного построения и отсутствия хороших доспехов германцы понесли тяжелые потери. После этого завязался рукопашный бой, в котором римляне, находившиеся на вершине холма, вооруженные мечами и имевшие лучшую военную подготовку, получили решающее преимущество. Германцы были оттеснены к подножию холма, где они попытались восстановить боевой порядок и сомкнуть щиты. В это время когорты под предводительством Марцелла спустились с холма и напали на тевтонов сзади. Марий между тем вел сражение с передовыми рядами противника. Тыл германцев был разбит, и задние ряды, обращенные в бегство, навалились на передние ряды. Германское войско распалась на части. Плутарх пишет, что в этом сражении было убито около 100 000 германцев.

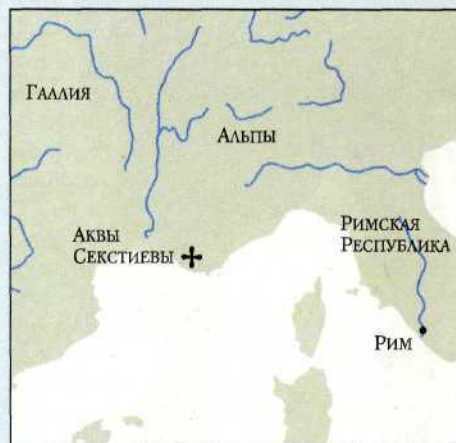

Бой при Аквах Секстиевых и последующая битва при Верцеллах снизили Марию славу великого полководца и положили конец опасности, угрожавшей Риму со стороны германских орд.

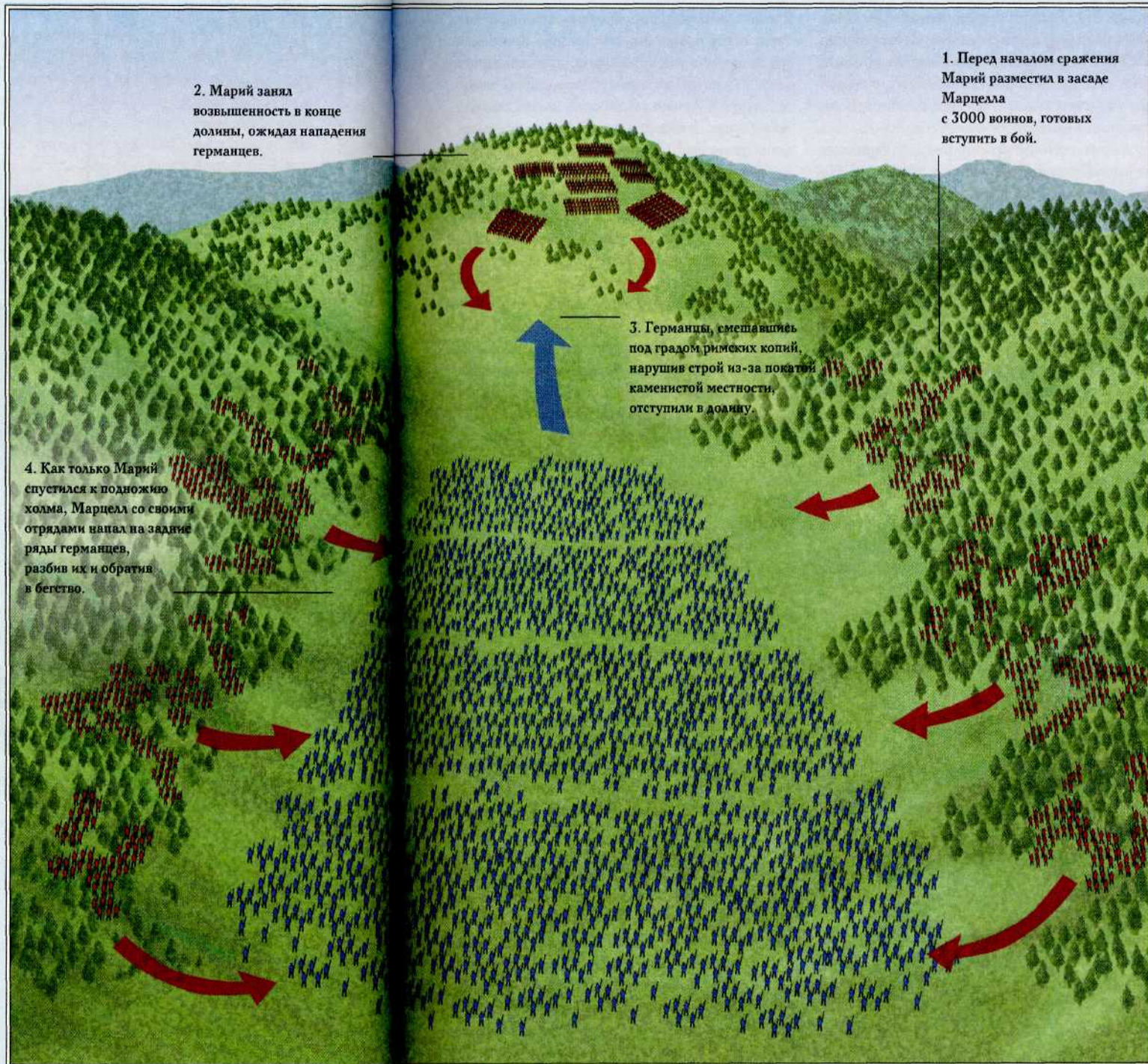

2. Марий занял возвышенность в конце долины, ожидая нападения германцев.

1. Перед началом сражения Марий разместил в засаде Марцелла с 3000 воинов, готовых вступить в бой.

3. Германцы, смешавшись под градом римских копий, нарушив строй из-за покатои каменистой местности, отступили в долину.

4. Как только Марий спустился к подножию холма, Марцелл со своими отрядами напал на задние ряды германцев, разбив их и обратив в бегство.

зывать «отец солдатам». Чрезвычайно выносливый, он говорил на том же языке, что и обычный солдат, ел ту же пищу и выполнял ту же работу. Как поборник дисциплины, Марий был строг, но справедлив. Случай, когда Марий оправдал одного трибуна, который убил его племянника, защищаясь от сексуальных домогательств со стороны последнего, особенно поднял его в глазах солдат.

Летом тевтоны и амброны, отделившись от прочей орды, направились в Италию. Но армия Мария, занявшая укрепленную позицию на реке Роне, преградила им путь. Марий удерживал свои войска в лагере, но заставлял солдат смотреть на варваров, чтобы приучить римлян к страшному виду врага. Вскоре страх римлян перешел в презрение. Считая варваров громкоголосыми хвастунами, способными лишь грабить небооруженных граждан, они стали требовать от Мария активных действий. Тевтоны предприняли попытку атаковать лагерь, но были встречены градом пилумов и огненных стрел. Тогда они обошли лагерь и направились в сторону Италии.

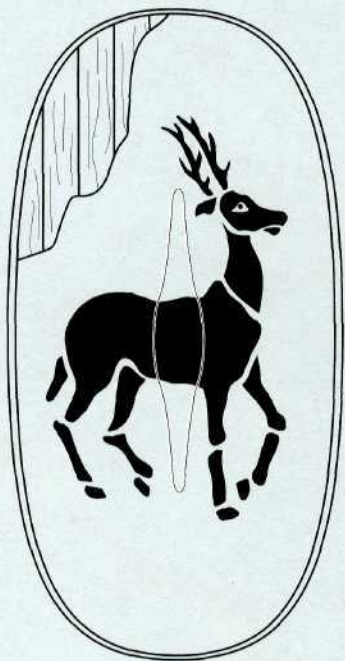

КЕЛЬТСКИЙ ЩИТ I в. до н.э. Эти щиты были таких же размеров, что и римские скутумы, но делались из деревянных дощечек, обтянутых кожей, на которую обычно наносилось изображение.

Марий оставил лагерь и последовал за тевтонами, преградив им путь у населенного пункта Аквы Секстиевы (в Провансе). В то время, пока римляне разбивали новый лагерь, слуги пошли к реке, которая протекала недалеко от лагеря варваров, чтобы набрать воды. Здесь произошла крупная стычка между лигурийскими наемниками и амбронами. Лигурийцы, к которым присоединились римские легионеры, нанесли значительные потери амбронам.

Главное сражение разгорелось на следующий день. Оно является образцом действия римских когорт. Битва развернулась в долине, окруженной крутыми склонами холмов, покрытых густым лесом. Марий приказал трибуну Клавдию Марцеллу укрывать 3000 воинов (приблизительно 6 когорт) среди холмов, а когда начнется бой, атаковать тыл противника. В распоряжении Марцелла была пехота, так как Плутарх сообщает, что кавалерия находилась под непосредственным командованием Мария и должна была прикрывать оставшиеся легионы, расположившиеся вокруг лагеря на вершине холма.

При всем своем «варварстве» германские племена представляли собой вполне организованную силу. Цезарь сообщает, что они сражались, образуя плотное построение, напоминающее фалангу. Однако все преимущество, которого они достигали благодаря такому построению и воинственному характеру, терялось из-за их плохого вооружения. Мечей у варваров не было, кроме тех, которые они украли или подняли с поля битвы, а главным их оружием были *фрамеи*, колющие копья с наконечником из железа низкого качества, практически бесполезные в схватке с облаченными в доспехи воинами. Кроме того, германцы не имели доспехов, полностью закрывавших тело, и поэтому несли урон от метательных снарядов.

Марий отдал приказ своим легионерам не предпринимать никаких действий и позволить германцам атаковать холм. Как только германцы окажутся в пределах досягаемости, они должны были метнуть пилумы и пустить в ход мечи, сомкнуть щиты и, сталкивая врагов щитами, вытеснить их со склона в долину. Марий, которому тогда было 56 лет, сам подал пример солдатам, сражаясь в передних рядах.

Победа римлян

Все шло по плану. Как и ожидали римляне, тевтоны атаковали возвышенность, и их боевой строй был нарушен при подъеме по склону холма, неровной каменистой местности. Сверху на них обрушился град пилумов, которые нанесли им большие потери, поскольку германцы шли плотными рядами и были плохо защищены. Завязался рукопашный бой (*othismos*), в котором римляне, вооруженные гладиусами, лучше подготовленные и занимавшие выгодное положение на вершине холма, имели все преимущество. Тевтоны были вытеснены обратно в долину, где они попытались перестроиться и сомкнуть щиты. Именно в этот момент когорты под предводительством Марцелла бросились в долину с холмов, находившихся позади тевтонов, и атаковали их тыл, в то время как

Марий надвигался на них с фронта. Задние ряды германцев побежали, сметая на своем пути передние. Армия, бывшая единым целым, распалась на отдельные части. Плутарх сообщает о 100 тысячах убитых германцев. Если считать германцев, не участвовавших в битве и оставшихся в лагере, который римляне позже сожгли, то эта цифра может быть не так уж сильно преувеличена. Несколько тевтонских вождей были захвачены в плен и в цепях приведены в Рим для показа во время триумфального шествия, после чего их отвели на Форум и публично удушили. Но, вернувшись в Рим, Марий узнал, что кимвры перешли Альпы. Теперь угроза нависла над самой Италией.

Марий отозвал свою армию из Галлии. Примечательно то, что вместо того, чтобы объявить новый военный призыв, что могло бы быть оправданно в такой ситуации, Марий предпочел положиться на ветеранов, сражавшихся вместе с ним в Нумидии и Галлии. На протяжении многих веков такие войска составляли ядро римской армии. Но во времена Мария в военной культуре наметились изменения, и предпочтение стало отдаваться профессиональным солдатам. Бойориг, король кимвров, вызвал римлян на бой

на равнине при Верцеллах, удобной и для варваров, которых собралось огромное количество, и для римской конницы. Войско Мария насчитывало около 35 тысяч. На флангах он разместил опытных воинов, а новичков под командованием своего друга, консула Квинция Лутиция Катутла, поставил в центре. У кимвров было 15 тысяч кавалерии и такое количество пеших воинов, что они занимали площадь около 36 км².

Описание доспехов и оружия галлов, которое дает Плутарх, совпадает со сведениями других источников: «они носили шлемы,

«Марий Забрал в армию много бедняков и людей незнающих, которых его предшественники не допускали в легионы, доверяя оружие только тем, кто владел имуществом и был его достоин».

Плутарх.

напоминающие пасти злобных чудищ или головы фантастических животных... железные кирасы, а в руках они держали сияющие белые щиты. У каждого воина было по два копья для метания, а для рукопашного боя они

пользовались большими тяжелыми мечами». Такие мечи были на вооружении исключительно у галлов. Конница кимвров, расположившаяся на правом фланге, пыталась отвлечь внимание римлян, используя разные обманные маневры, чтобы дать возможность своей пехоте, находившейся на левом фланге, обойти противника. Однако римляне не поддались на уловки врага, и жестокий рукопашный бой разгорелся в самом центре. Во время битвы поднялась небывалая песчаная буря. Сулла, который участвовал в этом сражении, позднее скажет, что облако пыли было послано богами в наказание Марию, который был слишком уверен в том, что боги примут его сторону. Более вероятно, однако, что это облако пыли подняла конница кимвров. Римляне, привыкшие к зною и пыли, не испытывали особых неудобств, и град пилумов, которым была встречена атака варваров, а также лучшее вооружение римлян сыграли свою роль в исходе битвы. Рассказ Дионисия о битве римлян с галлами дает приблизительную картину того, как могло выглядеть сражение между армиями в облаке пыли. Кимвры были разбиты и отеснены к своему лагерю, где римляне увидели чудовищную картину: женщины уби-

вали своих мужей и детей, а после этого кончили с собой, лишь бы не попасть в плен.

Рим был спасен, и Марий был провозглашен основателем Рима, третьим после Ромула и Камилла. Проявив великодушие, Марий отпраздновал триумф вместе с Катуллом. Битва была выиграна благодаря блестящему тактическому руководству, но еще большую роль сыграли прекрасная боевая подготовка римских легионеров и вооружение, которое дало им значительное преимущество. Это же позволило римлянам в битве при Аквах Секстиевых разбить германцев, превосходящих их числом, но хуже вооруженных. В сражении при Верцеллах вооружение галлов было, возможно, не худшим, чем у римлян, но Плутарх подчеркивает, что последние имели преимущество благодаря дисциплине и лучшей физической подготовке.

**Легионы периода Империи,
14 г. до н. э. — 200 г. н. э.**

Как и его великий дядя, Цезарь, первый римский император Август понимал, что военные успехи являются основой популярности политического деятеля. Он проводил политику, сочетавшую осторожные попытки расширения территории с мерами по укреплению обороны империи. Но ситуация изменилась, когда три римских легиона были разбиты, а их серебряные орлы захвачены германским племенем под предводительством вождя Германна (Арминия) в Тевтобургском лесу в 9 году н.э. Август предостерегал своего преемника Тиберия от дальнейших завоевательных походов.

Тем не менее новые завоевания предпринимались римлянами в 43 году н.э., когда

император Клавдий приказал начать вторжение в Британию, и в 101—115 г. н.э., когда Траян покорил Дакию (современную Румынию) и Месопотамию. Преемник Траяна, Адриан, не пытался расширить границ империи и вел оборонительную политику, укрепляя рубежи страны.

Политика империи требовала наличия небольшой армии, построенной на профессиональной основе. В 31 году римская армия насчитывала 60 легионов, но Август сократил их число до 28, сделав ставку на волонтеров,

служивших долгое время. Был восстановлен традиционный срок в 16 лет обязательной службы в армии, а позднее он был увеличен до 20 лет. Имущественный ценз при наборе был отменен, и в армии могли служить теперь все граждане Рима, прошедшие отбор. Каждый легионом командовали легат (сенатор, назначаемый императором) и шесть трибунов. Старший трибун являлся кандидатом в сенат, остальные совмещали военную службу как в легионах, так и во вспомогательных войсках с гражданской.

Организация войск осталась прежней, как и во времена Мариа: 10 когорт состояли из 6 центурий по 80 воинов в каждой, которые объединялись в манипулы. Однако вскоре после 50-х годов первая когорта была увеличена до 800 человек, т.е. в нее входило пять удвоенных центурий. По сведениям Вегеция, первая центурия набиралась из лучших солдат легиона и являлась элитным подразделением римской армии. Солдаты первой центурии охраняли орла и изображения императора, которые сопровождали их в бою.

В то время как легаты и трибуны командовали легионом, 59 центурионов составляли его офицерский корпус. Это были профессиональные кадры армии. Большая часть центурионов были легионерами, получившими повышение, но солдаты преторианской гвардии и представители всаднического сословия (класса, на ступень ниже сенаторов) также могли занимать этот пост. Вегеций сообщает, что продвижение центурионов осуществлялось по круговой системе: начиная с легионера первой когорты, воин становился младшим центурионом легиона, командуя второй центурией первого манипула десятой когорты, затем, занимая все более и более высокие посты, он становился *primus pilus* (букв. «первое копьё») и командовал первым манипулом первой когорты. Остается неясным, командовал ли когортой трибун или старший центурион. Вегеций говорит, что они управлялись трибунами, но тогда не ясно, как 6 трибунов распределялись среди 10 когорт. Вегеций часто употребляет термин «трибун» как синоним слова «офицер». Высшей должностью в центурионате был пост старшего центуриона первой когорты, который мог занимать воин, достигший 30—40 лет и обладающий лучшим образованием и большим опытом, чем старшие центурионы других ко-



ЛЕГИОН КОНЦА I в. до н.э. показан целиком. Он состоял из десяти когорт. Первая когорта состояла из пяти центурий, в каждой из которых было около 160 человек, остальные — из шести центурий по 80 человек в каждой. При каждом легионе было около 120 конных воинов, которые выполняли функции разведки и были связными между частями легиона. Легионом командовал легат — сенатор, назначавшийся императором.

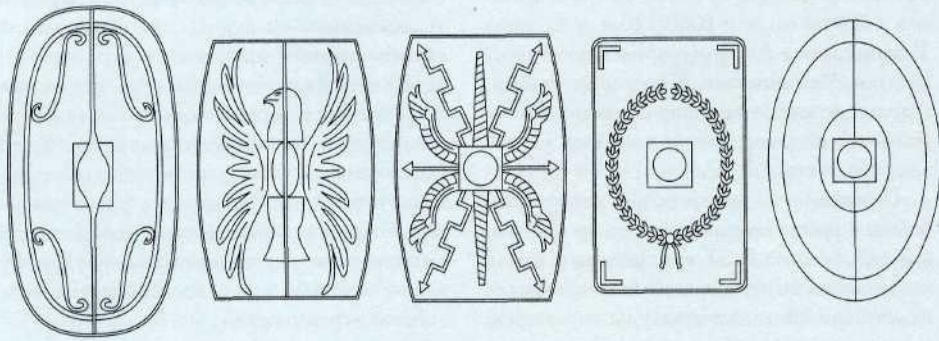

Щиты римских легионеров, слева направо: *скутум*, использовавшийся в период между VII в. до н.э. и 50 г. н.э.; обрезанный по краям *скутум*, около 10–175 г. н.э.; щит с круглым умбоном, 20 г. н.э.; прямоугольный щит, около 40 – начало 200 г. н.э.; овальный щит, около 150 г. н.э. и до падения Римской империи.

горт. Срок его полномочий длился один год, после чего воин увольнялся из армии и назначался на один из важных постов в императорской администрации или поднимался до должности *praefectus castrorum* (префекта лагеря). Должность префекта лагеря была учреждена Августом; префект заведовал снабжением, включая обеспечение войска доспехами и оружием, сооружением укрепленного лагеря, который легион строил перед каждой ночевкой, когда продвигался по вражеской территории; он командовал легионом в отсутствие легата и старшего трибуна; до II в. н.э. он следил за тренировкой солдат и осуществлял дисциплинарные процедуры. Он оставался старшим кадровым офицером легиона, и благоразумные легаты советовались с ним по многим вопросам, включая тактику.

Офицеры подавали пример солдатам и держали их в страхе: Цезарь и Иосиф Флавий передают множество историй о том, как центурионы ободряли своих солдат, показывая им примеры мужества и стойкости. Тацит, впрочем, сообщает и о центурионе Луцилии, которого солдаты прозвали «Принеси другую», так как каждый раз, ломая розгу о спину одного из своих легионеров, он требовал принести еще одну. В 14 г. н.э. Луцилий и несколько других центурионов были растерзаны солдатами во время мятежа на германской границе, когда выяснилось, что его легат имел собственных телохранителей из бывших гладиаторов для защиты от своих же воинов.

Вооружение легионера претерпело незначительные изменения. Пилумы использовались, по крайней мере, до 200 г. н.э. и были такой же формы, что и во времена Республики, но стали значительно легче. Судя по одному рельефу из Ватикана, можно предположить, что некоторые пилумы были укреплены посредством круглых свинцовых утяжелителей в месте соединения наконечника и древка. Меч стал короче, длина лезвия типичного меча была около 50 см (20 дюймов), но имел более длинное острие, что указывает на то, что меч стал исключительно колющим оружием. Легионеры продолжали носить кольчугу до конца I в. н.э., когда их постепенно заменили классические римские доспехи — *lorica segmentata* (сегментированная кираса). Множество рельефов того времени, в основном на колонне Траяна, воздвигнутой в Риме в честь победы в Дакии, и статуэток изображают легионеров в *лорике сегментата*. Так как эти изображения не были раскрашены, долгое время считалось, что *лорика сегментата* была сделана из полосок плотной кожи, что и создало тот образ римского солдата, который мы видим в голливудских фильмах. Но в 1964 году два полных комплекта таких доспехов были найдены у стены Адриана, и это позволило сделать их точную реконструкцию. В действительности доспехи были сделаны из железных полос, скрепленных друг с другом с помощью крючков и ремней. *Лорика сегментата* закрывала только плечи и верхнюю часть тела, но она весила меньше, чем кольчуга, и была более пригодна для массового производства. Приблизительно в то же время овальный щит, сделанный из дощечек, склеенных в несколько слоев и покрытых кожей, укреплен-

ный по краям бронзой и имеющий, как и прежде, горизонтальную ручку на уровне умбона с внутренней стороны щита. Шлемы, вероятно, использовались самые разнообразные: еще в I в. н.э. некоторые легионы продолжали носить шлемы типа монтефортино, но все чаще использовались галльские шлемы, названные так потому, что их впервые стали производить галльские оружейные мастерские и в качестве образца для них использовались шлемы, которые носили галлы. Внешне галльский шлем сильно напоминал шлем типа монтефортино, но его задняя часть была сделана более длинной и была опущена ниже для лучшей защиты затылка и шеи. Многие образцы имеют спереди также поперечную полосу для защиты от метательных снарядов и рубящих ударов меча.

«Варвары, незнакомые с военной наукой, вздымали мейн и наносили удары, как дикие кабаны, вкладывая в них вес своего тела, подобно дровосекам».
Дионисий.

Вспомогательные войска

Легионы составляли основную боевую мощь римской армии, к ним прибегали, когда требовалось устранить серьезную опасность. Пограничную службу и «вспомогательные» функции несли вспомогательные войска (*auxilii*), которые набирались из жителей империи, не имеющих римского гражданства, и из покоренных народов империи. Обычно они участвовали вместе с легионами и в крупных военных операциях. *Ауксилии* могли состоять из рекрутов, набранных из покоренных варварских племен, наемников или союзников. Но со времени правления Августа существовало, по крайней мере, 70 когорт вспомогательной пехоты, набранных из профессиональных воинов-ветеранов, организованных по тому же принципу, что и когорты легионеров.

Каждая когорта вспомогательных войск набиралась из жителей одной из провинций империи, о чем говорят сами названия когорт. Но уже в начале I в. н.э. вспомогательные когорты часто располагались не только в «родных» провинциях, а в результате дополнительного набора рекрутов из тех провинций, куда их переводили, в соста-

ве таких когорт оказывались выходцы из самых разных племен и народов. Главным стимулом для вступления в армию было то, что по истечении 25 лет службы все воины получали римское гражданство и права, гарантированные всем гражданам империи. На колонне Траяна представлены когорты лучников, пращников и тяжелой пехоты — все они имели одинаковую организацию. Когортой командовал трибун или префект из сословия всадников. До середины I в. н.э. она состояла из 6 центурий, затем количество центурий было увеличено до 10, и тогда

общая численность воинов в когорте достигла 800.

Вспомогательные войска считались «второстепенными», поэтому их вооружение было на порядок ниже того, которое было у легионеров. На колонне Траяна изображены воины тяже-

лой пехоты вспомогательных войск, одетые в кольчугу и держащие овальные *скуты*, но и у них мы видим галльские шлемы и гладиусы. Примечательно, что лучники одеты в такие же кольчуги и тоже вооружены мечами. Изображения и археологические находки свидетельствуют о том, что они использовали сложные луки, дальность действия которых достигала 600 м (1970 футов). Пращники на колонне Траяна одеты в одни только тунки, это указывает на то, что их использовали только как застрельщиков. Пращи стали короче, с их помощью метали камни размером с теннисный мяч.

Тактика императорской армии

Сообщения о сражениях этого времени разрозненные и неясные, поэтому описание тактики войск императорской армии отчасти основано на предположениях. Тацит рассказывает, что в сражении с царицей Боудиккой (Боадицей) в 70 г. н.э. римский наместник в Британии Светоний Паулин придерживался оборонительно-наступательной тактики, как и Марий в битве при Аквах Секстиевых. Выбрав удобную оборонительную позицию — уз-

кую долину, позади которой был лес, а впереди открывалась равнина, — он приказал войскам не двигаться, пока британцы не окажутся в пределах досягаемости метательных снарядов, затем пустить в ход *пилумы* и контратаковать, поражая врагов мечами.

Крупные полевые сражения в этот период случались редко. Чаще всего совершались операции против разрозненных повстанцев, действовавших партизанскими методами, которые завершались штурмом легионерами повстанческих укреплений. Поэтому во время кампаний главными становились не вопросы тактики, а проблемы продовольственного и технического обеспечения. Выработалась определенная схема ведения боя. Историк Иосиф Флавий, который сражался против римлян во время Иудейского восстания в 66—73 гг. н.э., а затем перешел на их сторону, подробно останавливается на описании отработки каждого аспекта кампании, указывает на строгий централизованный контроль и слишком осторожную тактику (в противоположность блестящим импровизациям в битвах при Пидне и Киноксефалах), на все усиливающуюся муштру и стереотипный подход к проведению сражений. Сообщения Иосифа о штурмах крепостей в Иудее и описания атак на крепости в Британии у Тацита дополняют друг друга, но если тактика римлян стала стереотипной, то и у их противников она не отличалась разнообразием. Стандартная тактика к тому же была необходима в армии, которой часто командовали не профессиональные военные.

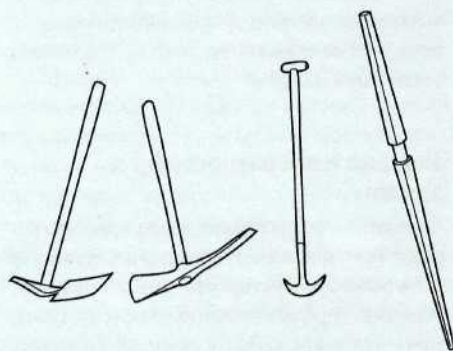

ОРУДИЯ ЛЕГИОНЕРА и кол для частоккола, восстановленные по археологическим находкам у стены Адриана. Слева направо: саперная лопатка, киркомыта и дернорезка.

Одним из симптомов этого, возможно, было развитие артиллерии и усиление роли стрелковых войск. Когда будущий император Веспасиан осаждал крепость Йотанату в Иудее в 68 г. н.э., он предпринимал каждодневные бомбардировки, используя до 350 метательных машин и 7000 лучников вспомогательных войск. При штурме Иерусалима, два года спустя, которым руководил его сын Тит, использовалось 700 единиц артиллерии. Метательное оружие все более широко применялось в полевых сражениях. В битве с аланами в 135 г. н.э. Арриан приказал двум легионам образовать плотную стену из щитов. За ними выстроились в две линии лучники и артиллерия, которые поражали аланскую кавалерию, меча снаряды под прикрытием передних легионов.

Под прикрытием метательных снарядов легионы штурмовали укрепленные позиции неприятеля. Иногда для этого использовались специальные построения, самое известное из них — *тестудо* (*testudo*, «черепаха»), когда воины первого ряда были прикрыты щитами, которые на вытянутых руках держали солдаты второго ряда. Воины, стоящие по краям, обращали щиты наружу. А те, которые находились в середине, несли щиты над головой. Таким образом, получалась крыша из перекрывающихся друг друга щитов. Это говорит о высоком уровне подготовки императорских войск и усиленных тренировок, необходимых для такого сложного построения. Хорошо выстроенная «черепаха» была неуязвима для метательных снарядов. Впрочем, Иосиф Флавий описывает, как защитники Йотанаты разбили римскую «черепаху», вылив на атаковавших кипящий жир — единственное оружие, которым можно было одолеть подобное построение.

Легион теряет тактическое преимущество

С середины II в. н.э. главную внешнюю угрозу Римской империи представляли «варвары», германские племена, жившие у границ государства. В начале второго века варвары объединились в две большие коалиции племен: франков, в нижнем течении Рейна, и алеманов, на территории между Рейном и Дунаем. Кроме них, были еще и пришедшие с Балтийского побережья готы и вандалы,

совершавшие набеги на западные племена у границ Римской империи и представлявшие реальную угрозу восточным провинциям. С IV века эти племена стали теснить гунны, кочевники, пришедшие в Восточную Европу из Центральной Азии. На Востоке восстановила свое могущество Персия под властью Сасанидов, которые нацелились на римскую Месопотамию и Сирию, территории, некогда входившие в состав государства Ахеменидов, наследниками которых считали себя Сасаниды.

Взаимное давление варварских племен друг на друга привело к ряду вторжений на территорию самой империи. В сочетании с постоянными внутренними смутами это привело к падению Римской империи на западе. Римская армия, основной гарант безопасности, не могла остановить эти процессы, так как сама терпела одно поражение за другим от варваров, самым крупным и известным из которых был разгром римлян в битве при Адрианополе в 378 г. н.э. Проходной темой в литературе того времени становится наказание Рима за отказ от традиционных институтов, в особенности религиозных и военных. Политика римских императоров IV—V вв. н.э. характеризуется частым переосмыслением «традиционных ценностей». Самые известные примеры — попытки императоров Юлиана (361—363 гг.) и Евгения (392—394 гг.) восстановить язычество. Вегетий, хотя и был христианином, тоже разделяет эти настроения: его *De re militari*, обращено к неназванному императору, возможно, к Феодосию I (379—395 гг.). Это полемическое произведение, призывающее к возврату к военной практике Римской республики и ранней Империи.

Первоначально варвары совершали небольшие набеги, не заходя далеко в глубь страны, в ответ на которые римляне предпринимали карательные экспедиции в глубь варварских территорий. С приходом гуннов вторжения стали крупномасштабными, их целью стало завоевание территорий для поселения, они часто заканчивались крупными сражениями.

Не имея при себе обоза и не заботясь о тыловом снабжении, армии варваров были очень мобильны. Если они прорывали линию римской обороны и проникали в глубь римских территорий, их было очень сложно поймать. Со стороны римлян требовались ответ-

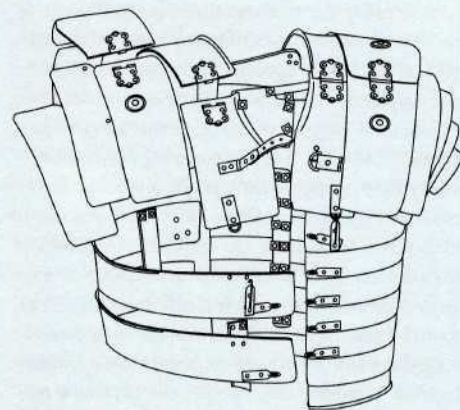

РЕКОНСТРУКЦИЯ LORICA SEGMENTATA. Показано, как металлические пластины скрепляются между собой с помощью крючков и прикрепленных полосок кожи. Это делало доспехи гибкими и одновременно надежными.

ные действия. В правление Марка Аврелия (161—180 гг.), чьи кампании на Дунае выявили несостоятельность существующей оборонительной системы, римская армия была реформирована, чтобы быть в состоянии справиться с последствиями прорыва варваров через границу. Септимий Север (193—211 гг.) создал мобильный центральный резерв из особым образом составленного легиона и реформировал преторианскую гвардию для защиты провинций в кризисной ситуации. Галлиен (254—268 гг.) создал независимые кавалерийские войска под командованием их собственных начальников. Благодаря рекрутскому набору Диоклетиан (284—305 гг.) увеличил численность армии до 500 000, удвоил количество легионов и разместив их на границах вместе с *vexillationes* (отделениями) кавалерии, пытаясь восстановить систему безопасности, существовавшую до правления династии Северов. Константин (306—337 гг.) уменьшил численность легиона с 5000—6000 до 1000 воинов и сформировал мобильные войска за счет подразделений пограничных легионов, сфера действий которых была теперь ограничена.

Константин намеревался создать систему охранявших границу гарнизонов, *limitanei*, которая сдерживала бы небольшие вторжения и препятствовала бы крупным, удерживая укрепленные города и крепости на рубе-

жах, чтобы дать возможность мобильным частям (*comitatenses*) время для сосредоточения сил. Если варвары рассыпались в поисках фуража, их выслеживали и уничтожали небольшие подразделения, если же неприятель собирался в одном месте, против него выступали мобильные армии римлян. Римский историк позднего времени Аммиан Марцелин сообщает, что эти армии включали значительное количество кавалерии, в том числе конных лучников и *клибанариев* — тяжелой бронированной конницы, возможно, вооруженной на манер персидского *катафракта*. Однако, как и в предшествующие периоды, ядром мобильных войск была тяжелая пехота. Аммиан пишет, что пехота была «главной силой», которую Юлиан взял с собой в Персию в 361 г., в то время как *Notitia dignitatum*, формальный «боевой распорядок» для западной и восточной армий (около 390 г.), перечисляет 13 «легионов» наряду с 6 кавалерийскими отрядами *вексиллариев* (*vexillationes*) в главной западной полевой армии, расположенной в Италии.

Главная тема Вегеция — «легион», и он начинает свой рассказ с набора рекрутов. Значительное увеличение численности армии вызвало проблему нехватки людей для формирования легионов. В легионе могли служить только римские граждане, Каракалла (211—217 гг.) дал гражданство всем свободным мужчинам, проживающим на тер-

ритории империи, увеличив тем самым социальную базу для набора в армию. Возможно, самым радикальным изменением в римской военной практике был отказ Диоклетиана от небольшой профессиональной армии и переход к большей по численности армии рекрутов. Производился принудительный рекрутский набор из городов, поместий крупных землевладельцев, сыновья солдат должны были также служить в армии, как и их отцы. Эта реформа была очень непопулярна, так как на протяжении 400 лет Римское государство был урбанизированной страной, в которой далеко не все граждане горели желанием идти на военную службу. Аммиан говорит, что в его время мужчины часто отрубали себе большой палец на руке, чтобы избежать призыва. Валентин I (364—375 гг.) обнаружил, что его собственные солдаты укрывали пригодных для службы людей, выдавая их за своих слуг. Укрывательство граждан от армии стало серьезной проблемой, поэтому Валентин I издал эдикт, согласно которому все, нанесшие себе увечья, приговаривались к сожжению на костре. Феодосий I (379—

РЕКОНСТРУКЦИЯ «ЧЕРЕПАХИ» (*testudo*) с рельефа. Показаны различные предметы, которые противник бросает в легионеров. Но только кипящий жир, примененный защитниками Йотанаты, оказался действенной силой против «черепахи».

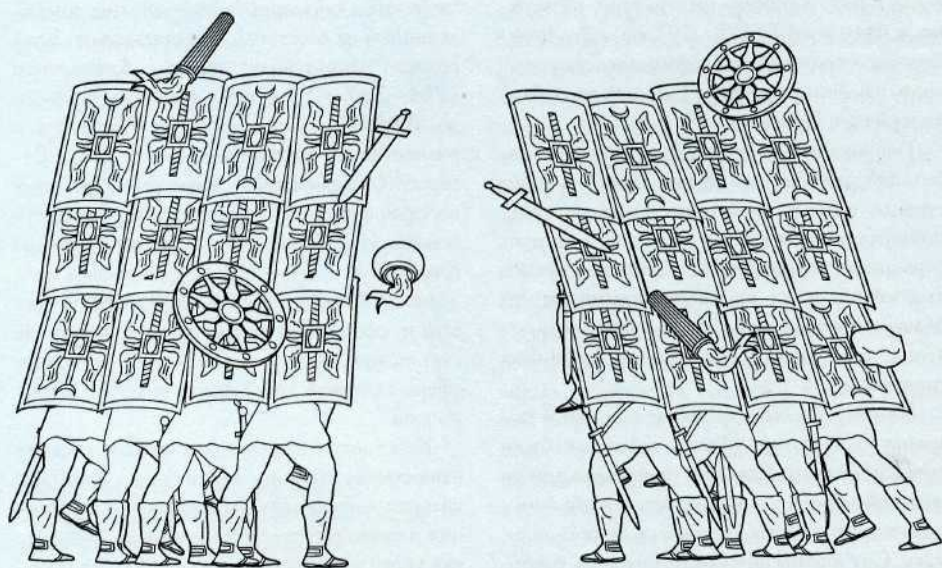

395 гг.) заставлял их служить при условии, что за одного покалеченного от соответствующей группы людей в армию забирали двух здоровых рекрутов. Самым серьезным последствием такой практики было снижение уровня военной подготовки и дисциплины в римской армии, именно того, что в прошлом давало ей значительное тактическое преимущество. Аммиан приводит многочисленные примеры неповиновения и бегства римских солдат с поля сражения. Возможно, что «военная отметка», выжигавшаяся на руке воина, о которой пишет Вегеций, была мерой против дезертирства. Вегеций посвящает целую главу своего труда рассуждениям о пользе более тщательного отбора при наборе рекрутов и возврата к прежним методам тренировки солдат.

По словам Аммиана, галлы не имели предубеждений против военной службы, и вполне вероятно, что большую часть армии того времени составляли жители провинций, а не италийцы. Реформы Каракаллы и Диоклетиана привели к тому, что в армии оказалось много воинов нелатинского происхождения, а в некоторых провинциях в солдаты шли только люди, «наполовину романизированные» в отношении языка и культуры. В армии времен Аммиана было большое число варваров, что являлось результатом нерешительной политики, проводившейся несколькими императорами, которые рассчитывали таким образом увеличить численность армии и в то же время ликвидировать угрозу на границах империи. Историк Зосима сообщает, что готы, которые наводнили Фракию в 270 г., в конечном счете были зачислены в римскую армию. Одержав победу над франками в 278 г., император Проб отослал множество плененных в Британию, «где они оказались очень полезными императору во время последующих волнений»; значительная часть армии Константина на Мильвийском мосту (312 г.) состояла из «отрядов варваров, которых он покорил, из германцев и других галлов, вместе с теми, которые были набраны в Британии».

Входили ли такие части в состав регулярной армии или были «федератами», отдельными контингентами под руководством своих собственных вождей, остается неясным. Примечательно, однако, что готы и германцы, руководившиеся кодексом воинской

чести и преклонявшиеся перед сильными вождями, не были столь предрасположены к панике, мятежам и неповиновению, как римские солдаты.

Мы имеем скудную информацию об организации римского легиона в позднее время. Сведения из *Notitia dignitatum* позволяют предположить, что численность дворцовых легионов (*comitatenses*) достигала 1000 человек, и что они делились на два отряда по 500 воинов. Возможно, что Константин уменьшил численность легионов, чтобы расширить мобильные части. И Аммиан, и Вегеций упоминают *ауксиллии* численностью в 500 воинов. Некоторые из этих подразделений носили названия германских племен. В битве при Страсбурге одна из *ауксиллий* сражалась под боевой клич германцев, *barritus*, очевидно, что она была набрана частично, если не исключительно, из представителей германских племен. К началу V в. относятся свидетельства о подразделениях в 6000 человек, разделенных на 5 отрядов, и о 6 подразделениях пехоты общей численностью 4000 человек. Похоже, что численность пехотных подразделений варьировалась в довольно широких пределах.

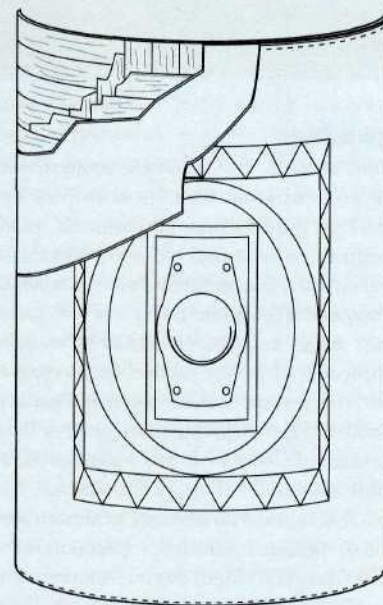

КОНСТРУКЦИЯ РИМСКОГО ШИТА III в. н.э. Деревянные пластинки наклеены в несколько слоев и обтянуты полотном и кожей. Полукруглый умбон сделан из железа.



ОБУЧЕНИЕ ЛЕГИОНЕРА. Используется плетёный щит и деревянный меч. Разнообразные удары отрабатываются на деревянном столбе, но короткий широкий гладиус использовался в битве в основном как колющее оружие.

Снаряжение

Вегеций пишет, что главным вооружением римского пехотинца того времени был меч, который он называет *спата*, кинжал, тяжелое копье (*спикулум*), которое могло использоваться и как метательное, и как колющее оружие (Аммиан сообщает об одном случае, когда варвары «бежали с копьями наперевес»), и легкое копье (*вериккулум*). Все это говорит о большом значении варварских войск. Идентифицировать *спаты* Вегеция сложно. *Спата* — это рубящий меч с лезвием длиной 70,5 см (28 дюймов), возможно, сделанный по образцу длинного меча галлов и использовавшийся римлянами со времен Августа. Непонятно, является ли *спата* Вегеция именно этим оружием. Изображения на стенах церкви в Дура Европос в Сирии, датирующиеся серединой III в. н.э., показывают пехотинцев (или спешившихся всадников), сражающихся длинными рубя-

щими мечами. Возможность того, что такие мечи использовались уже в IV в. как рубящее оружие, подтверждается словами Вегеция, призывающего к тому, чтобы солдат «обучали ударять не лезвием, а острием» меча. Вегеций считает, что копья легионеров были менее эффективны, чем *ангоны* франков (которые он ошибочно отождествляет с *нилумами*). Он сообщает также, что многие пехотинцы в его время перестали носить защитные доспехи и даже шлемы — что лишило их многих преимуществ при столкновении с готами, чьи атаки сопровождался градом метательных снарядов, а позднее — стрельбой из луков, и гуннскими конными лучниками. Были найдены образцы копий обоих видов: *спикулум* имел железный наконечник длиной 22 см (8,6 дюймов) и древко приблизительно 1,6 м (5 футов 2 дюйма); *вериккулум* был коротким оружием длиной 1,1 м (3 фута 7 дюймов).

Другим метательным оружием были *плюмбата* — тяжелые метательные копья, их образцы, относящиеся к III—IV в., обнаружены на местах многих археологических раскопок. Его реконструируют как дротик с оперением, имеющий зазубренный наконечник, напоминающий стрелу. Вегеций сообщает, воины некоторых отборных частей несли по пять *плюмбат* в выемках щитов. Все защитные доспехи, дошедшие до нас от того периода, состоят почти исключительно из шлема, что подтверждает жалобы Вегеция. Но, судя по изображениям, кольчугу и, возможно, кожаную мускульную кирасу продолжали использовать вплоть до середины IV в. Шлемы несут на себе отпечаток массового производства, развернутого для обеспечения нужд новой армии. Шлем интерциза получил свое название по месту археологических раскопок в Венгрии, где впервые были обнаружены образцы таких шлемов. Шлем состоит из

двух железных пластин, приклепанных к гребню, и железных нащечников и нашейной пластины, пришитых к подкладке. На некоторых изображениях того времени встречаются круглые и овальные щиты. Плоские овальные щиты из нескольких слоев дерева, обтянутые сыромятной кожей, были обнаружены в Дура Европос.

Построение легиона по описанию Вегеция более походит на ряды персидских *спарабара*, чем на прежний легион, хотя автор и не уверен в том, состояли ли «линии» из рядов отдельных солдат или из отрядов. Такая формация могла нанести серьезный урон врагу с помощью метательных снарядов, держа противника на расстоянии и не доводя дело до рукопашной схватки, в которой численность и сила варваров давали им преимущество. Две первые линии состояли из пехоты в защитных доспехах. В первом ряду были «опытные ветераны, ранее называвшиеся *принципами*», вооруженные, вероятно, метательными копьями и *спатами*. Во втором ряду стояли лучники и воины, вооруженные *спикулами*. Расстояние между воинами шеренги равнялось 1 м (3 фута), расстояние между шеренгами — 2 м (6 футов), поскольку для метания копья требовался небольшой разбег. Первые два ряда «были как стена», убежище и опора для маневров третьего и четвертого рядов, состоявших из метателей копий, дротиков и легких лучников. Пятый ряд состоял из обыкновенных пращников, а также артиллерии — воинов, вооруженных «ручным баллистическим оружием» — прототип арбалета, и палкой-пращей, оружием, изобретенным Филиппом II. Оно представляло собой деревянную палку длиной 1 м (3 фута) с прикрепленной к ней кожаной пращей. Далее шла шестая линия тяжелой пехоты, которая находилась в резерве. Вегеций сопоставляет ее с древними *триариями* (этот термин, возможно, все еще был в ходу). Вегеций отмечает, что это были отборные войска, «специальная бригада», которая вступала в бой только в критических ситуациях.

Тацит говорит о германских армиях I в., выстроившихся клином, Аммиан описывает римские войска, выстроенные клином (*cuneus*) в битве при Страсбурге и во время сражения Юлиана с персами. Вегеций же обсуждает способы противостояния войскам, построенным таким образом. Такое построение получило название *caput porci* («свиная голова»). В VIII в. н.э. его использовали родственники готов, викинги, которые утверждали, что их научил этому сам бог войны Один, назвавший его *svynfylking* (строй свиный). Римляне всегда быстро заимствовали хорошие идеи у своих врагов. Преимущество такого строя, говорит Вегеций, заключается в возможности сконцентрировать действие метательных снарядов против определенного участка фронта противника.

«Мудрый полководец ставит в ряд брата рядом с братом, друга рядом с другом, так как, будучи в опасности, солдат всегда сражается более яростно за того, кто рядом с ним».
Онасандр.

Противостоять такому строю воинов можно, зажав их в клещи, образованные триариями при построении их в виде буквы V. Этот момент у историка описан не так подробно, вероятно, триарии должны были идти в контратаку, если строй перед ними будет пробит, чтобы дать отпор врагу и дать время своим восстановить строй. Применялись и другие виды построения войск. Аммиан сообщает, что «черепаша» все еще использовалась в армии Юлиана, а также говорит о войсках, построенных в каре.

В конечном счете причиной снижения эффективности римской армии стало расширение границ, которые приходилось теперь защищать от варваров. Набор в армию стал принудительным, и эта непопулярная мера также способствовала ее упадку; по иронии судьбы, нехватка рекрутов была компенсирована за счет привлечения в армию все тех же варваров. В свою очередь это привело к «варваризации» римского оружия и тактики. Тактическим преимуществом, достигавшимся благодаря профессионализму, превосходному оружию и тактике легионов времен Республики и ранней Империи, пожертвовали ради стратегических целей.

Страсбург, 357 г. н. э.

Алеманы были одной из конфедераций германских племен, угрожавших западным римским границам в III—IV вв. н.э. Они четырежды совершали набеги на территорию империи до 356 г. и дважды вторгались в саму Италию. В 356 г. армия алеманов под предводительством короля Хнодомара заняла Галлию. Последовавшая за этим битва при Страсбурге стала поворотным моментом в ликвидации угрозы со стороны алеманов и укрепила авторитет императора Юлиана, вошедшего в историю под именем

Юлиана Отступника. Юлиан, племянник Константина Великого, был назначен цезарем (соправителем) своим кузеном, Констанцием II в 355 г., когда он был еще студентом и изучал философию в Греции. Выбор Констанция был противоречи-

вым, ибо со времени правления Константина Римская империя стала христианским государством, а Юлиан был откровенным язычником. Его героями были Платон, Аристотель, Ликург из Спарты и Марк Аврелий, император-философ, правивший во II в. н.э. и бывший в то же время выдающимся военачальником. Аммиан Марцелин рассказывает историю о некоей слепой старухе, пророчице, предсказавшей, что Юлиан будет тем «человеком, который восстановит храмы богов». Во время своего правления Юлиан предпринимал меры, направленные на восстановление язычества как государственной религии, сочетавшиеся с изощренным давлением на христиан. Юлиан был человеком мягким, поэтому он не прибегал к истреблению христиан, как некоторые его предшественники. Но христианам был закрыт доступ ко многим важным постам, в том числе и к военным.

Через некоторое время Констанций послал Юлиана в Галлию для борьбы с алеманами. Причины его поступка неясны: Юлиан не имел военного опыта, но в нем текла царская кровь, и он был популярен среди народа. Возможно, Константин надеялся, что алеманы избавят его от опасного соперника.

С точки зрения Аммиана Марцелина, добродетели Юлиана были настолько очевидны, что величие просто само нисходило на него. Аммиан был офицером в армии Юлиана и сражался с ним бок о бок вплоть до битвы при Страсбурге, когда он получил назначение в восточной части империи. Впоследствии он написал «Историю Римской империи», продолжение «Истории» Тацита с того самого места, где тот остановился, с 96 г. н.э. До нас дошли только те книги «Истории», где описываются события 354—378 гг. Они содержат сведения, полученные из первых рук, так как описывают именно те события, участниками которых был сам Аммиан или его знакомые. Аммиан является идеальным источником по истории этого периода. Конечно, надо с осторожностью относиться к некоторым его высказываниям, поскольку он был язычником, почитателем Юлиана и наверняка пытался преувеличить как добродетели Юлиана, так и пороки его христианских противников, таких, как Констанций. Более того, хотя Аммиан и восхищался Тацитом, стиль его повествования больше напоминает Тита Ливия, а его описания батальных сцен являются ярким образцом торжества стиля над содержанием.

Во время прибытия Юлиана в Вены Хнодомар разграбил Кёльн и осадил Аутун, который защищал небольшой отряд ветеранов. Юлиан прибыл в Аутун, окрестности которого в это время разоряли алеманы, 24 июня 356 г. Твердо решив навязать им сражение, он взял с собой отряд кавалерии и артиллерии и отправился во главе своего войска в Труа, уничтожая по пути отряды алеманских мародеров. Затем он приказал своим войскам сосредоточиться в Реймсе, откуда он двинулся на Кёльн, обходя стороной захваченные алеманами города. Он принял участие в двух небольших сражениях: первое — когда алеманы атаковали его арьергард из первых двух легионов, пока остальное войско спешило на помощь, и второе — при Брумате, когда маленький отряд варваров преградил дорогу его войскам. Юлиан построил свой отряд в виде полумесяца, чтобы взять германцев в двойное кольцо, но сделать это не удалось, так как германцы разбежались. Прибыв в Кёльн, Юлиан восстановил городские укрепления и заключил сепаратное перемирие с франками. После этого он размес-

тил войска на зимние квартиры в Сене. Когда римляне рассредоточили свои силы, разместив гарнизоны в нескольких пограничных городах, алеманы предприняли наступление и осадили Сен. Сложилась тупиковая ситуация. У противника не было техники для штурма укрепленного города, а у Юлиана — людей, чтобы совершать вылазки. В конце концов осаждающие отступили.

Набеги возобновляются

Весной 357 г. алеманы возобновили набеги, заходя все глубже на территорию Галлии. Хотя это и не были настоящие вторжения, Констанций увидел в этом возможность раз и навсегда покончить с алеманами. Он послал Юлиану подкрепления из Италии, 25 000 воинов под командованием Барбациона, начальника пехоты (*magister militum*). Юлиан разработал план, чтобы зажать алеманов в клещи между двумя римскими армиями и уничтожить.

Юлиан укреплял Саверн и посылал *ауксиллии* для рейдов на острова, занимаемые алеманами на Рейне, когда пришло сообще-

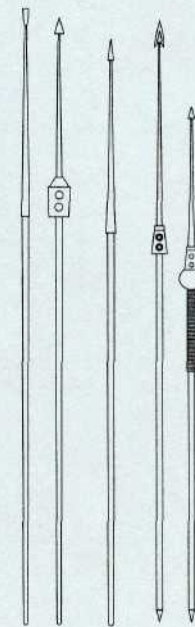

Типы римских пилумов. Слева направо: этруская версия, V в. до н.э.; пилум с утолщением, IV в. до н.э.; легкий пилум, III в. до н.э.; пилум I в. н.э.; пилум 100 г. н.э. с бронзовым утяжелителем.

Страсбург,
357 г. н.э.

Германцы построились клиньями. Видя это, римляне остановились, пытаясь действиями левого крыла прощупать правый фланг противника. Затем Юлиан приказал наступать, а германцы предприняли контратаку. Легионы левого фланга вскоре оттеснили германцев, но началась паника среди римской кавалерии на правом фланге. Завязался рукопашный бой, в котором римляне выпустили огромное количество стрел в варваров, чтобы смешать строй неприятеля. Римляне построили стену из щитов, варвары пытались оттеснить римлян, напирая на них. Некоторым удалось прорваться, но они были разбиты стоявшим в резерве легионом *приманов*. Неся тяжелые потери, варвары бежали. Римляне преследовали их до Рейна, где Юлиан собрал свои войска и приказал обстреливать варваров, когда они будут переплывать реку. Алеманы потеряли 6000 человек, главным образом во время бегства или при переправе через Рейн.

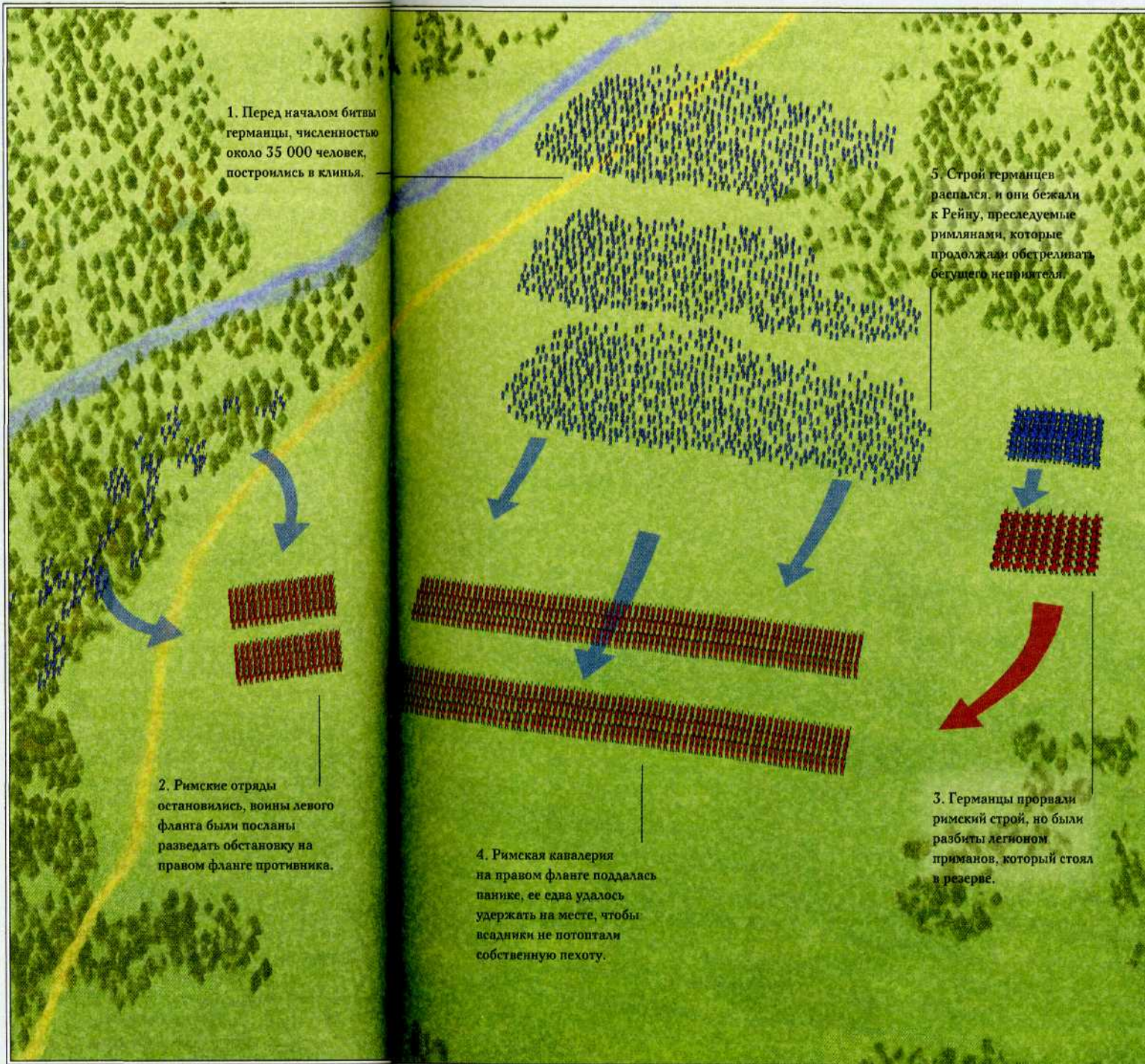

1. Перед началом битвы германцы, численностью около 35 000 человек, построились в клинья.

2. Римские отряды остановились, воины левого фланга были посланы разведать обстановку на правом фланге противника.

4. Римская кавалерия на правом фланге поддалась панике, ее едва удалось удержать на месте, чтобы всадники не потоптали собственную пехоту.

5. Строй германцев распался, и они бежали к Рейну, преследуемые римлянами, которые продолжали обстреливать бегущего неприятеля.

3. Германцы прорвали римский строй, но были разбиты легионом *приманов*, который стоял в резерве.



Битва при Страсбурге примечательна тем, что это была самая крупная операция из всех, проводившихся против германцев. К концу 357 г. Юлиан очистил всю Галлию от варваров.

ние, что варвары напали на войско Барбациона и разгромили этого «труса и неутомимого уничтожителя подвигов Юлиана» (Аммиан, II, 6). Барбацион с остатками своего войска отправился на зимние квартиры. Таким образом, численность войск Юлиана уменьшилась до 13 000 против 35 000 варваров. Несмотря на это, как только Хнодомар двинулся на Страсбург, Юлиан, используя редкую возможность навязать бой всей армии противника, выступил навстречу.

Они встретились на западном берегу Рейна, где алеманы все еще продолжали переправляться через реку. Алеманы построились клиньями, и, увидев это, римская армия остановилась. Север, командовавший римской кавалерией на левом фланге, в это время пытался прощупать правый фланг противника. Затем Юлиан приказал начать общее наступление по всей линии фронта. Алеманы предприняли контратаку. Легионы левого фланга вскоре потеснили германцев, но на правом фланге в рядах конницы, когда один из старших офицеров был ранен, возникла паника. Они едва не затоптали своих, но легионы стояли твердо и отказались пропустить всадников, а Юлиан лично уговорил кавалерию не покидать поле боя и вернуться назад.

На протяжении всей линии фронта битва переросла в рукопашный бой. Учитывая эффективность метательного оружия поздних легионов, о котором пишет Вегеций, рассказ Аммиана о граде метательных копий, проносящихся со свистом в воздухе, дротиков и стрел с железными наконечниками, которые летали над головами целый день, может быть, и не особенно преувеличен. Строй варваров, вероятно, не устоял под обстрелом. Алеманы лишились преимущества в рукопашном бою, там, где дело дошло до него, что примечательно, поскольку к тому времени различие между вооружением римлян и варваров почти стерлось. Отряды германских союзников, корнутии и браххиаты, атаковали под боевой клич германцев, *баррит*, чтобы дать

знать неприятелю, с кем он имеет дело. Римляне образovali стену, сомкнув щиты, а варвары пытались потеснить легионеров, толкаясь плечами и нанося яростные удары мечами. Хнодомар сам повел отряд из племенных вождей и прорвал линию обороны римлян, но тут же был разбит легионом *приманов*. Это были хорошо обученные, возможно, профессиональные воины, те самые, которых Вегеций рекомендовал держать в резерве. Аммиан пишет, что они сражались в традиционной манере римских легионеров, укрываясь за щитами от ударов варварских мечей и поражая противника колющими ударами в уязвимые места.

Больше алеманам нигде прорваться не удалось. Не имея возможности пробить римскую оборону, неся тяжелые потери, варвары бежали. Впав в азарт, римляне преследовали алеманов до Рейна, где Юлиан собрал свои войска и приказал атаковать врага с помощью метательного оружия, когда он будет переправляться через реку. Алеманы потеряли 6000 человек, основная часть которых была убита во время преследования и переправы через Рейн. Хнодомар был взят в плен и доставлен в Рим, где вскоре после этого умер. Римские потери составили 243 человека, среди которых были два трибуна.

Войска приветствовали Юлиана как августуса (императора). Юлиан отказался от титула и приказал тому отряду кавалерии, из-за которого сражение чуть не было проиграно, в течение всего следующего дня носить женские платья. За этой победой последовал ряд крупных рейдов на территории варваров по другую сторону Рейна, а в следующем году был заключен мир с оставшимися в живых королями алеманов. Констанций, который безумно завидовал Юлиану и утверждал даже, что это он сам руководил войсками под Страсбургом, все же назначил Юлиана своим преемником незадолго до своей смерти, последовавшей от малярии во время персидской кампании в 361 году.

Римский воин вспомогательных войск, 350 г. н.э.

Ко времени Страсбургской битвы в 357 г. внешний вид римского солдата претерпел значительные изменения по сравнению с обликом легионера периода расцвета империи. Этот воин вооружен длинным копьем и длинным мечом, пригодным больше для рубящих ударов.

Германские вспомогательные войска предпочитали его римскому гладиусу. В руках он держит деревянный щит, обтянутый кожей или плотным и имеющий железную ручку и умбол. На голове надет простой железный шлем, состоящий из двух пластин, скрепленных продольной полосой, и имеющий подвижные нащечники. Защитные доспехи отсутствуют. Вместо римских сандалий воин носит подбитые гвоздями ботинки.





ГЛАВА 2

Кавалерия

Конные воины являлись ударной боевой единицей на полях сражений, они были в равной мере приспособлены для разведки местности и для преследования разгромленного врага.

В период раннего неолита люди в Европе и Азии начали приручать животных, способных нести седока или быть впряженными в повозку или колесницу. Люди ездили верхом на лошадях в причерноморских степях начиная с IV тысячелетия до нашей эры. Примерно в это же время в Египте и Юго-Западной Азии началось приручение ослов. Бактрийский верблюд на Иранском плато и арабский верблюд на юге Арабского полуострова были приручены в следующем тысячелетии. Приручение индийского слона соответствовало по времени началу цивилизации Долины Инда (между 2500 и 1750 гг. до нашей эры), тогда как Северная Африка приручила африканского слона только в последние века I тысячелетия до нашей эры. Ослы, если не считать самого раннего периода, использовались почти исключительно как вьючные животные, применение верблюдов в качестве животных для верховой езды в боевых условиях было ограниченным. Слоны играли значительную роль в бою, но основу для колесничего войска и кавалерии, двух самых значительных родов войск последовательно бронзового и железного веков, составляли лошади.

Ганнибал въезжает в Канни на слоне во главе триумфального шествия в честь победы над могущественным Римом. Слоны помогли Ганнибалу пересечь Альпы, но как только римские войска и кавалерия привыкли к этим необычным животным, они утратили свою эффективность на поле боя.

С самого раннего периода, когда на конях стали выезжать в бой, первой конной военной силой, насколько нам известно, стали боевые колесницы. Первое засвидетельствованное использование колесниц произошло в Месопотамии, где шумерские изображения представляют воинов, едущих на «боевых повозках» (как их называют ученые), которые представляли собой большие телеги с узким кузовом и высокой передней частью. Возница сидел впереди воина, который метал дротики из колчанов, прикрепленных по бокам. Колеса представляли собой сплошные диски, составленные каждый из трех частей, скрепленных вместе, и, вероятно, насаженные на неподвижную ось при помощи длинных цилиндров (ступиц), так что каждое колесо вращалось независимо. Однако отсутствие вращающейся передней оси увеличивало опасность опрокидывания повозки при повороте на большой скорости. Существовали двухколесные колесницы, они были маневреннее четырехколесных и преимущественно использовались для передачи донесений и как транспорт военачальников.



ШУМЕРСКАЯ КОЛЕСНИЦА, или боевая повозка, около 2500 г. до н.э. Повозка имела узкий кузов, высокий передок, прикрепленный к борту колчан с дротиками. Вожжи, которые держал возница, проходили через кольца в носу онагров, запряженных в колесницу. Это давало возможность остановить повозку, но управлять ею было трудно.

В боевые колесницы запрягали четверки ослов, иногда могли использовать гибридную онагра с ослом — на Ближнем Востоке в это время еще не знали лошадей. Вожжи пропускали через металлические кольца на упряжном дышле, они крепились к кольцам в носках животных. Натягивание поводьев позволяло вознице остановить упряжку, но для изменения направления использовались голосовые команды, а также заостренная палка или кнут. Хомут надевали только на внутреннюю пару животных. Другие двое подпрягались при помощи шейных ремней, поэтому их тяговая мощность была небольшой. Обладая меньшей силой тяги, они тем не менее старались двигаться быстрее, побуждая животных в хомуте делать то же самое. Испытания показали, что подобная четырехколесная повозка могла развивать скорость до 15–20 километров в час (9,3–12,5 мили в час).

Колесницы были государственной собственностью, выдаваемой воинам перед боевым походом и после возвращаемой. Столица шумеров Умма имела отряд из 60 колесниц; другие города, несомненно, могли выставить

равные силы, которыми во многих случаях командовали члены царского дома. Двухместные колесницы изображались мчащимися по трупам поверженных врагов (что характерно и для более поздних изображений колесниц, преследующих бегущего врага). Мы можем только делать предположения о том, как их могли еще использовать, однако то, что их экипаж полагался на дротики, подразумевает, что они должны были достаточно близко подходить к линии вражеских войск. Тяжелые колесницы, слишком медленные и не очень маневренные, подвергались большому риску, действуя вблизи войск противника. Привыкнув к боевым колесницам, воины вскоре должны были разработать и методы борьбы с ними. Изображения колесниц в бою не появляются в последние три века III тысячелетия до н.э.; от них, вероятно, пришлось отказаться.

Нужны были более легкие колесницы, более послушные животные и более надежные способы управления. Все это в первую очередь появилось на Ближнем Востоке в первой четверти II тысячелетия до нашей эры. Сперва здесь снова появились лошади, водившиеся в Анатолии около 3000 г. до нашей эры. Хотя и мелкие по современным стандартам, эти лошади превосходили других тяговых животных размерами и скоростью и были более обучаемы и изящны. Их вскоре стали впрягать в колесницы. В XII в. до н.э. неожиданно появляются колесницы с колесами, снабженными спицами, колесницы, запряженные парой лошадей, начинающих появляться на анатолийских изображениях. Колеса с четырьмя спицами были более легкими, чем сплошные деревянные колеса боевых колесниц. Тем не менее управляли лошадьми по-прежнему одними поводьями, продетыми через носовые кольца, что было не очень эффективно. Сирийские изображения XVIII в. до н.э. показывают пару поводьев, идущих к каждому животному, что ясно указывает на появление удили и узды. Мотив «езды по павшим врагам», появляющийся в то время, говорит о том, что некоторые цари использовали колесницы на поле боя. С середины XVII в. до н.э., если не раньше, появляются двухместные колесницы, несущие возничего и воина, вооруженного луком и стрелами. Но сперва их было немного, количество их исчислялось десятками. Колесница стала

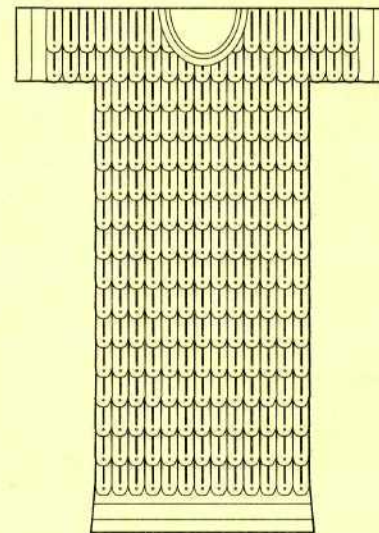

РЕКОНСТРУКЦИЯ БРОНЗОВЫХ ЧЕШУЙЧАТЫХ ДОСПЕХОВ колесничего воина, по росписи из гробницы в Фивах времен Аменхотеп III (1436–1411 гг. до н.э.).

оружием войны, главным, что доминировало в войнах позднего бронзового века на Ближнем Востоке. В течение II тысячелетия до н.э. колесницы вошли в употребление на всем пространстве Европы, Азии и Северной Африки, равно как и в Центральной Азии, Индии и Китае.

Колесницы Нового царства

Характер и использование колесниц на Ближнем Востоке лучше всего иллюстрируются находками из Египта Нового Царства, которые включают в себя целые колесницы, найденные в погребениях. Колесницы были легкой конструкции, из особого дерева, тщательно подобранного для различных частей и изогнутого по нужной форме. Колеса с четырьмя и позднее с шестью спицами были посажены на ступицы на осях на расстоянии 2 метров (6 футов 6 дюймов). Ось располагалась в задней части колесницы для увеличения стабильности; рисунки временами изображают ось под рамой, но это делалось художником для сохранения пространства. Дно колесницы делалось из переплетенных кожаных ремней, что придавало ей легкость. Деревянный каркас окружал передок и бока колесницы, оставляя заднюю часть открытой

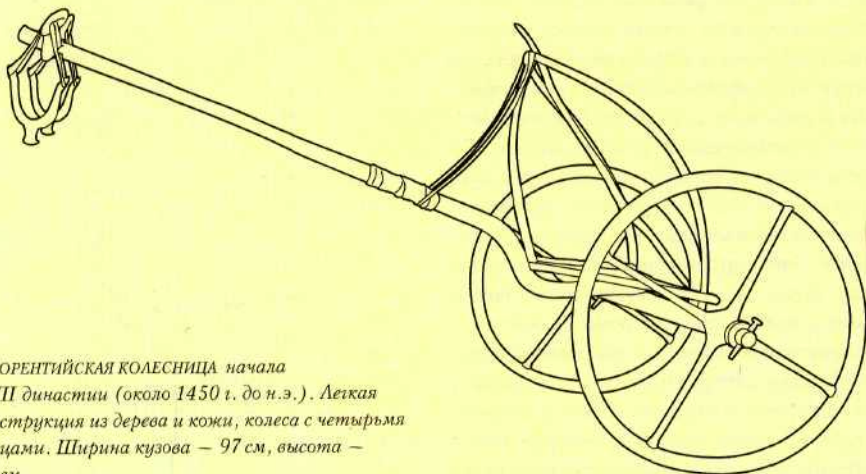

ФЛОРЕНТИЙСКАЯ КОЛЕСНИЦА начала XVIII династии (около 1450 г. до н.э.). Легкая конструкция из дерева и кожи, колеса с четырьмя спицами. Ширина кузова — 97 см, высота — 54 см.

для входа. В результате получалось крепкое и легкое транспортное средство, весящее только 34 килограмма (74 фунта). Один человек мог поднять ее, а двое — без труда нести, что позволяло переносить колесницы через участки местности, по которой они не могли проехать. Современные испытания показали, что колесница, запряженная двумя пони, может двигаться со скоростью 38 километров в час (24 мили в час). Двухколесная колесница могла быстро разворачиваться, ее широкий кузов вмещал двух бойцов — возничего и воина.

На египетских рисунках мы чаще всего видим фараона, одиноко стоящего на колеснице; поводья обмотаны вокруг талии, лук натянут до уха, он поражает стрелами зверей или врагов. Управлять колесницей таким образом возможно только на низкой скорости, не маневрируя. Это уместно при тщательно подготовленной царской охоте, но в бою колесницей должен управлять возница. Он держал поводья в правой руке. На правой руке закреплялся щит, защищавший и его самого, и стоящего рядом воина. Последний обматывал поводья вокруг талии, и они служили ему чем-то вроде ремней безопасности, чтобы обе руки оставались свободными для лука, в противном случае ему приходилось бы хвататься за поручень всякий раз, когда колесницу трясло на ухабах. Вне поля сражения возничий держал поводья двумя руками. В дополнение к щиту возничего египетские и азиатские колесничие были защищены шлемами и длинными куртками с бронзовой че-

шуйей. На этих куртках несколько сотен находящихся друг на друга чешуек толщиной 2 миллиметра (0,07 дюйма) были нашиты на ткань одежды. Занавесами в виде чешуйчатого доспеха или проклепанной металлом кожей были также занавешены открытые стороны колесниц. Лошади были защищены тяжелыми ткаными попонами или, не так часто, чешуйчатыми доспехами.

Композитный лук

Лук, используемый колесничими, был мощным композитным оружием, изобретенным на несколько веков раньше колесницы, но теперь нашедшим себе наилучшее применение. К нему полагались короткие стрелы, бьющие на 175 метров (574 фута), в два-три раза дальше, чем цельнодеревянные луки, используемые чаще всего пешими стрелками. Ранние композитные луки были 90—120 сантиметров (35—47 дюймов) в длину, имели форму угла или обратный прогиб. Более сложные составные луки появились в следующие два тысячелетия, но основная модель осталась той же: деревянная сердцевина с костяными накладками с внешней стороны и сухожилиями с внутренней, соединенными с ней при помощи клея. При натяжении тетивы рог оказывал сопротивление сжатию, а сухожилия натягивались, возвращаясь в исходное положение, когда тетиву отпускали. При своей большой эффективности, композитные луки были дороги, требуя особых пород дерева, рога, жил и долгой сборки — минимум год

требовался для изготовления хорошего лука и десять — для превосходного. Стрельба из лука требовала большого умения, силы и долгой практики. Египтяне изображали фараонов, мчавшихся на колесницах мимо ряда медных болванок на столбах, служивших мишенями, колчаны их полны стрел. Но едва ли даже очень мощный композитный лук мог пронзить стрелой болванку «в три пальца толщиной» (около 56 миллиметров, или 2,2 дюйма), не говоря о «толщине в ладонь» (около 75 миллиметров, или 2,9 дюйма) — подвиги, которые приписывали себе фараоны. На самом же деле стрела могла пробить слой металла не толще 2—3 мм. Тем не менее лук оставался очень мощным оружием.

Вооруженные луками, более дальнобойными, чем у пехоты, стрелки на колесницах могли с безопасного расстояния расстреливать плотно сомкнутый пеший строй. Стремительные кони везут колесницу быстрее, чем может бежать человек, позволяя им уходить от контратак пехоты или настигать убегающих врагов. Соединения колесниц могли двигаться вокруг отрядов пехоты, чтобы атаковать их с фланга или с тыла. Они также патрулировали линии блокады во время осад, вели разведку, совершали набег и вели авангардные бои до подхода главных сил. При таких возможностях любой народ, живший в

пределах досягаемости вражеских колесниц, едва ли смог бы отстоять свою независимость, если бы сам не использовал подобное оружие. Это означает, что каждое цивилизованное государство на Ближнем Востоке нуждалось в них. А как только все обзавелись ими, оставался только один способ достижения превосходства — строить и содержать как можно больше колесниц.

Доспехи, композитный лук, колесницы и кони — все это требовало большого богатства, живой силы, мастерства и средств для производства и содержания. Если знатные колесничие не обеспечивали животных, людей и экипировку из собственных средств по примеру ведической Индии, то это должна была делать царская казна. Государство могло также выделить колесничим земли с соответствующим доходом, чтобы они могли содержать коней и колесницы. Большинство ближневосточных колесничих было организовано и обеспечено казной. *Maryannu* — так назывался колесничий воин на Ближнем Востоке — был ценным профессионалом, сильным, ловким и умелым. Что касается коней, которые были не крупнее больших пони, то их начинали дрессировать с одного года, а на третий запрягали в колесницу; настоящими колесничими животными они становились с четвертого года и служили до девятого. Реко-

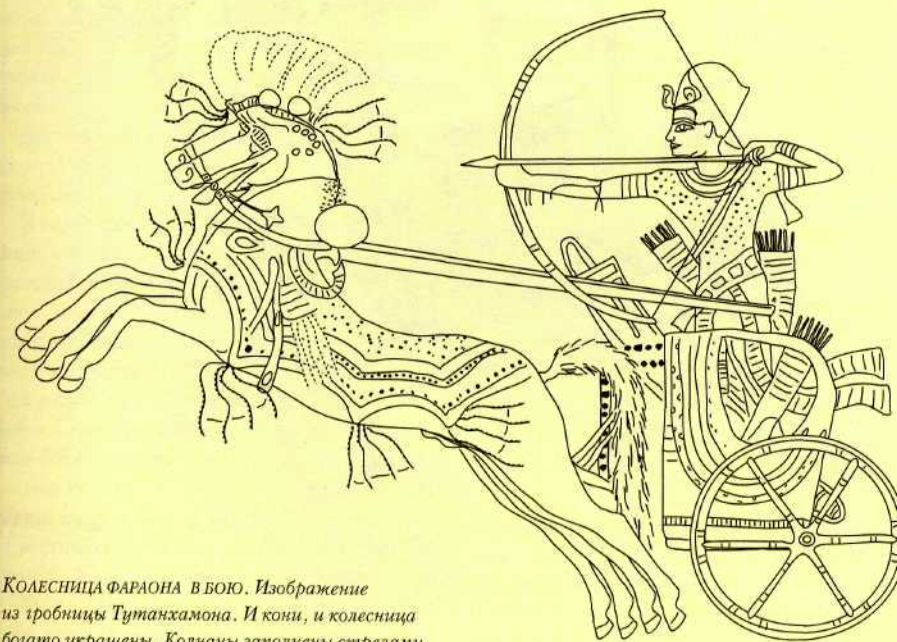

КОЛЕСНИЦА ФАРАОНА В БОЮ. Изображение из гробницы Тутанхамона. И кони, и колесница богато украшены. Колчаны заполнены стрелами.

Египетская колесница

Эта колесница позднего бронзового века, подобная тем, что использовались при Кадеше. Возница держит поводья. В бою он держал также щит, прикрывая лучника. Лучник вооружен мощным композитным луком, в бою он обматывал вожжи вокруг талии, чтобы иметь возможность стрелять на ходу. Колесница была очень легкой, она весила около 35 кг. Она могла двигаться со скоростью до 38 км/ч (24 мили/ч), проходя до 50—60 км в день. Колесницы использовались для патрулирования, рейдов и преследования противника. В бою с колесниц обстреливали ряды вражеской армии, атаковали ее фланги или тыл, прорывались сквозь расстроенные ряды противника.

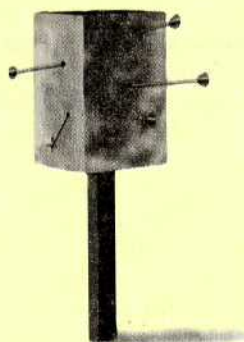

мендации по дрессировке лошадей содержатся в специальных ближневосточных текстах. После месяца тщательных тренировок, кормления и ухода лошади могли проходить рысью большие расстояния, не утомляясь, легко покрывая 50—60 километров (31—37 миль) за дневной переход, и могли везти колесницу с максимальной скоростью на расстояние 2 километра (1,2 мили). Египтяне, как известно, формировали отряды по 10 колесниц, возглавляемые «первым колесничим»; пять отрядов составляли эскадрон под командованием «знаменосца колесничных воинов», несколько эскадронов составляли батальон (*pedjet*), возглавляемый «командующим колесничного войска». *Peherer* (бегун), приписанный к каждой колеснице, был легковооруженным воином, который сражался пешим. В других государствах была похожая организация, с отрядами из 5 или 10 колесниц (и эскадронами, в которые входили эти отряды), они также использовали легковооруженных воинов для прикрытия.

Кое-что о тактике колесниц можно узнать из описания битвы при Кадеше. Шла война между Египтом, где царствовал Рамсес II (эпоха Нового царства), и царством хеттов (Анатолия, Ливан и Северная Сирия), где правил царь Муваталлис. Битва произошла в пятый год правления Рамсеса (1300, 1286 или 1275 г. до нашей эры). Мы знаем о ней из серии замечательных рельефов и надписей, сделанных по заказу Рамсеса в египетских храмах. Данная в них информация тенденциозна, противоречива и временами неправдоподобна, но она наглядно дает наиболее полную картину того, как действовали в бою колесницы позднего бронзового века.

В первый год войны Рамсес внезапно продвинулся вглубь и захватил Амурру, прибрежный регион к северу от Библа, вернувшись домой в конце сезона. Застигнутый врасплох, царь хеттов не предпринял в тот год никаких действий, но к кампании следующего года собрал войска отовсюду, включая Анатолию и Северную Сирию; его армия насчитывала 3500 колесниц и примерно в десять раз больше пехоты. Куда идти далее, было очевидно: в город Кадеш на Оронте, находящийся восточнее захваченного Амурру и господствующий над северной частью долины Бекаа.

Как и следовало ожидать, в мае следующего года Рамсес двинулся на север, через

долину Бекаа на Кадеш. Разбив лагерь в холмистой местности южнее города, Рамсес решил Оронт во главе своей армии. Она состояла из четырех подразделений, названных по именам египетских богов — Амон, Ра, Пта и Сутех — каждое формировалось из жителей определенных областей Египта, в них входили колесницы, пехие стрелки и копьеносцы. Точная численность армии Рамсеса неизвестна. К югу от Кадеша Рамсес встретил двух арабов из племени шосу, которые сказали, что они посланы своими вождями, чтобы известить его, что их племя решило отложиться от хеттов. Когда Рамсес спросил, где обитает их племя — возможно, чтобы узнать, какая от них может быть польза, — ему ответили, что они были с царем хеттов, где-то далеко на севере. В египетском тексте сказано: «Но двое шосу, сказавшие это Его Величеству, лгали, говоря, что они отложились от Падшего царя хеттов (Муваталлиса), ибо Падший царь хеттов посылал их разузнать, где находится армия Его Величества, чтобы помешать армии Его Величества приготовиться к бою с хеттами». Поверив мнимым дезертирам, Рамсес передислоцировался к северу и стал лагерем вместе с дивизией Амона, главным подразделением своей армии.

Другие подразделения еще двигались к северу, когда египетский разведчик доставил двух захваченных разведчиков-хеттов. Их избили, после чего их допросил фараон. Он спросил, где находится царь хеттов, и получил ответ, что он и его огромная армия стоят в боевой готовности за старым Кадешем, на другом берегу Оронта, не более чем в 4—5 километрах (2,5—3 милях) от египетского

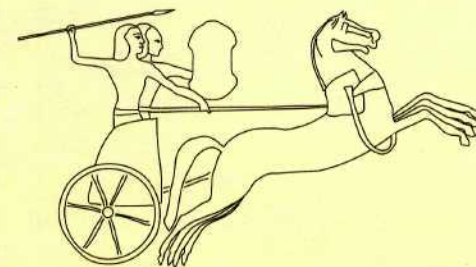

ФРАГМЕНТ РЕЛЬЕФА с изображением хеттской колесницы в битве при Кадеше из храма в Абидосе. Хеттские колесницы при Кадеше имели экипаж из трех человек, на этом изображении одного воина не хватает.

Битва при Кадеше, 1300, 1286 или 1275 г. до н.э.

Думая, что хетты еще далеко, Рамсес встал лагерем вместе с дивизией Амона, главным подразделением своей армии, к северу от Кадеша. Муваталлис послал 2500 колесниц через Оронт. Дивизию Ра хетты атаковали, когда она была в походном порядке, и разбили. Затем вся армия хеттов напала на египетский лагерь. Дивизия Амона была на грани поражения, когда подошли не'арин из Амурру. Тем временем Рамсес сам атаковал хеттов силами своей гвардии, а не'арин привели их в замешательство и разбили. Муваталлис послал на помощь еще 1000 колесниц, но в это время подоспела дивизия Пта, и они тоже были разбиты и отступили с тяжелыми потерями. Царь хеттов не решился ввести в бой свою пехоту. Рамсес после битвы отступил, оставив хеттам поле боя. Муваталлис продолжал наступление на юг и к концу кампании продвинулся до Дамаска. После нескольких лет войны два государства подписали мирный договор, согласно которому и Амурру, и Кадеш оставались в руках хеттов.



Кампания Рамсеса была попыткой отвоевать территории на северо-востоке, которые за несколько веков до того принадлежали Египту. Ему не удалось отвоевать все земли, но он добился заключения мира на длительный срок.

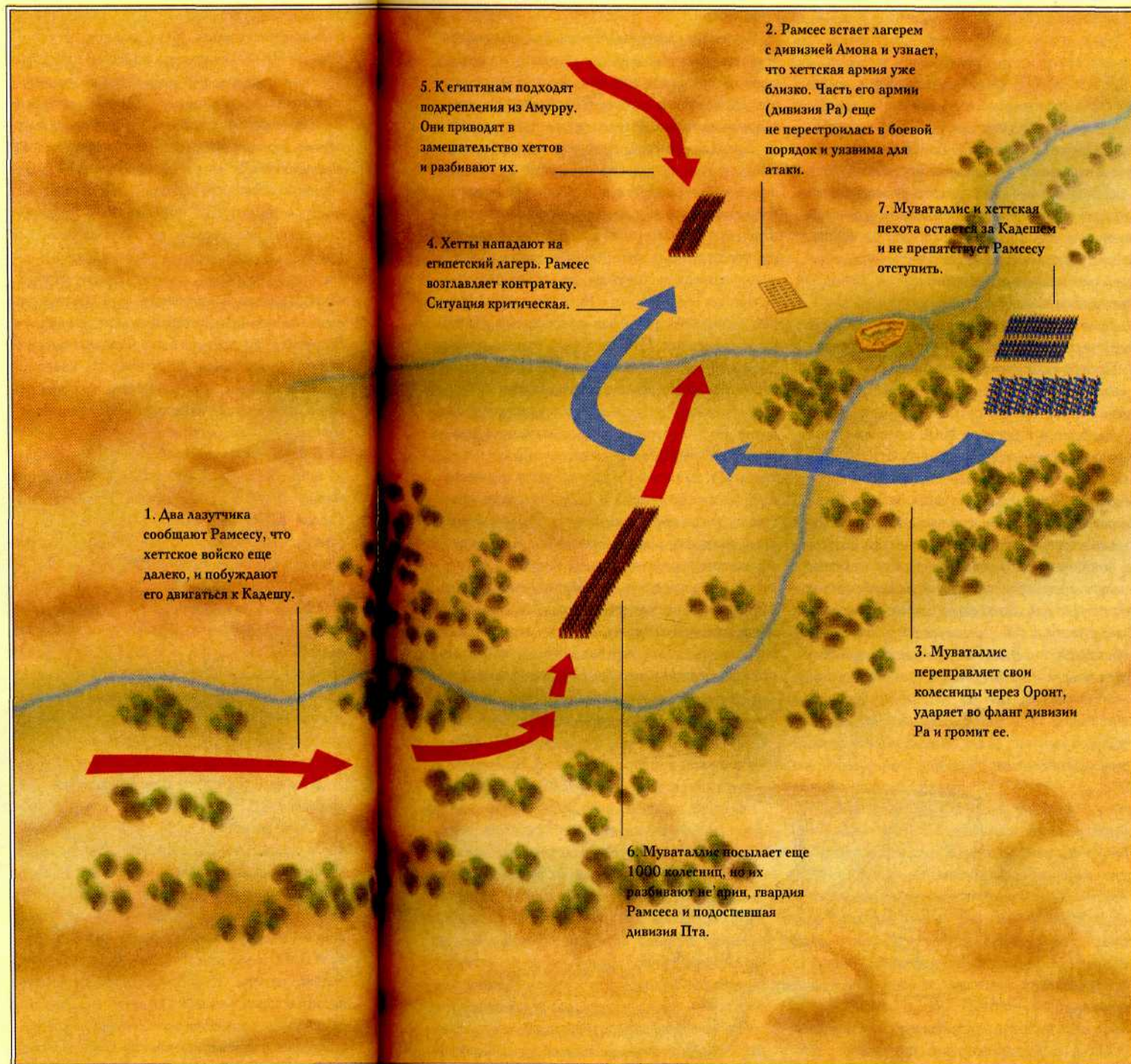

лагеря. Рамсес собрал своих высших военачальников, выругал их за плохую работу разведки и приказал оставшимся подразделениям спешить на север.

Капкан хеттов

Но было уже поздно что-либо предпринимать, ибо Муваталлис послал 2500 колесниц через Оронт. Дивизия Ра двигалась по дороге к юго-западу от Кадеша, часть или, возможно, даже все силы хеттов атаковали ее. Египтяне не успели перестроиться в боевой порядок и были быстро разбиты и рассеяны. Войско хеттов в полном составе повернуло на север и атаковало египетский лагерь. Египетские литературные источники утверждают, что Рамсес сам выступил против врага на колеснице, запряженной конями, которых звали Победа в Фивах и Мут Довольна. Слава Амона снизошла на него, и он сам поражал злополучных врагов сотнями и тысячами и даже обратил в бегство 1000 колесниц, посланных на помощь передовому отряду Муваталлисом, который перешел реку со своей пехотой. Многие из бегущих хеттов были сброшены в Оронт и утонули. Несмотря на то, что колесничие и пехота покинули Рамсеса, по поводу чего он высказался особенно резко, он выиграл сражение, и царь хеттов запросил мира. Во всяком случае, так говорится в текстах. На самом же деле после этого боя отступил Рамсес. Муваталлис продвинулся вперед и к концу кампании стоял у Да-

маска. После нескольких лет войны правители заключили мирный договор, согласно которому и Амурру, и Кадеш остались под властью хеттов.

Когда мы смотрим на рельефы, мы видим хеттов в египетском лагере. Правда, на рельефах их громят и убивают, но тем не менее они находятся в лагере. Подразделение, названное не'арин (молодежь), присутствует на каждом рельефе, изображающем лагерь. Этот термин обозначал отборные войска, и они отождествляются с египтянами, происходящими из земли Амурру, которые упоминаются в литературных источниках. Вероятно, это те войска, которые стояли там гарнизоном в предыдущие годы, но теперь получили приказ соединиться с Рамсесом у Кадеша. На нескольких рельефах изображены также воины дивизии Пта, которые следовали за дивизией Ра в походе на север. Произошло, вероятнее всего, следующее: дивизия Амона была внезапно атакована после разгрома дивизии Ра (некоторые из ее командиров изображены мчащимися к лагерю прямо перед хеттами). Дивизия Ра дрогнула под бешеным натиском противника и была на грани разгрома, когда подошли не'арин. Рамсес отчаянно сражался в другой части поля, в то время как не'арин расстроили боевой порядок хеттов и разгромили их. Муваталлис послал 1000 колесниц им на помощь, но, оказавшись между Рамсесом, не'арин и подошедшей дивизией Пта, они также были разбиты и понесли большие потери. Царь хеттов не стал

рисковать пехотой, возможно, не видя смысла начинать переправу в столь быстро меняющейся ситуации, где от колесниц могло быть больше толку.

В этой битве было много необычного. Прежде всего она не шла по заранее определенному плану, когда колесничьи разворачивались на флангах армий. На хеттских колесницах, на рельефах, изображены по три человека, что подтверждается письменными источниками. Один из них возничий, который держит поводья, второй держит щит. Третий вооружен копьем, если его вообще изображают с каким-либо оружием. Только в колеснице царя хеттов имелся колчан со стрелами, и только на одном рельефе представлены хеттские лучники на колесницах. Из этого делался вывод, что хеттские колесничие были экипированы только для ближнего боя и потому были легко расстреляны египтянами при контратаке, как только элемент внезапности был потерян. Если это так, то хетты применяли в этом случае новую тактику, поскольку рельеф Сети I, отца Рамсеса, изображает хеттов по двое на колесницах, причем один из них вооружен луком. Так как хетты ни разу не изображены убивающими или даже подвергающими опасности египтян на рельефах, все это может быть следствием подхода египетских художников к сюжету. Возможно, что они могли намеренно игнорировать хеттских стрелков и колчаны со стрелами, чтобы на этих очень детальных и довольно запутанных изображениях было понятно, где здесь победоносные египтяне, а где поражаемые ими хетты. Что касается экипажа из трех человек, то он появился позже, на колесницах, запряженных тремя или четырьмя лошадьми, а не двумя, как изображено на рельефе. Возможно, была сделана попытка поручить каждому из трех воинов исполнение исключительно своих специфических функций для достижения большего эффекта, что должно было компенсировать уменьшение скорости колесниц с экипажем из трех человек. Это могло быть и тактикой, примененной исключительно для данного случая. Поскольку Му-

ваталлис собирался атаковать египтян на марше, а затем в лагере, это означало, что его колесничие должны были столкнуться с многочисленной египетской пехотой. Дополнительный человек на колеснице удваивал число воинов, которые могли сойти с нее и сражаться в пешем порядке, как во время нападения на лагерь, так и в любых других ситуациях.

На рельефах колесницы не'арин изображены атакующими в ряд, как и хетты на одном из рельефов. Это, вероятно, было обычным боевым построением. Если учесть, что расстояние между колесницами должно быть не меньше

их длины, что позволяло им избегать столкновения при повороте, то две линии мчащихся друг на друга колесниц могли проникнуть друг в друга, пока лучники на ходу вели перестрелку. Затем линии перегруппировывались и снова шли в атаку, пока одна из сторон не обращалась в бегство.

«Те, кто глядит на сияющие вершины и пересекает опасные ущелья, кто может стрелять на полном скаку, как будто отступая, кто идет впереди, когда наступает, тех называют начальниками конницы».

Жуй Льян.

Практика стрельбы по болванкам на полном ходу как будто подтверждает это, поскольку колесничьи наверняка избегали сближения с вражеской пехотой. Через поле боя обе стороны, судя по рельефу, двигались колоннами. Силы хеттов, собранные из разных мест, были, вероятно, организованы согласно местному обычаю; каждое подразделение управлялось царем, принцем или другим высокопоставленным аристократом. В надписи сказано, что Рамсес убил несколько таких знатных воинов, на рельефе показано, как нескольких из них вытаскивают из Оронта.

Такой была величайшая битва золотого века колесниц. С падением цивилизаций бронзового века на Ближнем Востоке около 1200 г. до н.э. на смену дорогостоящим, содержавшимся за счет государства колесничьям приходит новый тип конного войска — кавалерия. Этот процесс занял несколько столетий. Рельефы Новоассирийской империи (934—609 гг. до н.э.) иллюстрируют этот переход. Самые ранние изображения ассирийских кавалеристов относятся ко времени правления Ашурнасирапала II (883—859 гг. до н.э.). Они были, по сути, экипажем колесницы, превращенным во всадни-



РИСУНОК одной из шести колесниц из гробницы Тутанхамона (1345—1335 гг. до н.э.). Колесница богато украшена, пол кузова сделан из кожаных ремней для легкости.

ков. Стрелок стрелял из лука, в то время как его товарищ держал поводья обеих лошадей и прикрывал его щитом. Люди сидели на крупах животных, задрав колени, без седла, с голыми ногами; кроме шлемов, другого защитного вооружения они не носили. В это время на Ближнем Востоке связные и разведчики ездили верхом именно в этой манере, чаще всего на крупной лошади, с поджатыми ногами, как будто они сидели на осле или муле. Это не подходит для быстрой езды и может повредить почки лошади. Колесницы продолжали использовать в Ассирии, но они стали тяжелее, в них запрягали трех лошадей, из которых только две были в ярме.

Во времена царствования Салманасара III (858—824 гг. до н.э.) некоторые лошади были экипированы большими попонами (чепраками), которые удерживались сложной системой ремней на груди и на шее. Во времена царствования Тиглатпаласара III (744—727 гг. до н.э.) всадники все еще ездили попарно на неоседланных лошадях, но сидели более естественным образом, сразу за холкой. Они носили панцири и были вооружены копьями, в свободной левой руке они держали поводья. Появились новые типы колесниц, с большими колесами (с 8 спицами), прямоугольным кузовом и с более высокими бортами, несущие 3 человек — возницу, лучника и щитоносца. В эти тяжелые колесницы запрягались по три или по четыре лошади. Они были менее маневренны по сравнению с прежними легкими колесницами, запряженными двумя лошадьми. Во времена Ашшурбанипала (681—631 гг. до н.э.) конные стрелки, которые также были вооружены копьями, носили ботинки и гетры. Они управляли лошадьми при помощи единственной петлеобразной узды, снабженной кисточкой, что позволяло наезднику опустить узду и использовать лук, что создавало у лошади иллюзию, будто ею продолжают управлять. (Кисть-науз, прототип современного мартингала, располагалась на конском ошейнике, через нее проходил ремень поводьев. Этим достигалось фиксированное и при этом подвижное положение повода под головой коня. Устранялась опасность при движении потерять повод, который лошадь могла перекинуть через голову. — Прим ред.) Кроме того, лошадь теперь была защищена толстой попоной. Что касается колесниц, борта их

стали еще выше, колеса — больше, запряженные в них лошади были защищены попоной, экипаж увеличился до четырех облаченных в панцири воинов, причем два из них были щитоносцами. Наличие вражеских конных стрелков и копейщиков, а также плохая маневренность этих больших колесниц заставляли прилагать усилия для защиты их экипажа.

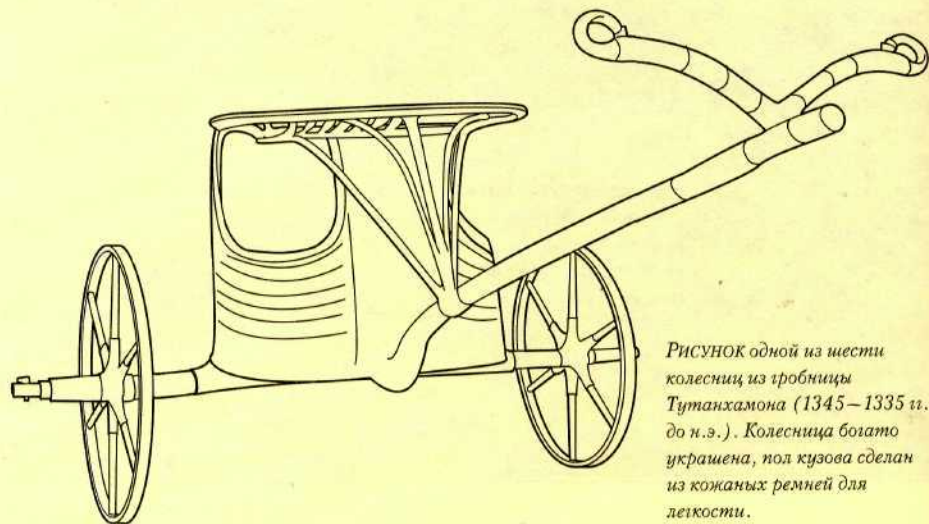
Вполне понятно, почему с падением Ассирийской державы колесница перестала быть основным наступательным оружием Ближнего Востока. Они сохранились в форме колесниц с косами (или серпоносных колесниц), изобретенных персами и впервые использованных в сражении при Кунаксе в 401 г. до н.э. Ксенофонт, греческий историк, который участвовал в этом сражении, отзывался о них как о малоэффективных, однако они произвели на него впечатление, и он описал их в своем историческом романе «Воспитание Кира». Это были тяжелые колесницы, запряженные четырьмя лошадьми, с широко разнесенными колесами и бронированным кузовом, закрытые со всех сторон, с дверцей сзади. Возница был один и носил тяжелый панцирь, лошади также были защищены. Косы длиной 1 м (3 фута) были установлены на конце каждой оси, другие косы размещались под осью, чтобы поражать всякого, кто под них попадал. Идея состояла в том, чтобы, разогнав колесницу на полном ходу, врезаться в строй врагов, посеять панику, подрезая косами зазевавшихся воинов, и пробить бреши в боевом порядке противника, чем могли бы воспользоваться другие войска. Это могло бы дать какой-то результат при столкновении с неподготовленным противником, при условии, что колесницы поддерживались бы конницей или использовались в сочетании с другими родами войск. Однако подготовленный и опытный противник без особого труда справлялся с ними. Если колесницы атаковали без поддержки, достаточно было расступиться и пропустить их сквозь ряды, а затем атаковать потерявшие скорость колесницы при помощи пехоты, поскольку им необходимо было замедлить ход, чтобы развернуться. Если колесницы имели поддержку, пехота смыкала ряды, выставив вперед копья, пугала лошадей криками и поражала атакующих градом стрел и дротиков. Несмотря на многочисленные неудачи, колесницы с косами

еще долгое время применялись на Ближнем Востоке, исчезнув только в I в. до н.э.

Колесницы как транспорт

Был и другой способ использовать колесницы — в качестве транспорта для пехотинцев, которых можно было погрузить и быстро доставить к месту сражения; в случае необходимости они могли снова взойти на колесницу и столь же быстро ретироваться. Такие методы, возможно, использовались в бронзовом веке греками: на сохранившихся изображениях греческих колесниц среди их экипажа почти никогда не присутствуют лучники. О таком использовании колесниц говорят и описания, оставленные Гомером, и росписи на глиняной посуде раннего железного века; в то время как самая ранняя конница в Греции изображается парами, причем всадники сидят на лошадях, как на осле, ближе к крупу, и один из них — тяжелый пехотинец, а не стрелок. По аналогии с ассирийскими изображениями можно предположить, что колесницы использовались в бою вплоть до VII в. до н.э., но только в качестве транспорта для пехоты, а не как колесницы с лучниками. Греческая колония Кирена в Северной Африке использовала колесницы, запряженные четверками лошадей, в послед-

ние столетия I тысячелетия до н.э., чтобы доставлять тяжелую пехоту в пограничные области, не утомляя ее долгими марш-бросками. В течение этого тысячелетия народ гарамантов в западной части Северной Африки также использовал колесницы. Некоторые из их запряженных четверками колесниц имели упряжку с двумя дышлами, каждое с хомутами для двух лошадей вместо обычного отдельного дышла. Эта конструкция иногда применялась на Кипре и в других странах Ближнего Востока в первой половине I тысячелетия до н.э., так же как и серпоносные колесницы, описанные Ксенофонтом. Карфаген также использовал колесницы до конца IV столетия до н.э.

В Европе дольше всех применяли колесницы кельтские народы, используя их в сражениях в Италии и Анатолии (Малой Азии) до III в. до н.э. Как и в других местах, эти колесницы были постепенно заменены конницей, но Юлий Цезарь, когда высадился в Британии в 55 и 54 гг. до н.э., столкнулся с сильным колесничным войском. Колесницы были легкой постройки, с кузовом, открытым спереди и сзади, и с двойными обручами по бокам, запряженные двумя лошадьми. Они принадлежали людям более знатного происхождения, чем бойцы в этих же колесницах. Цезарь описал их тактику:

Колесница со штандартом. Прорисовка с ассирийского рельефа Ашшурнасирпала II (884—859 гг. до н.э.). Ассирийские колесницы этого времени имели упряжку из трех коней, но только на двух из них были хомуты; третья лошадь использовалась как запасная.

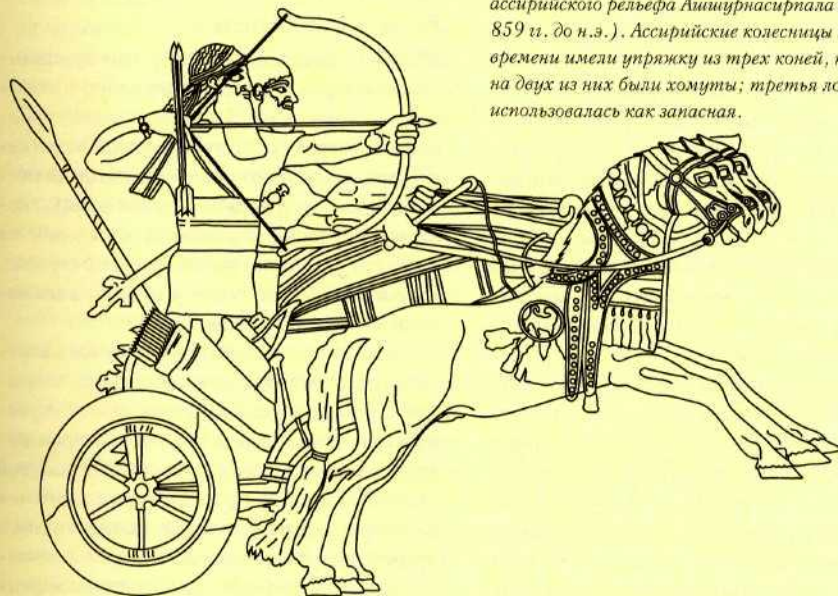

АССИРИЙСКАЯ КОЛЕСНИЦА с экипажем из четырех воинов. У нее большие колеса и кузов с высокими бортами. Все воины носят кирасы, двое из них держат щиты. Увеличение размеров колесницы и усиление ее вооружения, возможно, были ответом на использование противником конных лучников и копьеносцев.

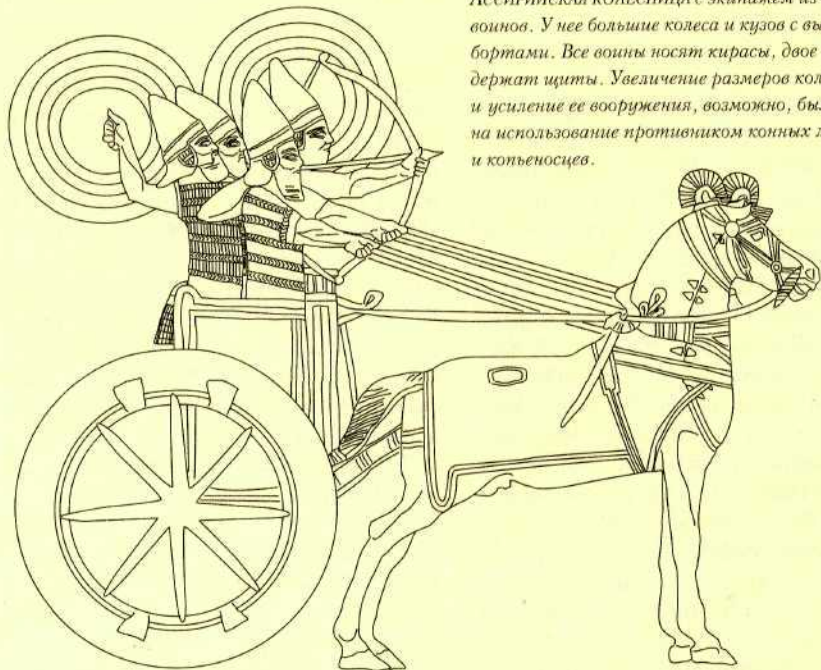

«Прежде всего они двигаются во всех направлениях и бросают дротики, конским топотом и грохотом колес приводя ряды врагов в замешательство. Проложив себе путь сквозь строй кавалерии, они спрыгивают с колесниц и сражаются пешими. Тем временем возничие постепенно удаляются от места сражения и разворачивают колесницы, чтобы, если превосходящий противник начнет теснить их бойцов, иметь возможность вывезти их с поля боя. Таким образом они сочетают мобильность кавалерии и устойчивость пехоты в сражении. Благодаря ежедневной практике и тренировкам они достигли такого совершенства, что могут нести галопом по крутым склонам, не теряя управления, моментально останавливаться, разворачиваться, вскакивать на дышло и стоять на хомуте, а затем мгновенно возвращаться обратно в кузов».

Пока бритты вели партизанскую войну против сил Цезаря, ему было очень трудно с ними справиться. Но во время его второго вторжения он смог нанести им тяжелые потери, когда их войска подошли слишком близко к его легионерам, которые встретили их и отбили нападение, после чего их неотступно преследовала римская конница. С ко-

лесницами римляне столкнулись и во время повторного завоевания Британии, сто лет спустя, но без особого труда с ними справились; последнее упоминание о них датируется 83 г. н.э., когда Агрикола разбил пиктов при горе Гравпий (*Mons Graupius*).

Роль кавалерии

Может показаться странным, что при наличии кавалерии колесницы все равно продолжали использоваться. Индейцы прерий в Северной Америке создали хорошую легкую кавалерию всего через несколько столетий после того, как они впервые увидели лошадь, поэтому задержка в развитии кавалерии на 3000 лет в Евразии выглядит очень странно. Почему колесницы вошли в обиход, а конница появилась так поздно?

Одна из причин этого заключается в характере общества, которое сделало это открытие. Среднеэстонская культура, ареалом распространения которой были территории между Днестром и Доном, не была культурой охотников и собирателей, которые охотились на мигрирующие стада, как делали индейцы прерий. Это были оседлые пастухи и земледельцы, державшие стада домашних живот-

ных. Они охотились на лошадей, приручили их, и верховая езда оказалась полезным изобретением как для охотников, так и для пастухов. И хотя освоение степи — этого обширного пространства, простирающегося в Евразии от Венгрии до Маньчжурии, — началось вскоре после одомашнивания лошади, народы, которые населяли степи, все еще оставались оседлыми. В полной мере развитие кочевых пастушеских племен началось только с конца II тысячелетия до н.э. Домашняя лошадь появилась в европейских степях между 3000 и 2500 г. до н.э., и только в следующем тысячелетии она распространилась на территории всей Евразии и достигла Северной Африки. К тому времени ослы и телеги уже широко использовались на Ближнем Востоке и в Средиземноморском регионе, и в свете этого опыта таким же образом стали использоваться и лошади.

Другой причиной медленного развития кавалерии была сложность верховой езды в Древнем мире. Она требовала хорошей спортивной подготовки, поскольку до изобретения жесткого седла с подругами в конце I тысячелетия до н.э. люди ездили без седла или на чепраках, сжимая лошадь бедрами, чтобы удержаться на ней. Жители тех областей, где в течение многих тысячелетий люди привыкли ездить на осликах, вынуждены были учиться новому способу верховой езды. Кроме того, до изобретения стремян, которые стали использовать только в Средние века, люди должны были откидываться назад, держать вожжи левой рукой и вытягивать правую, чтобы сохранить равновесие. Это было достаточно трудно сделать даже легкому человеку, а облаченному в доспехи и держащему щит приходилось еще труднее. Кроме того, лошадей приходилось укрощать, учить возить людей, стоять смирно, когда их седлали, и слушаться команд. Как у всех стадных животных, у лошадей существует своя система знаков господства и подчинения, которую люди могут использовать для своих целей, почему, собственно, верховая езда вообще стала возможной. Во многих культурах управление лошадьми основывалось на управлении головной лошади. В среднеэстонской культуре для этой цели использовался мундштук, вставлявшийся в промежуток между передними резцами лошади и ее коренными зубами. Мундштук удерживался

на месте псалиями, с каждой стороны к ним прикреплялся недоуздок, ремни, охватывавшие голову лошади, а прикрепленные к мундштуку вожжи наездник держал в руках. Все это устройство, названное уздечкой, уже было в употреблении около 4000 г. до н.э. Всадники должны были учиться пользоваться им и другими средствами управления конем, и лошади учились их слушаться. Наконец, лошадь и всадник вместе должны были учиться преодолевать препятствия и скакать по пересеченной местности, не теряя друг друга. Развитие конской сбруи и обучение верховой езде, конечно же, потребовали большого количества времени и усилий.

Конница в бою

За всем этим следовали проблемы, связанные с использованием коня в бою. Всадники должны были научиться обращаться с мечом, копьем и другим оружием ближнего боя,

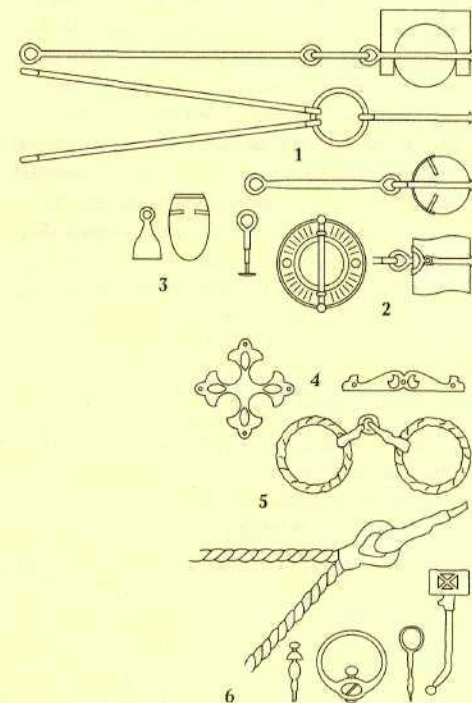

МЕТАЛЛИЧЕСКИЕ ЧАСТИ колесницы из погребения с колесницей из Франции, около 200 г. до н.э. Слева направо: крепления конской сбруи (1), колок втулки со шпилькой (2), соединения (3), бронзовые украшения (4), удила (5), шпильки, наглазник, кольцо для вожжей (6).

бросать дротики или стрелять из лука на ходу, держаться в седле, будучи облаченными в доспехи, со щитом в руке, сохранять строй при выполнении сложных маневров. Все это было достаточно сложно. Еще труднее приходилось лошадям. Дикие лошади ничего и никого не носят и не возят, бегают стадами, боятся любых непривычных предметов, запахов и звуков и быстро бегут от опасности. Именно так они спасаются от хищников. Боевые кони должны носить на себе вооруженных людей, часто в доспехах, подчиняться всем командам, иногда действовать отдельно от прочих лошадей, не шарахаться от всего, что может их напугать, двигаться навстречу опасности, а не убегать от нее. В результате древние воины выбирали коней «с характером», предпочитали ездить на жеребцах и редко кастрировали животных. Конечно, все это создавало другие проблемы. Кони кусались, стремясь установить господство в «стаде» — конном отряде, к которому они принадлежали. Всадники прибегали к намордникам и строгим удилам и нахрапникам, иногда с острыми зубцами, при резком движении причинявшим лошадям боль. При езде без стремян наездники не имели точки опоры, когда им требовалось натянуть удила, чтобы остановить коня, поэтому им необходим был такой способ воздействия на животное, который не требовал особых усилий. Ко-

гда древний поэт описывал кровавую пену, капавшую изо рта лошади, он не говорил метафорически. Азиатские всадники использовали кнуты или погоняла, а шпоры стали известны в Греции в V в. до н.э. и несколько позднее — в кельтских странах.

Были и другие проблемы. Рост ранних лошадей достигал от 132 см (52 дюйма) до 140 см (55 дюймов) в холке — это высшая точка у основания шеи — сегодня их классифицировали бы как пони, а не как лошадь. Ни одна их древних пород не была действительно крупной, подобно сегодняшним лошадям клайдсдельской и бельгийской пород; и только в I тысячелетии н.э. средние размеры лошади в Европе и Северной Африке стали соответствовать современному стандарту легкой верховой лошади. На небольших лошадях Древнего мира можно было ездить верхом, но чаще всего они могли нести только легковооруженных наездников. Кроме того, лошади питаются травой и имеют маленькие желудки, дикие лошади жуют почти непрерывно. Они нуждаются в гораздо большем количестве пищи, чем люди, и они более привередливы. При отсутствии соответствующих пастбищ их необходимо держать в стойлах и кормить зерном. В аграрных обществах это было нормой, и содержание лошадей обходилось дорого. Содержать боевых коней могло либо государство — примером

Раннее изображение кавалеристов в бою, с рельефа Ашшурнацирпала II (884—859 гг. до н.э.). По сути дела, это колесничие, посаженные верхом: один из всадников держит узду обеих лошадей, другой стреляет из лука. Их защищают только шлемы, у одного за спиной — большой щит. Оба всадника ездят без седла, у них прямая посадка, бедрами они сжимают бока лошадей.

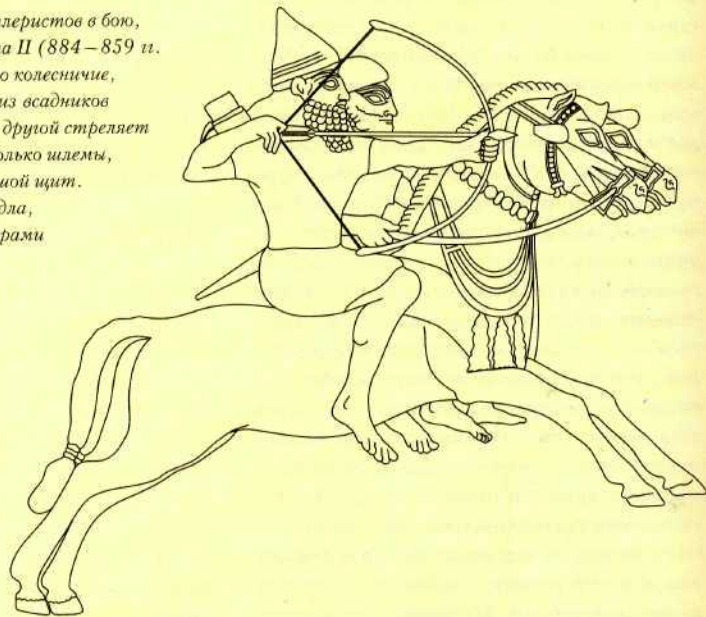

тому могут служить отряды колесниц на Ближнем Востоке и конница Римской империи или же представители высших классов, способные обеспечивать всем необходимым коней и всадников, вероятно, также при наличии государственной поддержки.

Учитывая все эти сложности, легко понять, почему в древности колесничие предшествовали кавалерии. Маленьким лошадям легче было тащить повозку даже с вооруженным человеком в ней, чем нести этого человека прямо на спине. Хомуты и вожжи нельзя было сбросить, в отличие от всадника, можно было также перевозить дополнительное снаряжение, что до изобретения седла было невозможно при верховой езде. Воин на колеснице мог сражаться стоя, а не сидя на спине лошади, и с легкостью спешиваться и вновь забираться на колесницу. При наличии возницы, который управлял лошадьми, воин на колеснице должен был только сражаться. Если бы индейцы прерий знали колесо, они, возможно, тоже строили бы колесницы.

Как только люди научились ездить верхом, они, конечно, получили много пользы от боевых коней. Скорость лошади происходит от длинных ног и мощных мышц плеч, ягодиц и бедер, конечности присоединены к мышцам таким образом, чтобы обеспечить наиболее эффективное использование энергии. Каждая нога заканчивается копытом — разросшимся ногтем единственного пальца, поэтому животное как бы бежит «на цыпочках», что позволяет еще больше вытягивать конечности. Шагом лошадь идет со скоростью 3—4 км/ч, рысью — 19 км/ч, иноходью — 25 км/ч, галопом — до 70 км/ч. Как только всадники стали участвовать в бою, у них появился ряд стратегических и тактических возможностей, о которых не могла мечтать ни одна пешая армия. Они могли маневрировать и действовать на пересеченной местности гораздо лучше, чем колесничие. Кроме того, лошади, как и любое животное, способны проявлять агрессивность и могут быть стойкими и даже активными бойцами. Некоторые лошади были обучены атаковать противника зубами и копытами. Без всякого сомнения, люди на лошадях производили сильное впечатление на пешего противника.

В начале первого тысячелетия до н.э., как уже было сказано, кавалерия начала заменять колесничие сперва на Ближнем Вос-

токе, а затем и повсюду. Давление со стороны степных кочевых племен могло быть серьезным фактором в развитии кавалерии. В то время, когда ассирийцы впервые начали использовать конницу, им пришлось столкнуться с иранцами и мидийцами, которые, видимо, уже имели конных лучников, способных самостоятельно ездить верхом и стрелять из лука при отступлении, повернувшись в седле, — знаменитый «парфянский выстрел». В это время одомашненные лошади уже имелись в Европе, Западной Азии и Северной Африке, кое-где ими пользовались уже не одну сотню лет; к тому времени были выведены многие породы лошадей. Древние источники упоминают более 50 пород, имеющих собственные названия. Мы рассмотрим некоторые из них на следующих страницах.

К середине I тысячелетия до н.э. тремя наиболее примечательными из народов, ездивших верхом, были скифы, персы и греки. Скифы были степными кочевниками и конными лучниками. Они — не самые ранние из известных всадников. Им предшествовали киммерийцы, которые совершили первое известное вторжение степных народов на Ближний Восток в VIII в. до н.э., когда они пересекли Кавказ и разорили царства на территории Малой Азии, пока, наконец, не были уничтожены. Прочие киммерийцы, видимо, рассеялись по Европе, судя по находкам характерных киммерийских псалий и других частей конской сбруи в бассейне Дуная, в



Ассирийский конный лучник. В отличие от всадников на предыдущей иллюстрации, у него правильная посадка, спина коня покрыта чепраком. По мере того как совершенствовалось искусство верховой езды, возрастала и эффективность кавалерии.

Швейцарии, на юге Франции и в Британии. Именно скифы вытеснили их из Северного Причерноморья и последовали за ними на Ближний Восток, где сыграли роль в разрушении Ассирийского царства. Скифских царей и знать изображали в богато украшенных чешуйчатых доспехах, в бронзовых или железных шлемах, многие из которых были сделаны в Греции либо по греческим образцам. Они ездили верхом на лошадях, ростом 144—150 см (57—59 дюймов) в холке. Такие лошади, обычно не защищенные доспехами, были редкостью. Лошади, которых приучали ходить под седлом, чаще всего были малорослыми, как пони (140 см, или 55 дюймов в холке), с крупной головой, шеей и плечами, но узким задом.

Скифы использовали свой собственный вариант композитного лука, который получил распространение в Восточном Средиземноморье и на Ближнем Востоке. Он имел форму двух спаренных дуг с выгнутыми вперед концами, длиной он был всего 75—100 см (30—39 дюймов). Такой лук был чрезвычайно мощным; некоторые захоронения содержат человеческие останки с наконечниками стрел, вошедшими в кости черепа или позвоночника на глубину 2—3 см (0,7—1,1 дюйма). Он был очень тугим, и чтобы натянуть его, требовалась большая сила и мастерство. Наконечники стрел были бронзовые, чаще всего трехгранные; использовались зазубренные наконечники, иногда их смазывали ядом. Лук носили в колчане для защиты от влажности, которая могла повредить слои клея и древесины. В футляре-колчане, так называемом *горите*, помещалось, помимо лука, до 75 стрел. Скифские всадники часто были вооружены также прямым мечом или боевым топором, пиками с листовидным наконечником или длинными копьями (3 м —

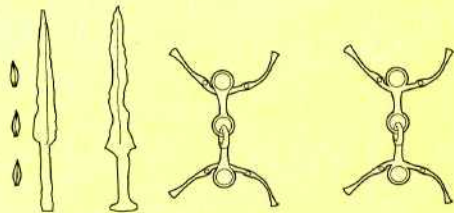

Персидские наконечники стрел, наконечник копья, кинжал, удила. Удила позволяли всаднику лучше управлять конем.

10 футов или более), а также дротиками — так назывались метательные копьё с зазубренными наконечниками. Некоторые скифы носили щиты, обычно деревянные, обтянутые кожей, которые могли закидываться за спину всадника, оставляя обе его руки свободными для стрельбы из лука.

Воинственные люди

Привыкшие жить, защищая свои стада, и устраивать набеги на чужие земли, скифы были воинственными людьми. Детальных описаний их тактики не сохранилось, но если судить по действиям других похожих народов, их сражения, вероятно, начинались с перестрелки с дальней дистанции, притворных атак и отступлений, целью которых было прощупать противника или выманить его с более выгодной позиции. Когда стрелы заканчивались, выжившие сближались, метали друг в друга копьё и дротики и сходились в рукопашную. Тяжеловооруженная аристократия на крупных лошадях лидировала в этой фазе битвы. От более сильного противника скифы отступали в степь, беспокоя врага и выбирая момент для контратаки. Они использовали эту тактику против Дария I, царя Персии из династии Ахеменидов, когда он вторгся в Скифию в 512 г. до н.э. Они отступали по мере его продвижения, потом разворачивались, чтобы беспокоить его, нападая на его обозы днем и ночью и постоянно нанося урон его кавалерии. Единственное, что спасло Дария, была его пехота, вооруженная в основном композитными луками, его мулы и ослы, пугавшие скифских лошадей своим необычным видом и ревом — в то время мулы и ослы еще не были распространены так далеко на севере. Дарию пришлось начать отступление, иначе вся его армия погибла бы от голода. Позднее скифы уничтожили македонскую армию, посланную против них Александром Великим, хотя ранее македонянам приходилось разбивать их на Балканах.

С конца IV в. до н.э. другие степные кочевники, сарматы, вторглись в причерноморские степи с востока и разгромили скифов. Одной из причин их успеха могли быть лошади сарматской аристократии. В то время как обычные лошади сарматов были маленькими и быстрыми, тела и скелеты лошадей из раскопок в Пазырыке на Алтае достигали в

Скифский конный лучник, около 450 г. до н.э.

Скифский лучник мог на скаку поражать врага стрелами с большой точностью, что было непросто, поскольку он ездил без седла и стремян. Его основным оружием был композитный лук, который обычно хранился в горите, футляре, в котором вместе с луком помещались и стрелы. Он был вооружен также мечом, иногда скифские всадники имели также копьё или топоры с узкими лезвиями. Некоторые конные лучники имели продолговатые щиты из дерева или прутьев, обтянутые кожей. Когда они стреляли из лука, откидывали их за спину. Изображенный здесь лучник носит скифскую остроконечную шапку и куртку, усиленную чешуйчатой броней. На нем наборный пояс из металлических пластин. Многие скифы сражались без доспехов. Часто они носили яркие куртки и штаны. Конь также не имеет защитных доспехов.

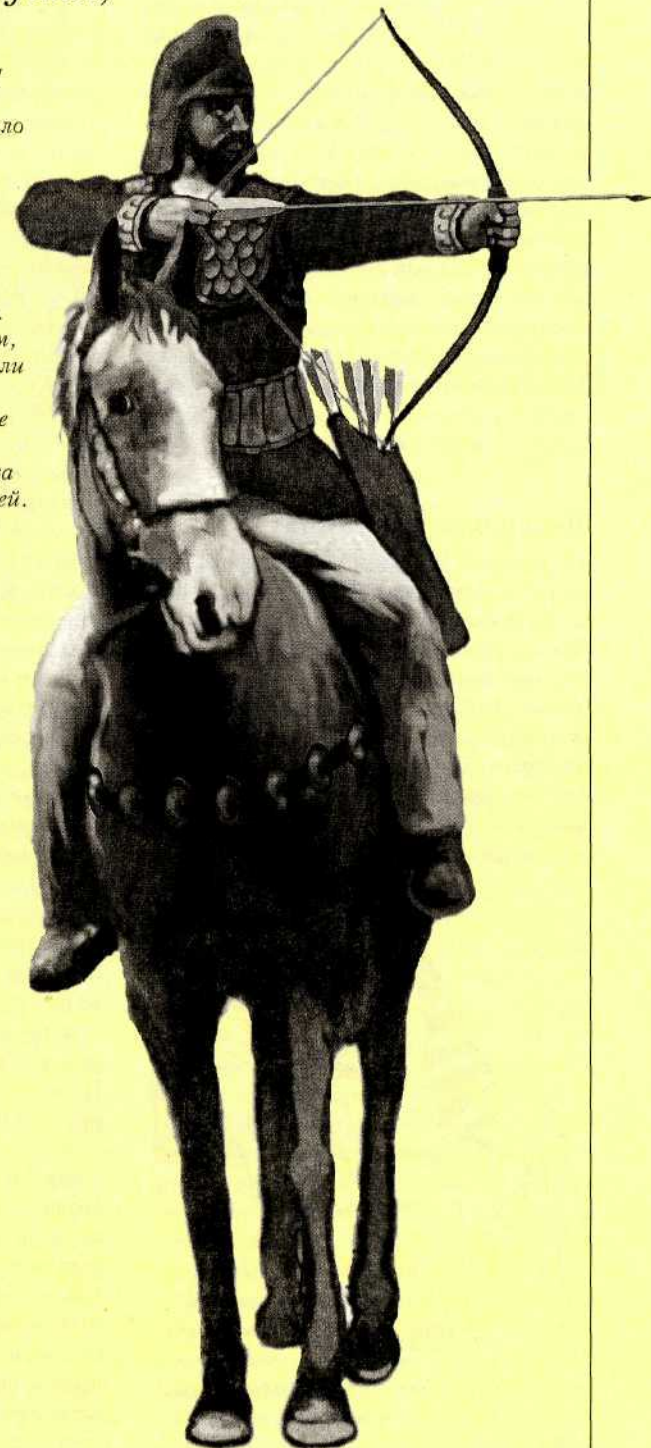

Войны и сражения Древнего мира

холке 150 см (60 дюймов) или более. Гнедые, с темными копытами (которые, как известно, менее подвержены трещинам и сбииванию, чем светлые копыта), кони кастрировались, чтобы снизить агрессивность, свойственную этой породе, иначе с ними было бы тяжело справляться. Имея таких животных, сарматы могли формировать тяжелую кавалерию, где и всадник, и конь были защищены доспехами (сарматские доспехи делались не только из металла, но и из роговых пластин, конских копыт или легкой и прочной сыромятной кожи). Всадники были вооружены длинными копьями, которые держали обеими руками, и атаковали на полном скаку. Поддерживаемые конными лучниками, они, вероятно, имели значительное преимущество над более легкой скифской кавалерией.

Персидская конница

На Ближнем Востоке и в Иране в правление династии Ахеменидов (560—330 г. до н.э.) персы последовали примеру ассирийцев, используя пеших лучников и копейщиков совместно с конницей, вооруженной копьями и луками. Они успешно действовали в местных условиях и могли противостоять степным кочевникам, но оказались неэффективными при нападении на греков, чьи тяжеловооруженные копейщики, называемые голплитами, носили доспехи и щиты, непроницаемые для



ФЕССАЛИЙСКИЙ КАВАЛЕРИСТ, около 400 г. до н.э. Он сидит на чепраке, почти что на крупе коня, задрал колени. У него нет щита, только шлем странной формы.

копий и хорошо защищавшие их от стрел и дротиков. Это стало ясно при столкновении, имевшем место перед решающей битвой при Платеях в 479 г. до н.э., когда персидский военачальник Мардоний послал свою кавалерию против части греческой армии. Они атаковали эскадронами, каждый отряд стрелял из луков и кидал дротики, прежде чем развернуться и отойти. Среди греков было много раненых, но они держались, и легковооруженные персидские всадники не посмели сойтись с греками в ближнем бою. Афины — один из греческих городов-государств, участвовавших в войне, сформировал перед кампанией небольшой отряд лучников и теперь послал их на выручку атакованной части армии. Последовал продолжительный бой, закончившийся, когда греческая стрела ранила лошадь Масистия, командира персидской конницы. Животное встало на дыбы и сбросило его, и он был окружен афинянами. Его панцирь, покрытый золотыми чешуйками, сперва спасал его от ударов их копий, но они все же убили его и завладели его телом, которое пытались отбить его разъяренные воины. В последующей битве, которая завершила кампанию, персидская кавалерия не играла заметной роли и, возможно, была спешена, чтобы сражаться в качестве пехоты.

Масистий ехал на лошади нисийской породы, знаменитой своими большими размерами, 152 см (60 дюймов) в холке. Она имела горбатый нос, массивную голову, толстую шею и хорошо сложенное тело, способное нести воина в доспехах. Эту породу разводили на Нисийских равнинах в Мидии, где правительство держало 50 000 племенных кобылиц, которые распределялись по воле царя. Поскольку у них были такие сильные животные, персы могли увеличить вес брони, носимой их кавалеристами. Помимо обычных шлемов и кирас, они экспериментировали с бронированным передником, который надевался на лошадь, чтобы защитить ее грудь и бедра наездника. К IV в. до н.э. они разработали ламеллярную броню, сделанную из металлических обручей, которые закрывали руки и ноги. Лошади также иногда снабжались наголовниками и нагрудниками. Но конница все еще воевала, используя луки, копья и дротики, как это делали ассирийцы, и еще не использовала длинных пик.



РАЗЛИЧНЫЕ ПОСТРОЕНИЯ, использовавшиеся разными кавалерийскими частями. Греки использовали квадратное построение, скифы (а затем македоняне) — построение клином. Фессалийцы строились ромбом, что позволяло им легко менять направление движения.

Что касается греков, то нельзя, казалось бы, ожидать от народа, живущего в гористой местности, на полуостровах и островах, особых успехов в развитии конницы. Действительно, большая часть их городов-государств никогда не выставляли конницу. Даже государства-гегемоны, такие, как Афины и Спарта, не придавали значения коннице вплоть до второй половины V в. до н.э. Впрочем, у греков было несколько хороших пастбищ для лошадей, особенно в Фессалии, Беотии и на Эвбее, имели их и многие их колонии за пределами Греции. Что еще более важно, греческие аристократы любили ездить верхом и считали обладание лошастью одним из признаков высокого социального статуса. Бега и гонки на колесницах были очень популярны, и греки использовали передовые методы обучения лошадей. Многие породы были выведены в Греции, из которых самыми крупными и быстрыми были фессалийские кони; после поражения армии Ксеркса в Фессалии в 479 г. до н.э. греки наверняка захватили какое-то количество нисийских жеребцов и смогли улучшить породу. Лошади греческой породы в целом выглядели очень эффектно, с прекрасной го-

ловой и надменной осанкой, но у них, похоже, не хватало выдержки, и со временем попытки улучшить их экстерьер путем селекции и скрещивания привели к тому, что они стали практически бесполезны как боевые лошади.

Финансируемые государством, энтузиасты из аристократов, составлявшие большую часть греческой конницы, служили либо в легкой кавалерии, сражаясь совсем без доспехов и действуя дротиками, либо в тяжелой коннице, защищенные чешуйчатым панцирем или бронзовой кирасой и вооруженные копьями или дротиками. Бронзовые кирасы имитировали человеческую мускулатуру и получили название «мускульных панцирей». Эти дорогие изделия были очень популярны среди греческих и римских офицеров. Греки, любимым оружием которых было копье, снабдили его шипом на противоположном конце древка, который мог использоваться вместо наконечника, если копье сломалось. Они использовали специальную легкую пехоту, так называемых *hamiproi*, для взаимодействия с конницей, наподобие того, как египетские бегуны использовались для прикрытия колесниц. В V в. до н.э. афиняне экспериментировали и с конными стрелками, по образцу скифской легкой кавалерии.

В бою греческая конница обычно развевалась на флангах основных сил — фаланги пеших голплитов. Кроме Фессалии (и то лишь после ее объединения), ни одно греческое государство не выставляло более 1000 всадников. Ударная сила кавалерии при такой численности была небольшой, но не в одном сражении конница способствовала разгрому вражеского фланга, прикрывала отступление своих сил, иногда конница вместе с легкой пехотой, вооруженной метательным оружием, изматывала и уничтожала отдельные отряды голплитов. Конница была также очень эффективна против легковооруженных отрядов и фуражиров, она могла вынудить вражеских пехотинцев, идущих через сельскую местность, которую конница защищала, отставать в строю, и тем самым ограничить ущерб, который они могли нанести.

Учитывая небольшое количество кавалеристов, бывших в их распоряжении, греческие военачальники понимали, что их действия должны сочетаться с действиями пехоты, чтобы достичь максимального эффекта от использования каждого из этих родов войск.

Афинский полководец Ификрат говорил, что гоплиты — это тело армии; легкая пехота — ее руки; конница — ноги; а полководец — ее голова. Филипп II (359—336 гг. до н.э.), царь Македонии, области, лежащей к северу от Фессалии, хорошо понимал это. Окруженный северными племенами и испытывая давление со стороны греческих государств, Филипп реорганизовал свое ополчение, сформировал силы тяжелой пехоты, вооруженной длинными пиками (*сариссами*), создал отряды легкой пехоты, в которых служили представители союзных племен или наемники, и добавил отря-

ды легкой конницы из Фракии и Фессалии к македонской кавалерии, в которой служила аристократия. Последнюю он реорганизовал и расширил, создав корпус *гетайров* (товарищей). Они были вооружены длинными трехметровыми копьями с лис-

товидными наконечниками, расширяющимися к основанию, с ременной петлей в середине древка, у центра тяжести. Такие копья, также называвшиеся сариссами, делались из прочного кизилового дерева; они весили около 5 кг (11 фунтов), и их можно было метать, как легкие копья или дротики. В бою на реке Граник в 334 г. до н.э. кавалерия *гетайров* наголову разбила вооруженных дротиками персидских всадников, чему немало способствовала большая длина их сарисс.

Филипп использовал различные построения конницы, включая квадратные и прямоугольные формирования конницы греков и персов, ромбические формирования, используемые легкой конницей фессалийцев, и клиновидные формирования, как у скифов. В квадратном или прямоугольном строю лошади и всадники были организованы в шеренги и колонны, создавая фронт, одновременно сближавшийся с противником, что увеличивало ударную силу соединения. При ромбическом или клиновидном построении командующий замыкал «верхушку», где его видел каждый всадник, так что он мог направлять весь отряд на слабые места во вражеских рядах или уводить его от опасности. Ромбовидное формирование, напоминавшее квадрат с

обрезанными углами, было легче защищать от нападения с любой стороны, его обычно использовала легкая конница, в то время как клином чаще всего строились *гетайры*, тяжелая кавалерия.

С помощью этой армии Филипп преодолел всех соперников в своем регионе. Он пал жертвой заговорщиков, когда готовился начать вторжение на персидскую территорию. Его сын, Александр III, более известный как Александр Великий, повел его армию на восток и разбил персов в нескольких крупных сражениях, примечательных тем, что скоординированное использование сил позволило ему преодолеть превосходящего численностью, но не столь хорошо организованного противника. Пример этому — сражение при Гавгамелах (331 г. до н.э.). При столкновении с персидской армией, где пехота не

играла особой роли, но чья конница была в несколько раз более многочисленна, чем его собственная, Александр должен был избежать охвата флангов своей армии конницей врага. Поэтому он выдвинул правый фланг вперед, а его левый фланг немного отстал; пехоту, которая поддерживала его конницу, и фалангу тяжелой пехоты он выстроил в два ряда, так что задний ряд мог развернуться и держать оборону в случае нападения вражеской конницы с тыла. Выдвинув свой правый фланг против персидского левого, Александр заставил персов контратаковать и преждевременно вступать в бой. Неожиданно столкнувшись одновременно и с пехотой, и с конницей, персы остановились, и Александр смог повести *гетайров*, поддерживаемых тяжелой и легкой пехотой, в наступление, которое разорвало фронт персов и позволило охватить их центр. Тем временем персидский правый фланг вступил в бой с легкой конницей фессалийцев и другими силами на левом фланге Александра. В некоторых местах персам даже удалось прорвать фронт противника и атаковать лагерь македонян, но Александр успел прийти на выручку своим людям на левом фланге и одержал победу. Несмотря на то что он столкнулся с превосходящими силами персидской

кавалерии на местности, идеально подходящей для ее использования, Александр одержал победу благодаря слаженности действий и взаимной поддержке пехоты, тяжелой и легкой, и конницы.

Использование щитов

В течение всех этих столетий ни греки, ни македоняне, похоже, не пытались использовать щит в кавалерии, равно как и персы и большинство других народов. Только иногда встречаются изображения людей, которые действительно являются кавалеристами со щитом, а не пехотинцами или колесничими воинами, севшими на коней. Причины этого достаточно очевидны: щит оттягивал левую руку, еще больше нарушая равновесие, чем доспехи и шлем, и затруднял управление конем, поскольку повод в бою обычно держали левой рукой. Однако по мере того как численность кавалерии в Западной Европе увеличивалась, улучшались и навыки верховой езды, и народам, которые не могли обеспечить своих всадников доспехами, оставалось либо использовать кавалерийские щиты, либо совсем отказываться от тактики ближнего боя. Но в Европе слишком много мест, заросших лесом, пересеченных холмами и оврагами, где всадник просто не смог бы избежать рукопашного боя. Возможно, именно поэтому экипаж греческих и кельтских колесниц составляла пехота, а не стрелки. К IV в. до н.э. появляются изображения кельтских всадников со щитами, и другие европейские народы вскоре последовали их примеру, включая греков, которые стали использовать кавалерийские щиты примерно на два столетия позже.

Одним из самых известных сражений того времени на западе, в котором столкнулись все имеющие щит конницы Северной Африки, Испании, Галлии и Италии, было сражение при Каннах в 216 г. до н.э., во время Второй Пунической войны (218—202 гг. до н.э.). Ганнибал, великий карфагенский полководец, прошел от Испании до Италии через Альпы и в течение двух лет разбил римлян в трех больших сражениях. Некоторое время римляне довольствовались тем, что следовали за Ганнибалом по пятам, пока он перемещался с места на место в поисках припасов. Проведя таким образом зиму и весну

216 г. до н.э., Ганнибал сумел оторваться, оставил свои зимние квартиры в Геруниуме в Северной Апулии и двинулся на юг, чтобы захватить Канны (современный Монте ди Канне), укрепленный город, служивший римлянам военным складом. Это не только обеспечило бы его на некоторое время необходимым, но и подорвало бы снабжение припасами римской армии. Римские командиры неоднократно требовали от правительства инструкций, как им следует поступать в подобной ситуации, поскольку уклоняться далее от генерального сражения было невозможно. Поставленные в безвыходное положение, римский сенат и народ приказали консулам Луцию Эмилию Павлу и Гаю Теренцию Варрону набрать дополнительные войска и выступить с восемью римскими легионами и таким же количеством италийских союзников против Ганнибала. Теперь Ганнибалу, у которого было 10 000 конницы и немногим более чем 40 000 пехоты, предстояло столкнуться с 80 000 пехоты и более чем 6000 конницы, самой большой римской армией, когда-либо собранной в одном месте. Мы опустим описание маневров обеих сторон до сражения и не будем останавливаться на дискуссиях, вызванных противоречивыми свидетельствами источников. Они помещают место сражения к югу от ре-



Нумидийский легкий всадник, около 200 г. до н.э. Он вооружен дротиком и легким щитом. Этим прекрасным наездникам не требовалась уздечка для управления конем.

Битва при Каннах, 216 г. до н.э.

Римляне выстроились вдоль реки, чтобы коннице Ганнибала осталось меньше места для маневра. Ганнибал выстроил свою армию в виде полумесяца, выгнутого в сторону римлян. После стычек между легкими войсками иберийская и кельтская кавалерия на левом фланге Ганнибала спешила в бой с римлянами, тесня их. Римские легионы в центре заставили отступить кельтскую и испанскую пехоту, увлекая к центру людей с флангов римской линии. Африканская пехота на флангах Ганнибала развернулась и атаковала римлян с двух сторон, а кельты и испанцы в центре выровняли ряды. Римляне оказались окруженными с трех сторон. Кельтская и испанская кавалерия зашла в тыл римлянам и атаковала италийскую кавалерию. Оказавшись между ними и нумидийцами, италийцы бежали. Затем кельтская и испанская кавалерия ударила в тыл римской пехоте, которая оказалась в ловушке и была перебита. Было убито около 50 000 римлян, включая Эмилия Павла.



Сражение при Каннах, вероятно, было самым большим поражением римлян. Но Рим вскоре восстановил свои силы, а Ганнибал, который не смог нанести удар по столице, оказался отрезанным на юге Италии.

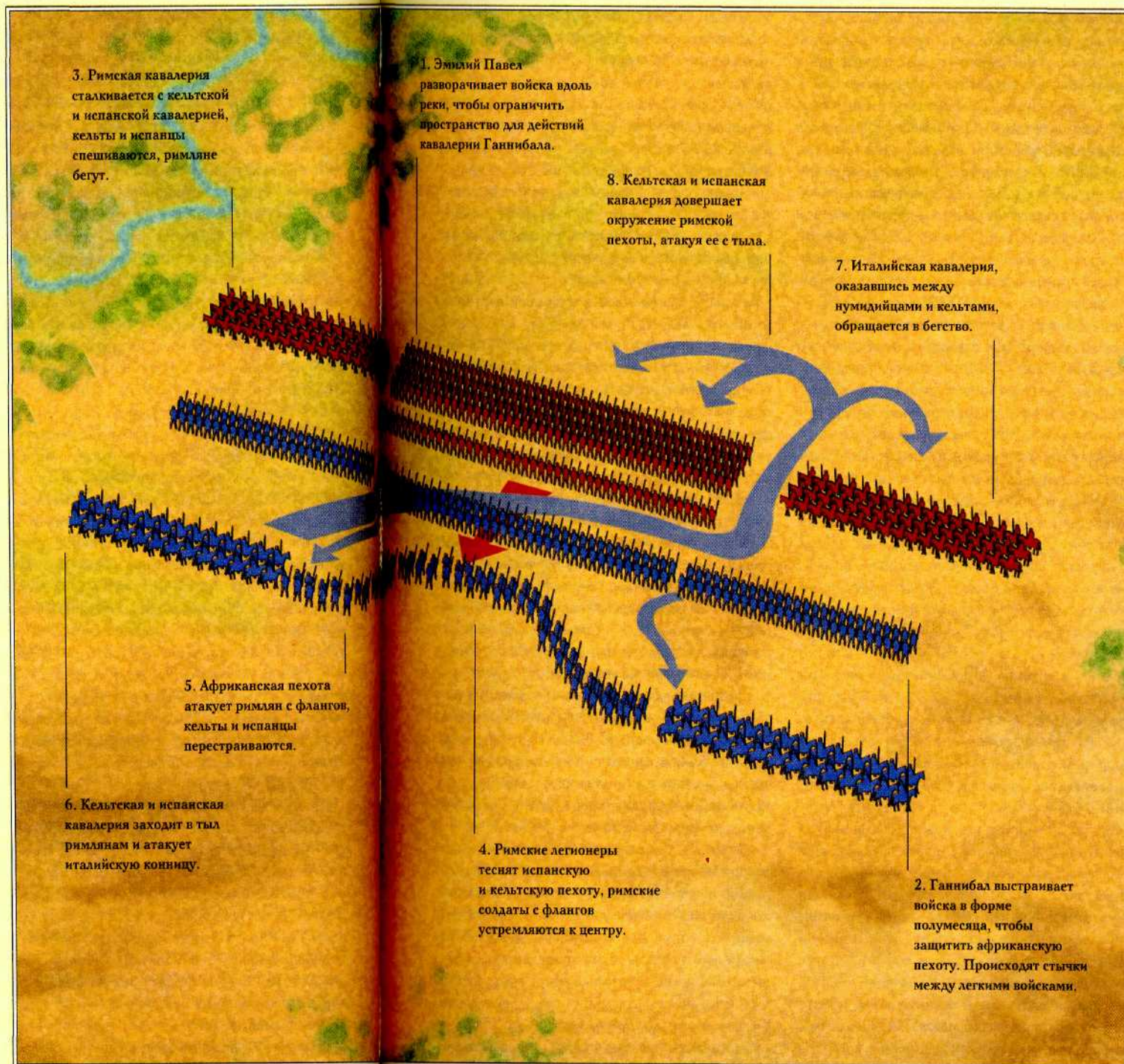

3. Римская кавалерия сталкивается с кельтской и испанской кавалерией, кельты и испанцы спешиваются, римляне бегут.

1. Эмилий Павел разворачивает войска вдоль реки, чтобы ограничить пространство для действий кавалерии Ганнибала.

8. Кельтская и испанская кавалерия довершает окружение римской пехоты, атакуя ее с тыла.

7. Италийская кавалерия, оказавшись между нумидийцами и кельтами, обращается в бегство.

5. Африканская пехота атакует римлян с флангов, кельты и испанцы перестраиваются.

6. Кельтская и испанская кавалерия заходит в тыл римлянам и атакует италийскую конницу.

4. Римские легионеры теснят испанскую и кельтскую пехоту, римские солдаты с флангов устремляются к центру.

2. Ганнибал выстраивает войска в форме полумесяца, чтобы защитить африканскую пехоту. Происходят стычки между легкими войсками.

ки Ауфид (современная Офанто) около Кани; современная река огибает северное подножие гряд холмов, на которых расположен город. Вероятно, река, которая часто меняла свое русло, в то время протекала чуть севернее. Римляне отказались от сражения к северу от реки, но развернули войска к югу от нее, рассчитывая ограничить действия конницы Ганнибала. Поскольку римлянам пришлось разворачивать такую многочисленную армию на поле шириной только 3,5 км (2 мили), они отказались от своего обычного открытого построения и сосредоточили тяжелую пехоту в одном месте, выстроив ее плотными рядами. На правом фланге они поставили римскую конницу (численностью 1600—2400 человек), поместив ее между пехотой и рекой; на их левом фланге, между холмами и пехотой, находилось 3600—4800 италийских всадников. На некотором расстоянии перед сплошной линией фронта были размещены легковооруженные отряды, которые перестреливались с легкой пехотой противника. Римская конница была сформирована, как и в греческих городах-государствах, из энтузиастов-аристократов, легковооруженных, не носивших доспехов, имевших только шлемы и круглые щиты, обитые воловьей кожей, которыми можно было отбивать дротики, но не подходящими для рукопашного боя. Их тонкие копыта также более подходили для метания, а не для ближнего боя; они легко гнулись и ломались, у них не было шипа на обратном конце, поэтому если наконечник отламывался, они становились бесполезными. Эти люди могли быстро вскочить на лошадь или спешиться, но в близком бою они подвергались слишком большой опасности. Они были организованы в эскадроны (*turmae*) по 30 человек под командованием трех офицеров (*декурионов*) и трех замыкающих (*оптионов*), что подразумевает деление на отряды, по 12 всадников в каждом (включая двух командиров). Это деление, вероятно, определяло и боевой порядок — три линии по 12 всадников. Италийские союзники, уже несколько десятилетий находившиеся под властью римлян, были организованы и экипированы таким же образом. Их лошади напоминали коней греческой породы, кони венетов славились своей скоростью, не говоря уже о красоте.

Боевой порядок Ганнибала

Увидев, как разворачиваются римские силы, Ганнибал послал своих пращников и копьеметателей против римской легкой пехоты, в то время как он выстраивал остальную часть своей армии. На левый фланг, ближе к реке, он поместил испанскую и кельтскую конницу, 6000—7000 всадников напротив римской кавалерии; затем следовала половина его африканской тяжелой пехоты, к тому времени экипированная трофейным римским оборудованием; затем испанская и кельтская пехота, более легко вооруженная, чем африканцы и римляне, и чередующиеся отряды кельтов и испанцев. Справа он развернул вторую половину африканской тяжелой пехоты; и на правом крыле располагалась нумидийская конница, 3000—4000 всадников. Выровняв фронт, он выдвинул вперед центральные отряды кельтов и испанцев, так чтобы каждое подразделение сохраняло контакт с соседним; в результате вся его армия выстроилась в форме полумесяца. Ганнибал решил начать сражение, задействовав сперва испанцев и кельтов и сохраняя африканцев в резерве.

Пока армии сближались, сражались сперва только легкие отряды, без определенного перевеса в чью-либо сторону. «Но в то же самое время, — пишет Полибий, — иберийская и кельтская кавалерия на левом фланге обрушилась на римлян и завязала воистину варварский бой; они не налетали и отходили, как обычно, но сразу навалились друг на друга и, спешившись, сражались плечом к плечу». Другой источник, Ливий, сообщает, что обе конницы, зажатые между рекой и пехотой, не имели места, чтобы маневрировать и обходить друг друга, но должны были сражаться фронт к фронту; как только лошади с обеих сторон остановились, противники стали стаскивать друг друга на землю и продолжали сражаться пешими.

В связи с этим следует помнить, что к тому времени большинство западных кавалеристов имели щиты, следовательно, они могли участвовать в ближнем бою и сражаться пешими, тогда как всадники без щитов не могли этого делать. Это справедливо в отношении испанцев, которые были вооружены, подобно их пехоте, копьями, дротиками (в том числе *солиферрумы* — *soliferrum*, сделанные целиком из железа) и изогнутыми вперед саблями, так называемыми *фальката* (*falcata*). Они носили шлемы и легкие

доспехи разных типов, и у них были маленькие круглые щиты, известные как *кетра* (*caetra*). Испанские всадники часто сражались пешими, иногда образуя круг с лошадьми в центре. Испанцы уже тогда преуспели в искусстве верховой езды, чем они славятся и ныне, они обучили своих коней опускаться на колени и не двигаться, повинаясь определенному сигналу, они придумали штырь, прикреплявшийся к уздечке, чтобы втыкать его в землю и привязывать к нему лошадь, если всаднику приходилось сражаться пешим. Что касается кельтов, пришедших из Испании или из Северной Италии, не известно, имели ли они таких же хорошо обученных лошадей, но они также сделали много нововведений в этой области и до и после этого периода. У их родственников, которые вторглись в Грецию в том же столетии, благородных всадников сопровождали верховые оруженосцы, которые могли заменять их и служить резервом. Все конные галлы имели большие овальные или круглые щиты; даже когда они, по своему обыкновению, сражались обнаженными, они пользовались теми же самыми копьями и длинными мечами, что и их пехота. Спешившись, они оставляли одного человека из четырех, чтобы он держал лошадей, в то время как остальные сражались. Римляне, которые спешивались, вероятно, делали то же самое или же совсем оставляли коней.

Ганнибал на этом крыле имел, вероятно, в три раза больше всадников, чем римляне, но численное превосходство ничего не дало ему в такой свалке. Люди могут сгруппироваться и действовать целенаправленно, что, собственно, пыталась сделать в тот момент римская пехота, но лошади на это не способны. Ганнибал, возможно, рассчитывал, что его всадники спешатся и будут сражаться как пехота, если римляне выдержат первую кавалерийскую атаку и не отступят. Если бы римляне отступили, его люди могли бы вновь сесть на коней и преследовать их. То, что Ливий считал случайностью, могло быть запланировано заранее.

КЕЛЬТСКИЙ ВОЖДЬ времен кампании Цезаря в Галлии. Он носит железный шлем и кольчугу, вооружен кельтским копьем (длиной 2,4 м) и длинным мечом. Щит висит у него за спиной. Большинство италийских всадников сражались без доспехов и щита.

Успех Ганнибала

Лучше вооруженная и более многочисленная, чем римская, кельтская и испанская конница скоро получила преимущество, уничтожила большую часть римских всадников и погнала оставшихся вдоль реки. Это произошло в тот момент, говорит Полибий, когда тяжелая пехота с обеих сторон только вступила в бой, — столь быстро была разбита римская кавалерия. Консул Эмилий Павел был сперва с римской конницей, но был ранен камнем из пращи и на время вышел из строя; затем он бросился в центр римской линии, пытаясь прорвать фронт врага, в чем римляне очень нуждались. Римская пехота смогла потеснить кельтскую и испанскую пехоту в центре полумесяца. Захваченные битвой, солдаты с обоих флангов римской линии сдвигались к центру и ломались вперед, мимо африканцев, стоящих на флангах армии Ганнибала. Как и было задумано, африканцы развернулись и напали на оба фланга римского строя, зажав его между своими рядами. Кельты и испанцы перегруппировались, Ганнибал и его брат



Магон сами сражались рядом с ними, а римляне оказались окруженными с трех сторон.

Тем временем нумидийцы столкнулись с италийской союзнической конницей, которой командовал Варрон, на левом фланге римлян. Ни одна из сторон не получила большого преимущества и не понесла особых потерь из-за специфической тактики нумидийцев. Эти люди, кочевые берберы Северной Африки, выросли в седле и могли ездить без уздечки и мундштука, управляя своими великолепно обученными лошадьми при помощи палки, нашейной веревки и движениями тела. Они представляли собой классическую легкую конницу, превосходно подходящую для перестрелки, засад и преследования, но не для ближнего боя, будучи вооружены только дротиками, ножами и легкими щитами, но не имея доспехов. Они ездили на небольших лошадях, так называемых нумидийских или ливийских пони, отличавшихся выносливостью, быстротой и послушанием. Итальянские эскадроны атаковали нумидийцев в строю, но те рассеялись и отступили. Выманив противника как можно дальше и заставив его рассредоточиться в погоне за ни-

ми, нумидийцы опять собрались и напали сразу со всех сторон, отбив их назад. Имея таких выносливых лошадей, нумидийцы могли продолжать эту игру до бесконечности.

В это время в бой вступил Гасдрубал, командовавший кельтской и испанской кавалерией. Перестроив своих людей, он объехал всю линию римской пехоты и развернулся, чтобы напасть на италийскую конницу. Поиманные между Гасдрубалом и нумидийцами, италийцы дрогнули и бежали. Оставив нумидийцев преследовать их, Гасдрубал повел свои эскадроны против тыла римской пехоты. Ганнибал, несомненно, планировал это, и, к чести Гасдрубала и его людей, они преодолели естественный импульс и, вместо того чтобы преследовать убегающего врага, занялись более трудным делом. Их кони, пробежав всего лишь несколько километров, были совсем свежими, и они атаковали римлян сразу в нескольких местах, поддерживав африканскую пехоту.

До этого момента у римлян еще был шанс прорваться вперед, несмотря на атаку африканской пехоты, или, по крайней мере, в порядке отойти назад. Но теперь они оказались в ловушке. Приблизительно 50 000 римлян были убиты, включая Эмилия Павла. 7000 римских граждан и неизвестное количество италийских союзников попали в плен, в основном из тех 10 000 пехоты, охранявшей главный римский лагерь, которым был дан приказ напасть на лагерь Ганнибала в разгар сражения. Они напали на лагерь, но были разбиты и окружены. Почти вся римская конница была уничтожена; Варрон и 70 италийцев бежали в Венузию, еще около 300 римлян укрылись в разных городах. Нумидийцы выследили остальных. Ганнибал потерял 4000 кельтов, 1500 испанцев и африканцев и 200 всадников.

Несмотря на это ужасное поражение, римляне все же выиграли войну и в конечном счете завоевали все страны на берегах Средиземного моря и даже северные страны, такие, как Британия и земли по Дунаю и Рейну. Во II в. до н.э. римляне продолжали использовать кавалерию, вооружив ее более прочными греческими щитами и копьями, но в I в. они прекратили формирование собственной конницы и легкой пехоты, полагаясь на отряды вспомогательных войск, *auxilia*, набравшиеся среди союзных и подвластных Риму

народов, в том числе галлов и испанцев. После того как Август создал Римскую империю на руинах Римской республики, во вспомогательных войсках стали служить профессиональные солдаты, заключавшие контракт на 25 лет, которым по истечении этого срока предоставлялось римское гражданство.

Вспомогательная конница имела разные формы. Большинство подразделений было организовано в *алы* («крылья») двух типов, крыло *ala quingenaria* с 16 *турмами* по 30 всадников, общей численностью 480 солдат, и крыло *ala miliaria* с 24 *турмами*, общей численностью 720. Более крупными формированиями были эскадроны элитной конницы регулярной армии, по одной такой единице в каждой провинции. *Алы* командовались *praefectus alae*, каждой *турмой* командовал *декуршон*. Как и в прочих римских боевых единицах, для управления действиями кавалерийского крыла использовались стандартные сигналы и звуки рога, что позволяло членам отряда следовать за их лидером, совершая все маневры, необходимые в сражении. Штандартом боевой единицы служил маленький квадратный флаг, *vexillum*, каждое крыло имело также изображение императора, а каждая *турма* — свой значок, *signae*. Во II в. н.э. прежние штандарты стали заменять «драконами» (*draco*), сарматским изобретением. «Дракон» представлял собой полую бронзовую голову дракона с длинной трубой из пурпурной ткани, прикрепленной к ней сзади. Когда штандарт двигался, труба наполнялась воздухом и извивалась, шипя, как змея. Эта конструкция имела внушительный вид и могла напугать вражеских лошадей.

Кроме *alae* существовали смешанные формирования пехоты и конницы, *cohors equitata*. Оно могло включать *quingenaria*, в котором было 4 конные *турмы* и 6 центурий по 80 человек пехоты, или *miliaria*, с 8 конными *турмами* и 10 центуриями пехоты. Конница *cohors equitata*, как и следовало ожидать, уступала по уровню тренировки *alae*, но все же была вполне боеспособной. Ее задачей было обеспечить когорту мобильным патрулированием и ударной группой, когда когорта несла гарнизонную службу и охраняла пограничные укрепления. В ходе кампании *турмы* отделялись и, возможно, объединялись с *турмами* других когорт в отдельные временные *alae*. Кроме того, до III в. н.э.

легионы имели свои отряды конницы, *equites legionis*, численностью всего 120 человек для каждого легиона. Императоры и провинциальные губернаторы имели конную охрану, *equites singulares*. В конечном счете устоявшейся стала практика вербовки в кавалерию варваров и воинов вассальных царств; из них формировали отряды, известные как *numeri*, а затем *cunei* (соответственно «номера» и «клинья»).

Типы римской конницы

Римляне использовали разные типы конницы, включая нумидийскую и далматинскую легкую конницу; другую легкую конницу, вооруженную испанскими *caetra*; копейщиков с двуручными сарматскими пиками; а на востоке — конных лучников и, наконец, тяжелую бронированную кавалерию, вооруженную пиками. Но в ранней Империи кавалеристов чаще всего вооружали дротиком, копьем с двумя наконечниками и щитом. Это была типично галльская экипировка, да и сам кавалерист чаще всего был галлом. За последние четыре столетия до н.э. галлы значительно усовершенствовали вооружение кавалериста. Сюда входит кольчуга из железных или бронзовых колец (*lorica hamata* у римлян); шлемы различных стилей, закрывающие шею и щеки; длинный рубящий меч — *spatha*, длиной 64—90 см (от 25 до 35 дюймов); прочные щиты, обычно овальные у римской конницы, хотя известны были также шестиугольные, прямоугольные и круглые. Они были плоскими, около 1 м (3 фута) в высоту, делались из фанеры и обтягивались кожей. На них наносилось изображение, служившее отличительным знаком соответствующей части. По краям они были окованы металлом, имели умбон в центре и ручку позади него. Галлы стали использовать трензеля, новый тип конской сбруи, подковы (очевидно, они предназначались в основном для крепления шипов для движения по снегу, а не для ежедневного использования) и, самое важное, жесткое седло. В отличие от прежних попон, подстилок и седельных подушек, которые появились в Центральной Азии в IV в. до н.э., это устройство имело деревянную основу, которая подбивалась тканью, чтобы соответствовать по размеру определенной лошади, а затем покрывалась ко-

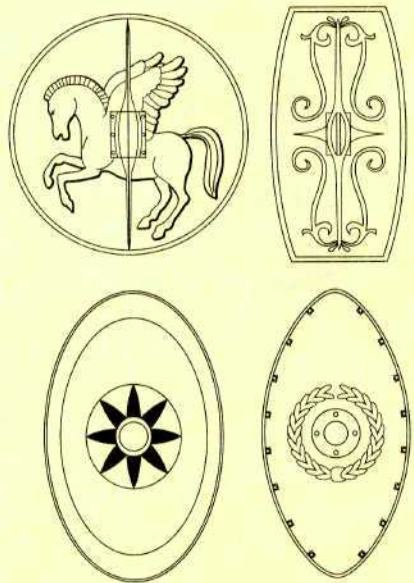

РИМСКИЕ КАВАЛЕРИЙСКИЕ ЩИТЫ, слева направо: круглый щит, около 200 г. до н.э.; щит кельтского стиля, около 100 г. до н.э.; овальный щит I в. н.э.; более вытянутый овальный щит, около 300 г. н.э.

Римский кавалерист,
около 100 г. н.э.

Римский кавалерист вспомогательных войск мог сражаться как верхом, так и в пешем строю. Его основным оружием было копье, но, спешившись, он сражался длинным мечом (спата). Копье в бою он обычно держал наперевес, зажав под мышкой. Овальный щит позволял ему действовать в пешем строю против легкой пехоты. Щит делался из дерева, обтягивался кожей и имел металлический умбон. Шлем был железный, с бронзовыми нащечниками и козырьком. Кавалерист носил кольчугу, ноги его не были защищены, если не считать кожаных сандалий, как у римских легионеров. На шею он носил шарф, чтобы шлем не натирал шею. Он сидит в седле на деревянной раме с кожаным покрытием. Чепрак под седлом предохраняет от стирания спину лошади.



жей. Оно имело четыре рожка, по одному на каждом углу, покрытых бронзовыми пластинами. Рожки размещались под таким углом, чтобы удерживать всадника на месте. Верховая езда в то время все еще требовала хорошей физической подготовки, и не только при посадке на коня; седло облегчало этот процесс, а также предоставляло место, куда можно было вешать снаряжение. Одним из последствий введения седла было то, что римские кавалеристы стали носить кожаные бриджи, которые помогали держаться в седле лучше, чем потное, голое тело. Специальные ботинки со шпорами завершали обмундирование всадника.

Римляне очень старались поддерживать эффективность своей конницы. Обучение человека и лошади было долгим и тщательным, кавалерист получал также и подготовку пехотинца, поскольку иногда ему приходилось сражаться в пешем строю. Гарнизонные подразделения совершали марши по 20 римских миль три раза в месяц, отрабатывая при этом тактические маневры, преследование, отступление и контратаки, используя сколь можно более разнообразный ландшафт, чтобы приучить лошадей и всадников к действиям как на ровной, так и на пересеченной местности. Кроме того, команды всадников готовились для верхового показательного турнира, называемого *hippika gymnasia*, в котором они носили декоративное спортивное вооружение, выполняли сложные маневры и демонстрировали, как метко они бросают дротики, сближаясь с копьём наперевес, на полном галопе вскакивают в седло, если их сбивают с коня, сражаются по одному или отрядами, используют луки, арканы и другое оружие и нападают с любой стороны, используя щиты для отражения стрел и других метательных снарядов. Пока римская армия сохраняла этот режим обучения, она могла быть уверена в боеспособности и надежности своей кавалерии.

В то время как на Западе всадники становились кавалеристами императорской армии, в евразийских степях и на Ближнем Востоке развитие конницы пошло по другому пути. Как мы уже знаем, сарматы защищали и лошадь, и всадника броней из сыромятной кожи и роговыми пластинками из лошадиных копыт. Вскоре другие иранские народы стали делать то же самое, используя железо или

бронзу. Греки называли этих кавалеристов *катафрактными* (*kataphraktoi*, «покрытые»), римляне — *клибанариями* (*clibanarii*, «люди из духовки», отражение опыта ношения брони в жару в пустыне). Жара действительно представляла серьезную проблему и для человека, и для коня в доспехах. Оружием *катафрактных* была пика длиной 3,5 м (11 футов 6 дюймов), которую греки называли *kontos*. *Контос* обычно держали обеими руками, на сарматский манер; позже сасанидские персы стали привязывать пику к седлу, чтобы основная нагрузка при ударе приходилась на лошадь. Бронированные *катафракты* могли атаковать конных лучников, не дожидаясь, пока те израсходуют свои стрелы, и на скаку прорывать передние ряды пехоты.

Сведения о снаряжении *катафрактных* содержатся во многих источниках, особенно много информации дают граффити и остатки доспехов, найденные в римском городе Дура Европос в Сирии. Всадники носили металлические шлемы с кольчужной бармицей, закрывавшей шею, и металлические маски, напоминающие человеческие лица. Помимо того, что они защищали лицо, вид неподвижных металлических масок, не говоря уже о самих бронированных лошадях, мог внушить трепет непривычной к такому зрелищу вражеской коннице. Тело всадника было защищено кольчужой, или чешуйчатой броней, или же комбинацией кольчуги и металлической ламеллярной брони. Руки и ноги закрывались сегментовидной броней, которую персы впервые стали применять при Ахеменидах. Бронзовая и железная чешуйчатая конская броня лошадей, найденная в Дура Европос, защищала лошадь сверху и с боков. Предпочтение отдавалось бронзовой броне, так как железные пластины быстро ржавели от конского пота. Конские доспехи имели сверху отверстие для седла и треугольный клапан сзади, закрывавший хвост лошади. Форбути, закрывавшие грудь, и покрытия для головы и шеи не были найдены в Дура Европос, но мы можем легко представить себе, как они выглядели, а головные пластины с наглазниками известны по находкам на других римских городищах. Отдельные шейные и головные доспехи были необходимы, чтобы лошадь могла поворачивать голову и шею и шевелить ушами. Тяжелые тканые попоны, усиленные



Ранний кавалерийский шлем (отсутствуют нащечники)

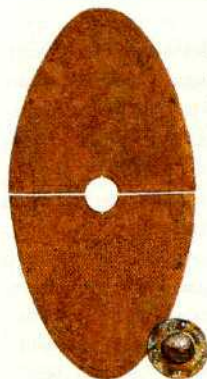

Овальный щит и умбон. На щите обычно изображалась эмблема части



Римский кавалерийский шлем с подвижными нащечниками



Часть кольчуги и отдельные кольца



Мечи, наконечники копий, шпоры и крючья из раскопок в различных местах Европы и Сирии



Гладкий нащечник, защищавший лицо



Бронзовые чешуйки доспехов, скрепленные кожаным ремешком

Орнаментированный нащечник с «ухом»



металлическими пластинами, также изображались на рельефах.

Очевидно, что лошади, носившие такой груз, были большими и сильными. На одной из площадей Дура Европос были найдены кости хорошо сложенной лошади 152 см (60 дюймов) в холке. И сарматы, и персы разводили подобных лошадей с конца I тысячелетия до н.э., на Ближнем Востоке встречались и другие крупные породы: армянские, каппадокийские, персидские и парфянские. Последние имели красивую маленькую голову, с носом не столь горбатым, как у нисийских коней, и отличались храбростью и скоростью. Парфяне обучили этих лошадей бежать быстрой короткой рысью, часто гоняя их по вспаханному полю; споткнувшись несколько раз, кони укорачивали шаг, чтобы копыта попадали в борозды. В результате они учились бегать очень ровно, что было удобно для их наездников, особенно если они носили тяжелые доспехи.

После сражения при Бедриакуме в октябре 69 г. н.э. кавалерия Веспасиана преследует бегущую армию Вителлия. Кавалеристы вооружены копьями и щитами, а также длинными мечами в ножнах.

Битва при Каррах

Парфяне происходили от парнов, одного из полукочевых племен дахов, которые жили к северу от Гиркании и при Ахеменидах поставляли в персидскую армию конных лучников. К середине I в. до н.э. они захватили Персию и Месопотамию, превратившись в земледельческую военную аристократию. Их царь, происходивший из династии Аршакидов, был главой феодальной знати, которая включала семь знатнейших родов Пахлавов, правивших каждый в своем регионе. Парфяне создали армию, состоявшую целиком из кавалерии, где знать была катафрактами, их слуги — конными стрелками. Имея огромные пастбища, парфяне действовали как степные кочевники, воя за армией огромные табуны запасных лошадей, что обеспечивало ей исключительную мобильность.

Парфяне столкнулись с римлянами, когда те воевали в Малой Азии и Армении в первой половине I в. до н.э. Сперва между ними установились хорошие отношения, но скоро они испортились из-за римского своеволия. Вскоре римляне поддались соблазну вмешаться в дела парфян, и в 54 г. до н.э. Марк Лициний Красс принял управление провинцией Сирия, чтобы



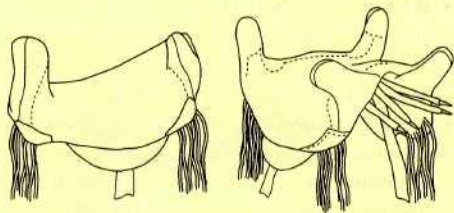

РИМСКИЕ СЕДЛА, реконструкция Питера Конноли. Седло представляло собой деревянную раму, обитую кожей и подбитую тканью.

вторгнуться в Парфянское царство. Красс не имел никакого *casus belli* (повода для объявления войны); он просто нуждался в военных победах, чтобы упрочить политическое положение своего семейства в Риме. В кампании его сопровождал его сын Публий, который служил с Цезарем в Галлии и участвовал в завоевании Аквитании. Публий Красс привел 1000 отборной галльской конницы в Сирию, где он стал одним из старших офицеров в армии своего отца.

К осени 54 г. до н.э. Красс был готов выступить в поход с семью римскими легионами. Он пересек Евфрат у Зевгмы и завоевал парфянскую часть Месопотамии до реки Балисс (ныне Балих), взял города Карры (современный Харран), Зенодотий, Никефоринум, Ихны и, вероятно, Батны. Парфяне были в то время отвлечены гражданской войной, а местный сатрап Силлак не оказал никакого сопротивления. Красс оставил 7000 пехоты и 1000 конницы в гарнизонах в городах и возвратился в Сирию на зимовку. Парфяне совершали мелкие рейды на города в течение зимы, но не отвоевали ни одного из них. Кампанию следующего года Красс намеревался провести в Месопотамии. Артавазд, царь Армении, убеждал Красса двинуться на Парфию через его территорию, где он смог бы использовать холмистую местность для защиты от парфянской конницы и получить поддержку 10 000 армянских катафрактов. Но так как Красс оставил гарнизоны в северо-западной Месопотамии, он считал, что должен был вернуться туда, чтобы заменить их. Он тем не менее надеялся, что Артавазд и его кавалерия к нему присоединятся.

Гай Кассий Лонгин, другой командир Красса (и в будущем один из убийц Юлия Цезаря), советовал ему двигаться вниз по Евфрату и таким образом всегда иметь возможность для доставки провианта по реке и

обезопасить один из флангов. Вместо этого Красс пересек Евфрат у Зевгмы. Он пошел по караванному пути, который указал ему Абгар, зависимый от Рима царь Эдессы, и стал преследовать парфянскую армию, которая, как он полагал, продолжала отступать. Римляне подошли к Балиссу и пересекли его — эта не очень полноводная речка еще не высохла в мае. Его армия совершила в этот день форсированный марш-бросок, а затем стала готовиться к сражению с парфянской армией, которая находилась где-то к югу от Карр.

Парфянское войско представляло собой личную армию главы одного из семи знатных кланов, Суренов, феодальных владельцев провинции Систан. Его собственное имя неизвестно, греки и римляне называли его родовым именем, Сурена; ему еще не было тогда 30 лет, но он уже был вторым человеком в государстве и знаменитым воином. Его сопровождала свита из 10 000 человек, включая слуг, наложниц и погонщиков 1000 верблюдов, а также, что еще более важно, 1000 катафрактов, вооруженных пиками, и большое количество конных лучников, не менее чем 6000. Сатрап Силлак и его люди также присоединились к Сурене. Большая часть парфянской армии направилась вместе с царем Ородом в Армению, и поэтому Крассу уже не приходилось ждать помощи от Артавазда.

Когда известие о том, что враг близко, достигло Красса, он решил сначала последовать совету Кассия и выстроил свою армию в одну



РИМСКИЙ КОННЫЙ НАБОР, очень похожий на современную сбрую. Седло с подпругой, металлические удила, уздечка.

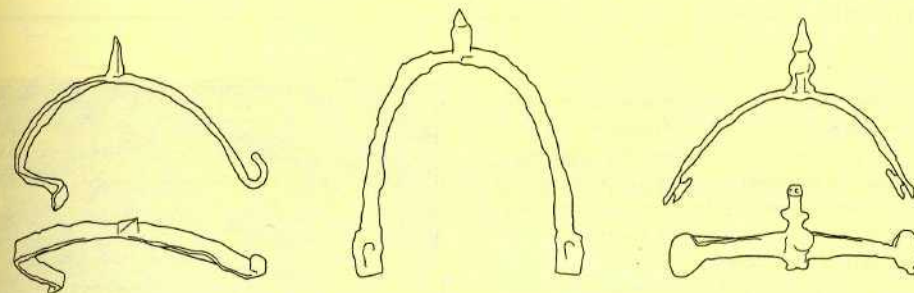

РИМСКИЕ ШПОРЫ, различающиеся по способу крепления к обуви всадника. Слева направо: железные шпоры с крючьями, железные шпоры с петлями, железные шпоры с заклепками. Шпоры делались также из бронзы. Известны находки украшенных шпор.

длинную тонкую линию, разместив на флангах конницу, чтобы не дать парфянам обойти его. Но затем он передумал, перестроил войско в каре и перешел в наступление. Как пишет греческий биограф Плутарх, с каждой стороны каре располагалось по 12 когорт, в каждой по 500 легионеров. При каждой когорте был эскадрон конницы, который должен был поддерживать ее при контратаках. Поскольку у Красса было 7 легионов, 4000 конницы и 4000 легкой пехоты, число его когорт должно было достигать 70, но 14 из них он, вероятно, оставил в месопотамских гарнизонах за год до этого, 8 когорт находилось в резерве, внутри каре, вместе с легкой пехотой и 1000 галльских кавалеристов Публия Красса. Остальные 3000 конницы были разделены на 50 эскадронов, или отрядов, поддерживавших когорты, приблизительно по 60 человек в каждом.

Хотя Красс и не командовал войсками после 70 г. до н.э., когда он сыграл решающую роль в разгроме Спартака, у него были основания чувствовать себя уверенно. Римляне за последние 150 лет несколько раз сталкивались с катафрактами и конными лучниками и всегда выходили победителями. То, что эти победы одерживались при участии большого количества пехоты и на местности, не всегда удобной для действий конницы, не слишком его смущало. Кроме того, приближавшиеся парфяне казались немногочисленными и слабыми, так как Сурена построил своих людей колоннами, и римлянам видны были только головные отряды его войска. Он велел также катафрактам закрыть броню кожей и тканью.

Но когда они приблизились к римлянам, Сурена подал сигнал. Его музыканты ударили в большие барабаны, а катафракты сбросили накидки, открыв мерцающую бронзу и сталь. Казалось, что парфяне сейчас атакуют римлян, но, заметив, что их неожиданное появление не произвело на противника особого впечатления, они вдруг разрушили строй и, казалось, стали рассеиваться. Прежде чем Красс понял, что происходит, они обошли его и окружили римское каре. Он приказал легкой пехоте атаковать, но им тут же пришлось отступить назад к каре под градом стрел. Плутарх пишет:

«Парфяне, заняв позиции на некотором расстоянии друг от друга, стали пускать стрелы со всех сторон сразу, ведя неприцельный огонь, — плотные ряды римлян не давали им промахнуться, даже если бы они захотели, стреляя залпами из больших и мощных луков, изогнутых таким образом, чтобы посылать стрелы с большой силой».

У этих композитивных луков на концах имелись «ушные планки» — жесткие, прямые наконечники, сделанные из кости, действовавшие как рычаги, увеличивая мощность лука. Парфянские луки превосходили мощностью даже скифские. Плутарх пишет, что их стрелы пробивали доспехи и проникали сквозь любое препятствие. Римляне сохраняли строй, но многие из них были ранены, а если они атаковали и пытались сблизиться с парфянами, те отступали и отстреливались, обернувшись в седле, демонстрируя вошедший в поговорку «парфянский выстрел».

Пока они могли надеяться, что у противника иссякнут стрелы и тогда парфяне либо отступят, либо сблизятся для рукопашного боя, римляне держались и время от времени предпринимали бесплодные контратаки. Но когда они увидели, что многочисленные верблюды Сурены нагружены стрелами и что пар-

Карры,

53 г. до н.э.

Парфяне сделали вид, что они атакуют, но вместо этого окружили римское каре. Красс приказал легким войскам атаковать, но парфяне отступили, отстреливаясь на скаку. Красс приказал своему сыну Публию преследовать парфян с отрядом кавалерии. Парфяне развернулись и отошли. Публий стал преследовать их, но вскоре к парфянам присоединились подкрепления. Римляне остановились, наткнувшись на катафракт. В это время парфянские конные лучники окружили их со всех сторон. Публий атаковал катафракт. Битва была неравной. Оставшиеся римляне отошли на холм, где их обстреливали лучники, а затем атаковали катафракты. Публий покончил с собой. Увидев его голову, насаженную на копье, люди Красса пришли в отчаяние. Парфяне возобновили атаки, на этот раз их конных лучников поддерживала тяжелая кавалерия. Сражение продолжалось до ночи, с наступлением темноты римляне смогли отступить, поскольку парфянские всадники не могли сражаться ночью.



Битва при Каррах произошла во время первого похода римлян против парфян, имя которых сохранилось в выражении «парфянский выстрел» — стрела, пущенная назад лучником, стреляющим с коня на полном скаку.

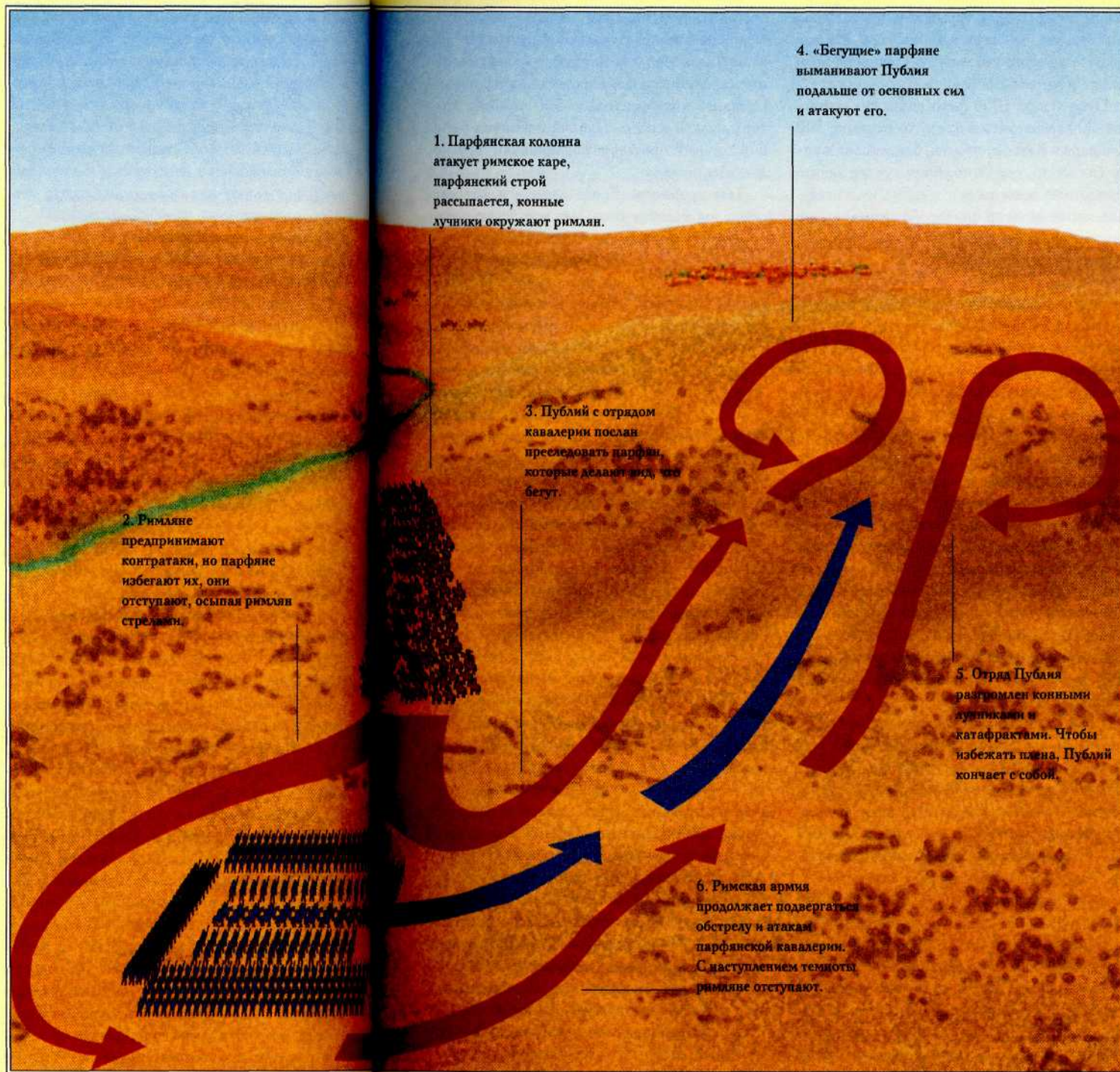

1. Парфянская колонна атакует римское каре, парфянский строй рассыпается, конные лучники окружают римлян.

2. Римляне предпринимают контратаки, но парфяне избегают их, они отступают, осыпая римлян стрелами.

3. Публий с отрядом кавалерии послан преследовать парфян, которые делают вид, что бегут.

4. «Бегущие» парфяне выманивают Публия подальше от основных сил и атакуют его.

5. Отряд Публия разгромлен конными лучниками и катафрактами. Чтобы избежать плена, Публий кончает с собой.

6. Римская армия продолжает подвергаться обстрелу и атакам парфянской кавалерии. С наступлением темноты римляне отступают.

фяне могут пополнять запас стрел до бесконечности, им стало ясно, что это испытание продлится еще очень долго. Тогда Красс приказал своему сыну, который командовал правым крылом, чтобы он вступил в бой, так как враги были особенно многочисленны на этом фланге и готовы были окружить римлян.

Публий взял 1000 своих галльских конников, 300 кавалеристов из других отрядов, 500 лучников и 8 когорт пехоты, ближайших к нему (их место, вероятно, было тут же занято резервными когортами), и повел их в атаку. Подобный маневр помог Александру при

«Парфяне стали выпускать стрелы одновременно со всех сторон, с большой скоростью стреляя из больших и мощных луков, изогнутых таким образом, чтобы придавать стрелам максимальное ускорение».

Плутарх.

Гавгамелах, где персы сражались сплошным строем. Здесь же парфяне разворачивались и отступали. Крикнув, что они не способны удержать позицию, Публий бросился их преследовать. Но, отступив на некоторое расстояние, мнимые беглецы получали подкрепление и вновь заходили с фланга. Римляне останавливались, и тогда катафракты атаковали их во фронт, а конные лучники носились вокруг, непрерывно стреляя и поднимая такую пыль, что римляне не могли разглядеть противника. Став жертвами этой древней степной тактики притворных ретирад, многие легионеры были убиты, а большинство остальных ранены стрелами.

Тогда Публий повел свою кавалерию в атаку на катафрактов. Это была неравная борьба: люди Публия, вооруженные короткими тонкими копьями, сражались против латников в доспехах из толстой сыромятной кожи и стали. Галлов, сражавшихся почти без доспехов, по словам Плутарха, поражали мощные парфянские конты. Тем не менее галлы творили чудеса:

«...они хватали пики и стаскивали всадников с лошадей, хотя их и трудно было сдвинуть с места из-за огромного веса их брони. Многие из них спрыгивали с коней и, подныривая под брюхо вражеских лошадей, поражали их в живот, а те, обезумев от боли, вставали на дыбы, сбрасывали седоков и падали, подминая своих седоков и самих галлов. Но галлы больше всего страдали от жары и жажды, к которым были непривыч-

ны, и большая часть их лошадей была уничтожена, напоровшись на пики врага».

Оставшиеся в живых вынуждены были отступить к легионерам, забрав с собой тяжело раненого Публия. Они отступили на холм, где их продолжали расстреливать конные стрелки, а затем атаковали катафракты. Остались в живых только 500 человек, которых взяли в плен. Публий покончил с собой, и его примеру последовали другие знатные римляне.

Тем временем Красс двинулся вперед, спеша на помощь сыну, но вскоре он и его

солдаты увидели голову Публия, которую парфяне подняли на копье. Красс не дрогнул, но его воины отчаялись. Парфяне развернулись и пошли в наступление, атаку катафрактов поддерживали конные лучники. Некоторые воины бросились на катафрактов, но не смогли причинить им

особого вреда, и были вскоре убиты пиками. Конты наносили такой удар, что могли, как утверждает Плутарх, пронзить тела сразу двух человек. Этот бой продолжался до наступления ночи.

Отступление и резня

Финал этой истории можно пересказать вкратце. Римляне отступили ночью, когда парфяне не могли сражаться, оставив более 4000 раненых, которых враги перебили. Большинство выживших отошли к Каррам, при этом четыре когорты сбились с пути и были уничтожены. Сурена осадил город, и римляне попытались снова уйти ночью. Многие ушли, около 10 000 в общей сложности, но Красс был схвачен и убит, его голова была отправлена в Армению Силлаком в качестве подарка царю, который только что заключил договор с Артаваздом. Два царя, которые смотрели в это время трагедию Еврипида «Вакханки», использовали голову Красса в качестве театрального реквизита. Более чем 20 000 римлян нашли свой конец в пустыне, 10 000 других были захвачены и превращены в рабов.

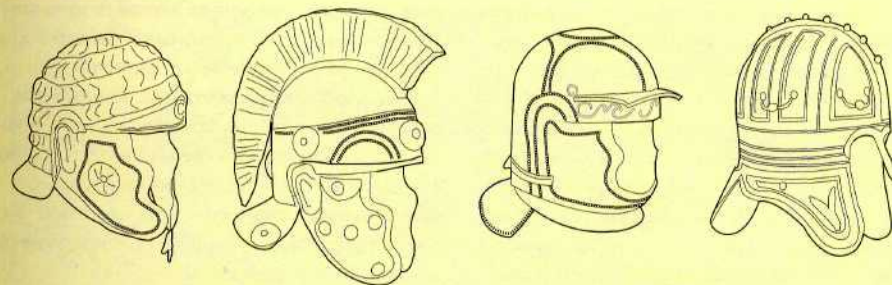

РИМСКИЕ КАВАЛЕРИЙСКИЕ ШЛЕМЫ, слева направо: «аттический» тип, около 40 г. н.э., железный, с бронзовыми украшениями; офицерский шлем с гребнем, около 75 г. н.э., также с бронзовыми украшениями; железный или бронзовый шлем, около 250 г. н.э., с маской на петлях, пристегнутой кожаным ремешком; железный шлем, около 350 г. н.э., сделанный из двух половин, склепанных посередине.

К счастью для римлян, конные армии парфян не были приспособлены для осадных работ, и им было трудно действовать в лесистой или горной местности, поэтому их вторжение в Сирию было легко отбито. За несколько десятилетий римляне научились бороться с парфянами. Римская щитоносная кавалерия могла тревожить катафрактов, меча в них дротики, используя свою скорость и маневренность, чтобы избегать контратак, или отгонять конных стрелков, если при них не было достаточного числа катафрактов, способных защитить их. В ближнем бою конные стрелки теряли свои преимущества, у них не было щитов, которыми западные кавалеристы защищали себя от стрел. Короткая целенаправленная атака могла помешать конным лучникам эффективно вести огонь, но, как показала судьба Публия, не стоило слишком увлекаться преследованием такого противника. Кроме того, поскольку лошади, на которых ездили целый день, в большинстве своем отдыхают и кормятся ночью, парфянские лагеря были уязвимы для римских ночных атак, что делало осаду римских городов опасным делом и ставляло их разбивать лагерь подальше от сил противника. Полезно также было увеличить численность пехоты, вооруженной метательным оружием, особенно пращников, чьи тяжелые камни и свинцовые ядра представляли угрозу даже для катафрактов. У Красса было слишком мало легкой пехоты, и большинство из них были вооружены дротиками, судя по предпринятой им атаке. Оставалось на вооружении и построение легионов

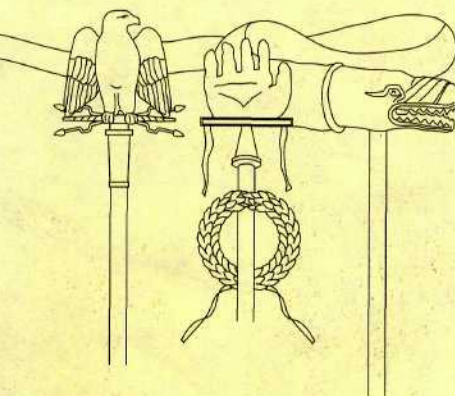

РИМСКИЕ ШТАНДАРТЫ И ДРАКОН. Дракон представлял собой трубу из ткани, при движении раздувавшуюся ветром, которая издавала шипящий звук. Это приспособление служило для устрашения врага.

даков, пиктов и в особенности германских племен. Германская кавалерия, как обычно, формировалась из знати. В начале н.э. германцы использовали местную породу лошадей, маленьких, некрасивых, не очень быстрых. Однако они легко обучались и были послушны благодаря постоянным тренировкам. Они, например, были обучены останавливаться и ждать, даже в разгар боя, если их всадники спешили вступить в сражение. Германская кавалерия была вооружена дротиками и щитами, она отработывала различные простые быстрые маневры с разворотом вправо, чтобы щиты всегда оставались повернутыми к врагу. Некоторые племена отработывали переправы через реки, переплывая через них вместе с конями, причем сохраняя строй. Легкая пехота, вооруженная дротиками и щитами, часто сопровождала кавалерию, поддерживая огнем конных стрелков и атакуя вражескую кавалерию. С конца III в. н.э. германская кавалерия стала носить дос-

Римская кавалерия атакует арьергард армии даков во время кампаний Траяна на Дунае. Обратите внимание на разукрашенный шлем и оружие командира.



пехи и шлемы, поддержка легкой пехоты требовалась ей уже не так часто. У большинства племен кавалерия не была многочисленной, но сильная кавалерия остготов, которую поддерживали пешие стрелки, позволила им основать королевство на территории Северного Причерноморья. Позднее вандалы, завоевавшие Северную Африку, стали, по существу, конной военной аристократией, вооруженной мечом и метательным копьем.

В течение первых двух веков нашей эры римляне сдерживали нападения варваров на границы и временами даже предпринимали крупные наступления на варварские территории. Тем не менее в III в. постоянные гражданские войны, варварские нашествия и смена императоров породили кризисную ситуацию, которая со временем привела к падению империи на западе. Одним из способов решения вопроса о защите границ было увеличение численности кавалерии — примерно с 80 000 в начале II века до 200 000 в начале IV века — и формирование мобильного резерва кавалерии, который можно было быстро перебросить в случае угрозы с одного фронта на другой. После многочисленных реорганизаций и мобилизаций появилось



ЦАРЬ ДАКОВ ДЕЦЕБАЛ предпочел покончить с собой, чтобы не быть схваченным римскими преследователями в 107 г. н.э. Легкая кавалерия была специально приспособлена для преследования разбитого врага.

много новых формирований, помимо некоторых старых *alae*, которые сохранялись чаще всего в пограничных войсках. Кавалерия новых полевых армий формировалась в основном из частей, называвшихся *vexillationes*, по названию штандарта — *vexillum*. На бумаге их численность могла достигать 500 человек, на деле же нормой было 200—400. В основном, как и прежде, это была щитоносная кавалерия, при том что на востоке катафракты составляли примерно четверть кавалерии полевой армии, а конные стрелки — около 15%. Оба типа кавалерии встречались и в других местах. Некоторые катафракты были вооружены луками, равно как и копьями, и это стало одной из характерных черт сасанидской кавалерии. В конце V в. н.э. этот тип воина становится типичным на востоке. К тому времени от Римской империи на западе уже ничего не осталось.

Одной из причин этого были гунны. Около 370 г. н.э. они внезапно захватили Северное Причерноморье, разгромив королевство остготов и заставив уцелевших искать спасения у римских границ. Римляне, однако, обошлись с гостями плохо. В результате произошел конфликт, который 9 августа 378 г. завершился разгромом римской армии под Адрианополем, где атака готской кавалерии превратила поражение в катастрофу. Эта битва была началом конца Римской империи на западе, поскольку с готами справиться не удалось, а в 406 году еще несколько племен перешли Рейн и начали завоевание римской территории в ответ на продвижение гуннов на

запад. В течение 80 лет гунны то помогали римлянам бороться с другими варварами, то совершали набеги на римские территории.

Кем были гунны? Римские авторы описывают их как типичных степных кочевников — безобразные люди, которые проводят жизнь на спинах своих уродливых коней. Они были легковооруженными конными лучниками, использовавшими мощные композитные луки и стрелы с костяными наконечниками, вероятно потому, что они пришли из глубины степей, где трудно добыть металл. Костяные полосы укрепляли тонкие концы и рукояти луков, их нижние половины были короче верхних — конструкция, приспособленная для стрельбы с коня. Меткость гуннов всегда удивляла римлян. В бою они строились клином, маневрировали, будто собираясь атаковать всей массой, затем внезапно разделялись на отдельные группы и атаковали порознь, в кажущемся беспорядке, но двигаясь настолько быстро, что противник не успевал реагировать. Когда стрелы заканчивались, они сближались и продолжали сражаться мечом и арканом — последний использовался в бою кочевниками Центральной Азии уже около тысячи лет. Их кони были высокими горбоносными животными с длинными телами, узкими мордами, изогнутыми спинами, длин-

ными гривами, жилистыми, с тонкими ногами и широкими копытами. Они были спокойны, терпеливы, легко обучаемы и старательны в работе и способны были терпеть холод и голод. Будучи степными животными, они могли найти себе корм даже в таких ситуациях, когда выращенные в конюшнях животные умерли бы от голода.

Родина гуннов

Несмотря на репутацию гуннов, возникла теория, что, как только они завоевали Альфёльда, великую Венгерскую равнину, они осели и стали в большинстве своем пешей армией. Подсчитано, что Альфёльда мог бы обеспечить кормом только около 320 000 коней, если исключить стада крупного рогатого скота, овец, свиней или коз, также живущих на равнине, что маловероятно.

Характеристика степного народа — кочевников, владеющих множеством лошадей, — перестала существовать. Деревни гуннов и наличие у них столицы, засвидетельствованное источниками, убеждают нас в том, что гунны оставили кочевую жизнь и осели. Они завезли римских лошадей, животных, питавшихся зерном в конюшнях и не способных круглый год самостоятельно добывать пропитание. Гунны применяли осадную технику, имели щиты около метра (3 фута) высотой, их несколько раз разбивали союзы дружественных Риму племен и оставшиеся римские войска. Сторонники этой теории утверждают, что гунны стали оседлым народом.

Хотя все это выглядит правдоподобно, эти аргументы имеют много слабых сторон. Хотя хронисты говорят о бесчисленных ордах гуннов, нет основания верить, что они действительно были столь многочисленны; даже нескольких десятков тысяч воинов было достаточно, чтобы создать угрозу, значительную в условиях эпохи. Многие степные народы имели деревни и города и все же оставались преимущественно кочевниками. Осадные машины гуннов не были сложными, их строили, скорее всего, римские

дезертиры. Многие города того времени обезлюдели, так что их захват не представлял особых трудностей для опытного и хорошо организованного противника. Что касается щитов, мы видели римских кавалеристов со щитами не меньше, чем у гуннов; скифские конные лучники носили щиты за спиной, поэтому наличие щитов у гуннов неудивительно. Они оставались лучниками вплоть до битвы при Недао в 454 г. н.э., когда государство гуннов было уничтожено. Если авары, которые вытеснили их из Альфёльда, оставались конными лучниками в течение нескольких веков после переселения, то почему этого не могли делать гунны?

Что касается разных союзных племен и римлян, нанесших поражение гуннам, то это произошло в битве на Каталунских полях в 451 г. н.э. Это знаменитое сражение произошло на северо-западе Франции в конце июня — начале июля, после того как Атила,

царь гуннов, вторгся с огромной армией и разграбил многочисленные города. Мы многого не знаем об этом событии: численности армий, расположения отдельных соединений и даже точного места битвы (где-то около Шалон-эн-Шампань или Мери-сюр-Сен). Тем не менее нам известно, что Атила первым собрал союз из покоренных племен, в большинстве своем германцев, когда направился из Венгрии вдоль Дуная и Рейна, чтобы уничтожить Metz 7 апреля, пройдя за столь короткий срок более 1100 километров (684 миль). Это было бы удивительно быстрое перемещение для пешей армии. Племена, поселившиеся на Венгерской равнине, обычно начинали военные походы в конце зимы или в начале весны, когда в Венгрии истощаются запасы корма для лошадей и завоеватели могли использовать зимние запасы тех народов, на которых они нападали, или свежую весеннюю траву. Выбор времени для похода и скорость перемещения указывают на конную армию. Хотя покоренные Атилой германцы никогда не были степными кочевниками, их аристократия сражалась верхом; возможно, именно эти люди и их слуги присоединились теперь к гуннам. По более поздним данным, гун-

Катафракт,

около 200 г. н.э.

Эти тяжелые кавалеристы были известны римлянам как клибанарии (буквально «люди из духовки») — в жарком климате Малой Азии они буквально запекались под своей броней. Со II в. н.э. их боевое значение значительно возросло. Коня для катафрактос тщательно подбирались и выращивались, поскольку они должны были нести огромный вес — как собственной брони, так и доспехов всадника. Броня чаще всего была чешуйчатой, иногда с кольчужной, покрывавшей гибкие соединения. В качестве подкладки использовалась кожа. Всадник обычно закрывал лицо маской или кольчужной завесой, оставляя открытыми только глаза. Основным его оружием была длинная пика, обычно он имел также двуручный меч. В щите всадник не нуждался.



Каталунские поля,

451 г. н.э.

Аттила, не уверенный в исходе сражения, оттягивал его до полудня, когда началась борьба за обладание склоном холма. Эту позицию заняли римский полководец Аэций и вестготский принц Торисмунд. Вестготы, стоявшие на правом фланге, заняли холм. Против них находились их родичи остготы, покоренные Атиллой. Римляне и их союзники располагались на левом фланге, против подвластных Атилле гепидов. Мы мало знаем об основном сражении помимо того, что оно было жестоким и кровавым и продолжалось до ночи. Вестготы как всегда яростно сражались, несмотря на смерть своего короля, и победа была одержана во многом благодаря их стараниям. Они отделились от алан, напали на гуннов и едва не убили самого Атиллу. Очевидно, сперва они разбили остготов, а затем повернули и напали на гуннов. Атила бежал в свой лагерь, который союзники осадили, однако вестготы и салические франки вскоре ушли, позволив Атилле бежать.



Местоположение Каталунских полей точно не установлено. Большинство источников сходится в том, что сражение произошло где-то в Северо-Восточной Франции в июне или июле.

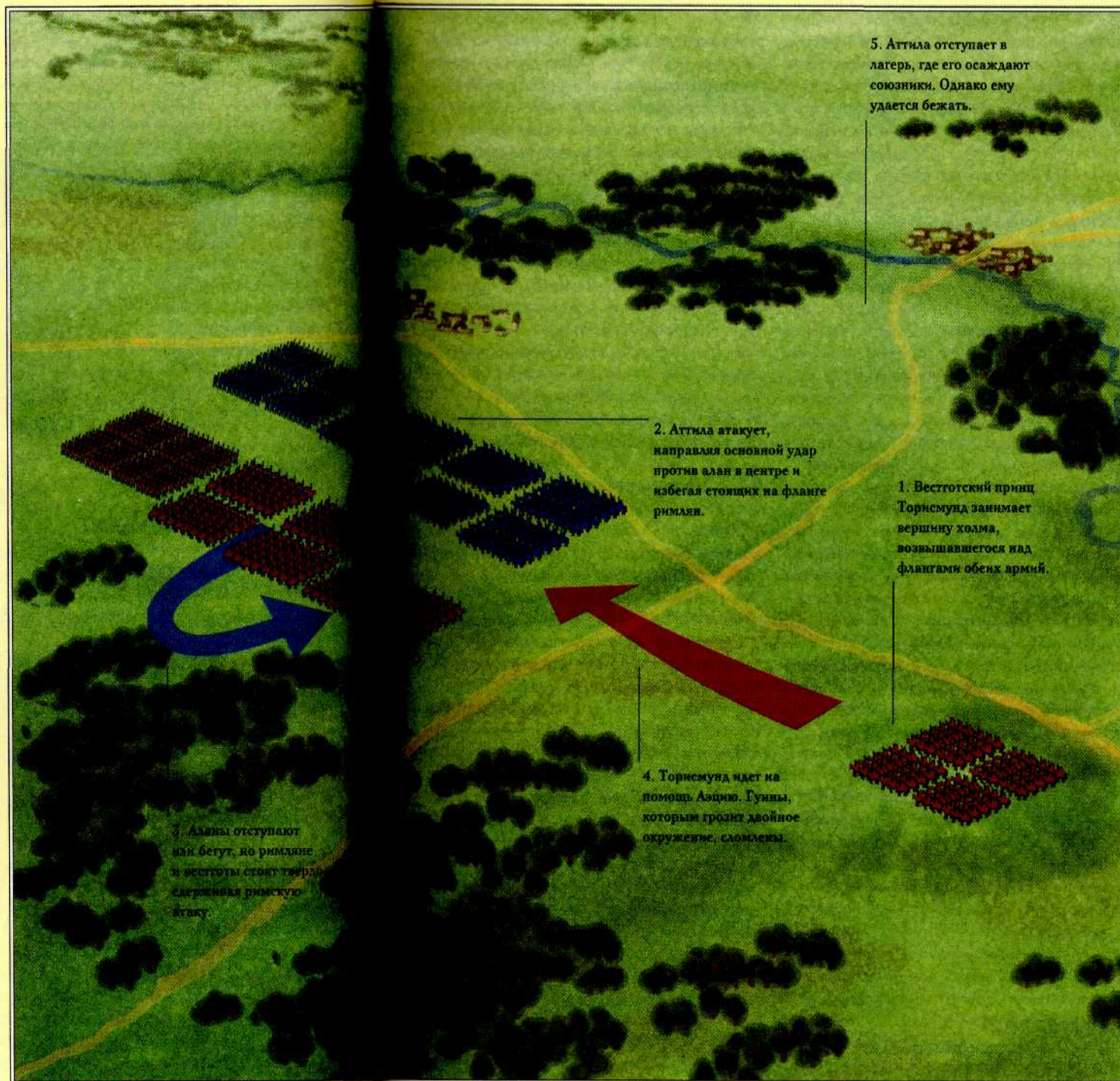

5. Атила отступает в лагерь, где его осаждают союзники. Однако ему удается бежать.

2. Атила атакует, направляя основной удар против алан в центре и избегая стоящих на фланге римлян.

1. Вестготский принц Торисмунд занимает вершину холма, возвышавшегося над флангами обеих армий.

4. Торисмунд идет на помощь Аэцию. Гунны, которым грозит двойное окружение, сломлены.

3. Аланы отступают или бегут, но римляне и вестготы стоят твердо сдерживая римскую атаку.

ны разгромили Реймс и Тонгре (Тонгерен) и еще дюжину городов на территории современной Бельгии, Германии и северной Франции; Париж они обошли, Труа пощадили, но осадили Орлеан, откуда Атила отступил 14 августа, когда на помощь городу пришли войска союзников. Даже если предположить, что Атила разделил свою армию на несколько частей, чтобы провести все эти операции в кратчайший срок, он все равно действовал чрезвычайно быстро, завершив кампанию всего за два месяца. Это также указывает на использование преимущественно конной армии.

Отступающих гуннов преследовала объединенная армия, состоящая из живших в Аквитании вестготов под предводительством их короля Феодорида и римской коалиции, ведомой Флавием Аэцием, последним великим полководцем Западной Римской империи. Этот союз включал в себя германцев, а именно салических франков (которые поселились вдоль побережья), бургундцев из Савойи и саксов, живших в Нормандии, а также кельтских багаудов из Британии и римских вооруженных колонистов. Несмотря на то, что у вестготов и римлян была хорошая кавалерия, это были в большинстве своем пешие армии, поэтому удивительно, что они вообще настигли гуннов. Однако даже конные армии теряют скорость, обремененные военной добычей, пленными, стадами угнанного скота и прочим награбленным добром. В древности всегда считалось, что лучше всего нападать на вражескую кавалерию, когда она возвращается из набега, нагруженная трофеями.

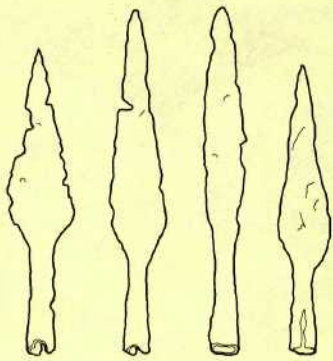

Наконечники римских копий, найденные в Германии. К деревянному древку они прочно крепились при помощи втулки. Копье можно было использовать как кавалерийскую пику или метать как дротик.

Римские союзники

В число римских союзников входили также аланы из поселений в Орлеане и в северной Франции. Это были потомки сарматских степных кочевников, говоривших на иранском диалекте. Они сохранили свое умение ездить верхом и сражались как тяжелая кавалерия, катафракты. Они были хорошими союзниками, и у них было хорошее вооружение. В битве они стояли в центре армии союзников, лицом к лицу с гуннами, — задача, для которой они прекрасно подходили. Наш основной источник, готский историк Иордан, пишет, что римляне сомневались в лояльности алан, поэтому римские союзные войска были расположены за ними. Так как готы и аланы были старыми врагами, а аланы сумели в бою остановить гуннов, то это обвинение, продиктованное завистью и недоверием, скорее всего ложно, и союзная пехота просто поддерживала аланскую кавалерию.

Одну из сторон поля боя занимал склон холма, гунны стояли справа от холма, а союзники — слева. Атила, не уверенный в исходе сражения, оттянул его начало до девяти часов дня (около 15.00), когда произошла стычка за обладание вершиной холма, — ее захватили Аэций и принц вестготов Торисмунд. Присутствие последнего позволяет предположить, что холм захватили вестготы, стоявшие на правом фланге. На этой части поля они противостояли родственному народу, покоренным Атилой остготам. Поскольку германская кавалерия могла сражаться и в пешем строю, и верхом, нет ничего удивительного в том, что и с той и с другой стороны за вершину холма сражались готские контингенты. Римляне и их союзники стояли на правом фланге, напротив покоренных Атилой гепидов. О самом сражении рассказывается очень мало, помимо того, что это была тяжелая битва, очень кровавая, продолжавшаяся до наступления темноты. Король вестготов Феодорид был убит — то ли сброшен с коня и затоптан собственными воинами, то ли пронзен остготским копьем. Несмотря на это, вестготы дрались так яростно, что Иордан приписывает победу именно им, отделяя их от алан, атаковавших гуннов и едва не убивших самого Атилу. Они, вероятно, разгромили остготов, отбросили их, а затем развернулись и напали на гуннов. Атила бежал в свой лагерь, окруженный повозками, как стеной (обычная тактика кочевников). Принц Торисмунд слу-

чайно вышел к этому лагерю в ночной темноте, думая, что добрался до своих. На него напали, ранили и стянули с коня. Он был спасен своей свитой. Аэций также потерял своих людей и бродил вокруг, пока не вышел к лагерю вестготов, с которыми провел ночь.

На следующий день союзники поняли, что Атила по-прежнему заперт в своем лагере. Они решили не атаковать сразу, а осадить его, поскольку у гуннов не было продовольствия, а к римскому лагерю им не давали приблизиться охранявшие его лучники. Атила был в таком отчаянии, что приказал сложить погребальный костер из конской сбруи, намереваясь, если враги нападут, взойти на него и избежать плена. К счастью для короля гуннов, вестготы неожиданно отошли, и салические франки сделали то же самое; впоследствии историки упрекали Аэция за то, что он обманом заставил их отойти. Как бы там ни было, союзники, вероятно, собирались блокировать Атилу в его лагере, а так как единственный выход оттуда шел через римский лагерь, это означает, что гунны были прижаты к реке. Это объясняет, почему Атила не мог бежать сразу после поражения. Если это так, то это хорошее подтверждение полководческого искусства Аэция, который, координируя действия союзных сил, сумел поймать Атилу в ловушку.

Нет, таким образом, оснований считать, что гунны за несколько десятилетий полностью отказались от традиционного образа жизни. Если даже это не так, все равно ограниченное количество пастбищ в Центральной и Западной Европе, в противоположность евразийским степям, должно было препятствовать миграции степных кочевников. Влажный климат Западной Европы стимулировал рост лесов, которые затрудняют действия кавалерии и представляют трудность при использовании композитных луков кочевников, оружия, как известно, боявшегося сырости. Таким образом, Западная Европа была избавлена от массовых нашествий кочевников, в отличие от других частей Евразийского континента, регулярно опустошавшихся ими. Гунн Атила был исключением, подтверждавшим правило.

Слоны

Лошади не были единственными животными, использовавшимися в бою в период античности. Африканцы и индийцы использовали в

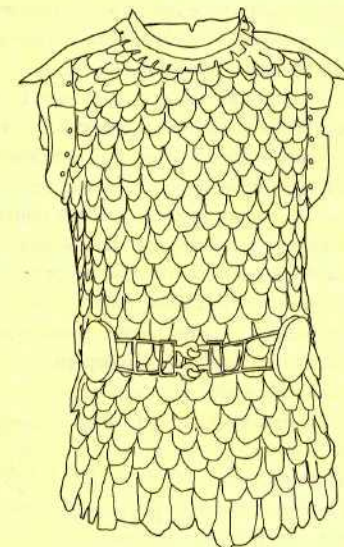

Римская чешуйчатая броня (lorica squamata), которую носили катафракты. Большая часть найденных чешуек сделана из бронзы, их размеры 20–29 × 10–15 мм. Известны более крупные железные чешуйки.

бою оба вида слонов, африканского и индийского, равно как и разные виды верблюдов. Слоны — огромные травоядные, весящие в среднем около 5 тонн, обладающие большим подвижным хоботом, парой бивней, широкими тонкими ушами, морщинистой серой кожей толщиной 2,5 сантиметра (1 дюйм), чешуйчатыми толстыми тумбообразными ногами и тонким хвостом. Существуют два подвида африканского слона, кустарниковый и лесной. Первый — самый большой из всех слонов с очень большим «треугольным» ухом. Лесные слоны мельче, с более круглыми ушами. Оба подвида имеют два «пальца» на конце хобота и вогнутую спину. Индийский слон имеет меньшие уши, выпуклую спину, один «палец» вместо двух и может вырасти больше африканского лесного слона, но обычно он не такой большой, как кустарниковый слон. Их бивни действительно меньше, чем у африканских, самка индийского слона имеет обычно очень маленькие бивни, если вообще их имеет. Слоны — стадные животные, большеголовые, умные. Они не способны на рысь, галоп или прыжок, но могут идти быстро — больше 16 километров в час (10 миль в час). Они могут двигаться по очень неровной местности, преодолевать склоны, крутые насыпи, скользя вниз,

они переплывают через реки, используя хоботы как дыхательные трубки. Они могли пройти везде, где могла пройти большая армия, что было доказано знаменитым переходом Ганнибала через Альпы в 218 г. до н.э. с 37 слонами. Они хорошо переносили холод, снег, лишения и трудную горную дорогу. Только один раз, при переходе через Рейн, они были напуганы непривычным колыханием плотов под ногами. Некоторые слоны бросились в реку, увлекая за собой погонщиков. Люди утонули, но слоны пошли по дну, дыша при помощи хоботов, и благополучно достигли берега.

Индийских и лесных африканских слонов можно приручать и использовать в войне, а более крупных кустарниковых слонов нельзя. Учитывая стоимость содержания стада, молодые члены которого не могут работать или нести службу, слонов не разводили в неволе. Вместо этого диких слонов ловили, приручали и обучали.

В античные времена обучение требовало твердости и суровости и мучительная неделя «укрощения» предшествовала нескольким месяцам обучения животных несли на себе всадников и выполнять их команды. Полное обучение занимало от двух до трех лет. Указывается также, что осуществлять обучение и смотреть за своими животными должны были обязательно те же самые всадники или погонщики. Слон, дикое животное, должен воспринимать всадника и его требования как часть своей жизни, и только тогда он сможет выполнить возложенную на него задачу.

Использование слонов в боевых действиях до IV в. до н.э. ограничивалось Индией. Затем Александр Великий завоевал Индию, разбив царя Пора в битве при Гидаспе (328 г. до н.э.). Слоны Пора доставили македонянам больше всего проблем в этом сражении. Слоны произвели глубокое впечатление на македонских военачальников, основавших свои царства на обломках империи Александра (некоторые из них при-

нимали участие в битве с Пором), и они стремились формировать свои собственные корпуса боевых слонов. Сперва использовались только индийские слоны. Но Птолемей в Египте, отрезанные Селевкидами, контролировавшими большую часть Ближнего Востока, от индийских источников, стали посылать экспедиции в Центральную Африку — ловить лесных африканских слонов и приручать их. Карфагеняне использовали лесных слонов из Северо-Западной Африки. Корпус слонов возглавлялся чиновником, именуемым элэфантархом. В эллинистическом Македонском царстве это была важная придворная должность.

Каждый слон имел собственное имя (например, Аякс, Патрокл, Никон и знаменитый слон Ганнибала Сорус). Погонщик (махут) сидел на шее слона, управляя животным при помощи голоса, нажатия пальцем ноги за ухом животного и анка, палки с крюком, выступающим из древка немного вниз. Погонщики обычно изображались в шлемах, но без оружия, что странно, так как они были хорошей мишенью для вражеских стрел и копий. Вероятно, художники охотнее изображали их так, как их обычно видели на парадах, чем как они действительно выглядели в бою. Они имели личное оружие для самозащиты, но настоящим их оружием были слоны. Часто погонщиков называли индийцами, несмотря на то, что многие из них были родом вовсе не из Индии. Конечно, индийцы учили жителей Запада навыкам дрессировки слонов, и многие погонщики, вероятно, приходили на Запад со своими животными.

Слоны часто носили красивую сбрую с колокольчиками, чтобы производить впечатление на врагов своим великолепием. Иногда на слонов надевали шлемы и даже доспехи, к их клыкам прикрепляли железные шипы или лезвия мечей. В ранних битвах погонщики дрались в одиночку или вместе с воином, сидя на спине слона, но в начале III в. до н.э.

слонов стали снабжать *thorakia* — деревянными башнями, защищенными развешанными по бокам щитами и закрепленными на спине животного цепями, которые обхватывали живот спереди и сзади. От двух до четырех человек, вооруженных луками, дротиками и длинными копьями, размещались в этой башне. Карфагеняне не использовали башен, возможно, потому, что их лесные африканские слоны были слишком малы, чтобы нести такую конструкцию.

В бою слонов часто держали в резерве или располагали прямо перед линией фронта. Обычной тактикой было развернуть их в ряд передовой линии баталии, где они могли разрушать боевые порядки врагов, уничтожать их либо делать их уязвимыми для последующих атак. Часто недалеко от слонов развертывали легковооруженные подразделения, чтобы защитить их от вражеской стрельбы и воспользоваться их продвижением. Лошади, не привыкшие к слонам, пугались вида и запаха этих зверей. Шестнадцать слонам приписывают победу, одержанную селевкидским царем Антиохом I над галатами — кельтами, вторгшимися в Анатолию. Они отбросили вражескую кавалерию и колесницы, которые, отступая, в панике прошли через свою пехоту, растоптав ее. Против отдельных вражеских воинов слон мог использовать свои естественные боевые возможности, подбрасывая атакующего в воздух, давая его лбом или хоботом, пронзая клыками, становясь на него коленями; индийский слон мог бросить врага себе под ноги. Наконец, слонов можно было использовать против укреплений, снося ими стены или разбивая ворота.

Недостатки слонов

При всей их потенциальной эффективности слоны имели также и серьезные недостатки. Стресс при поимке и в особенности жестокая дрессировка — неизбежно приучает мирное по существу животное к зрелищу и звукам боя, возбуждает в них животную ярость и тягу к убийству — все это должно было снижать продолжительность жизни животных, их «технический ресурс», как в наши дни это действительно бывает со слонами в цирке и зоопарках. Это означало, что боевых слонов было дорого содержать; пятая часть стада умирала от естественных причин в течение

десяти лет. Была необходима постоянная замена, чтобы поддерживать стада, но Индия и восток Северо-Западной Африки были удалены от центров средиземноморских цивилизаций. Было несколько попыток разведения слонов. Царь Пирр эпирский взял одного такого детеныша в битву при Беневенте в 275 году до нашей эры. Но разведение слонов в неволе — очень трудное и дорогостоящее дело даже сейчас, и в античности оно тоже было нелегким. Содержать стадо животных, каждая взрослая особь в котором съедает примерно 160 килограммов травы в день, должно быть достаточно трудно.

Самым большим недостатком слонов в бою, однако, была склонность к паническому бегству. Когда они ранены, испуганы или взбешены вражескими атаками или уловками, когда их погонщики ранены или убиты, они могут понестись по полю боя, давая все на своем пути, включая собственных воинов. Многие битвы были проиграны именно потому, что собственные слоны, поддавшись панике, бежали сквозь свои же боевые порядки. Существуют упоминания о наличии у погонщиков деревянных молотков, чеканов или специальных ножей, которые они применяли, чтобы убить своих слонов, если это необходимо.

Битва при Рафии

Главным примером того, как слоны использовались в бою, и влияния, которое они могли оказывать на ход событий, является битва при Рафии в 217 г. до н.э. Селевкидский царь Антиох III воевал против Птолемея IV египетского за контроль над Келесирией (современный Ливан, Палестина, Иордан и Южная Сирия). Они встретились 22 июня около города Рафия на восточном краю полуострова Синай, на пустынной равнине в сорока километрах (25 милях) юго-западнее Газы. Антиох имел 62 000 пехоты, 6000 кавалерии и 102 индийских слона, Птолемей — 70 000 пехоты, 5000 кавалерии и 73 африканских лесных слона. Центры обеих армий были сформированы из фаланг тяжелой пехоты, вооруженных македонскими *сариссами*, с легкой пехотой по бокам и кавалерией на флангах, впереди кавалерии и частей пехоты на каждом фланге цари развернули слонов. Упомянуто отсутствие легких войск, служивших обычно для поддержки; это была битва

Боевой слон, около 275 г. н.э.

Здесь изображен индийский слон, но африканские лесные слоны, более мелкие, тоже использовались в военных целях. Слонами управляли махуты, обычно, во всяком случае изначально, индийцы. Сидящий здесь махут не имеет доспехов, но они, вероятно, все же их носили, поскольку представляли хорошую мишень для вражеских лучников. Если махута убивали, его слон мог взбеситься и начать топтать собственных солдат. На бивни слонов часто надевали металлические колпачки или прикрепляли к ним клинки для усиления их смертоносного действия. Башня на спине слона удерживалась цепями, охватывавшими его тело. Защитой от метательных снарядов служила толстая попона. Башня была легкой, она делалась из натянутой на деревянный каркас кожи. Для лучшей защиты по бокам вешались щиты. В башне обычно находились лучник и копейщик.

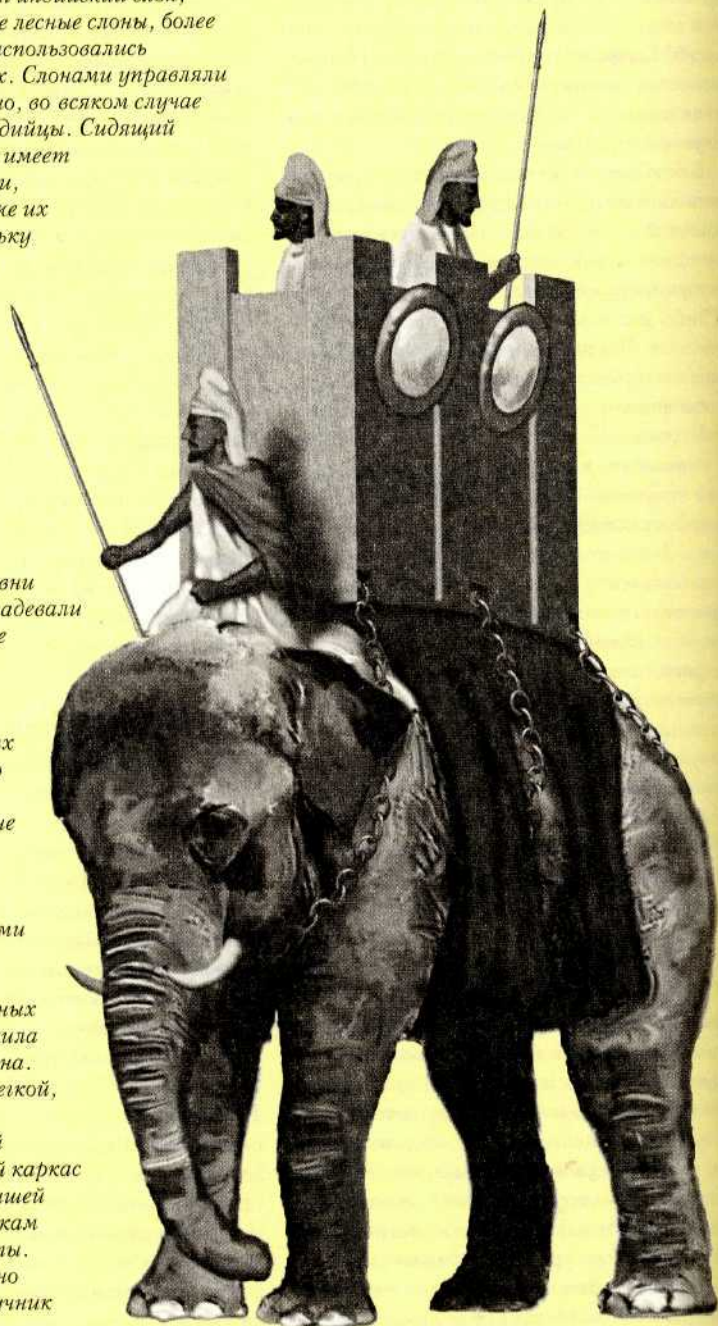

животных против животных, всадников против всадников, как сообщает Полибий:

«Только некоторые из слонов Птолемея решались приближаться к слонам противника, но если они сближались, то воины в башнях на спинах зверей доблестно сражались, коля друг друга сариссами, нанося друг другу раны, слоны же дрались еще лучше, напрягая все силы и сталкиваясь лоб в лоб. Они дрались следующим способом. Сплетая бивни, они толкали друг друга со всей силой, пытались заставить противника уступить, пока один, который сильнее, не отталкивал в сторону хобот другого; заставив его повернуться боком, тогда он пронзал его бивнями, как бык бодает рогами. Большинство слонов Птолемея все же уклонялись от поединков, как это делают обычно ливийские (т.е. африканские) слоны; они не могли противостоять запаху и трубному реву индийских слонов, испугались, как я полагаю, их огромного размера и силы; они сразу же «поджали хвосты» и бежали, как только те приблизились. Вот что произошло. Когда слоны Птолемея были таким образом приведены в замешательство, их погнали на ряды их же собственных воинов, и гвардия Птолемея (пехота) отступила под напором этих животных».

Благодаря этому правый фланг Антиоха разбил противостоявшее ему войско Птолемея. Но, несмотря на успешные действия слонов на левом фланге Антиоха, хитрые маневры военачальников Птолемея привели к разгрому левого фланга Антиоха. Тогда Птолемей сам повел фаланги центра и разбил центр Антиоха, уступавший ему по численности. Проиграв битву, Антиох отступил, но источники расходятся в том, кто захватил чьих слонов и сколько. Антиох запросил мира, и война окончилась. Мир продолжался до смерти Птолемея в 204 г. до н.э., а к 200 году Келесирия оказалась в руках Антиоха.

Для защиты от слонов нужно много мужества и хорошая подготовка. Защитники укреплений могли подготовить ловушки с кольями, бросать в слонов факелы со стен, отпугивая их и обращая в бегство. Люди, встречая их в пешем строю, старались обходить с боков, подходить сзади и поражать копьями в живот, подрезать сухожилия под коленями топорами или мечами или отрубать хоботы. Погонщики также служили мишенью для стрел. Тяжелая пехота иногда пыталась рыть ямы и отражать

их атаки, но Сципион при Заме в 202 г. до н.э. продемонстрировал, что лучше всего оставлять промежутки между отрядами пехоты, чтобы легковооруженные воины могли отогнать попавших на эти дорожки слонов, а затем уничтожить. Иногда применялись очень оригинальные методы: в Аскулуме в 279 г. до н.э. римляне, воюя с Пирром, применили тяжелые повозки, запряженные волами, снабженные вращающимися балками с наконечниками в виде шипов или кос, и «журавлями», кидающими тяжелые железные крюки, обмотанные просмоленной веревкой, которую поджигали. Эти необычные приспособления не имели успеха скорее всего потому, что Пирр мог передислоцировать своих слонов и избегнуть повозок. Но римляне продолжали экспериментировать и, как говорят, смогли напугать слонов, вероятно, при Беневентуме в 275 г. до н.э., послав против них визжащих свиней. Попытки применения различных неестественных звуков имели место и в другие периоды античности. Например, мегарцы, как говорят, обмазывали свиней маслом и поджигали, прежде чем выпустить несчастных животных против македонских слонов. Дикие слоны достаточно терпимы к другим животным, но в неволе у них может развиться боязнь мелких животных, таких, как собаки или мыши, — бегущая по полу мышь может повергнуть в панику циркового слона. То же самое относится и к боевым слонам.

У нас есть хороший пример того, какие меры можно принять, готовясь отразить атаку слонов, — это действия Цезаря перед битвой при Тапсе в 46 г. до н.э. Цезарь находился в римской провинции Африка (современный Тунис), намереваясь разбить остатки вражеских войск и завершить гражданскую войну с Помпеем. Царь соседней Нумидии, Юба, был в союзе со сторонниками Помпея и привел с собой, кроме других войск, около 70 африканских слонов. Автор из псевдоцезаревой «Африканской войны» пишет: «Он (Цезарь) имел другой повод для беспокойства — страх перед величиной и численностью слонов, завладевший разумом его солдат. Однако он нашел решение этой проблемы — по его требованию привезли слонов, собранных по всей Италии, — (очевидно, цирковых животных), — ...чтобы дать возможность нашим войскам не только привыкнуть к ним, но и побольше узнать об их внешнем виде, об их

Рафия,
217 г. до н.э.

Селевкидский царь Антиох встретился с царем Египта Птолемеем IV в битве при Рафии. У Антиоха было 102 индийских слона, у Птолемея — 73 африканских лесных слона. В центре обеих армий располагалась тяжелая пехота, вооруженная македонскими сариссами фаланга. Легкая пехота стояла на флангах, на каждом крыле располагалась кавалерия. Слоны стояли перед кавалерией и частью пехоты на флангах. Не многие из слонов Птолемея решились сблизиться с вражескими и вступить в бой, большинство уклонилось. Не вынеся запаха и трубного рева индийских слонов, они бежали и были оттеснены на ряды собственных солдат. Пехота Птолемея отступила назад под натиском животных. В результате правое крыло Антиоха одержало победу, но его левый фланг был разбит благодаря хитроумным маневрам полководцев Птолемея. Сам Птолемей тогда возглавил свою фалангу в центре и, воспользовавшись численным превосходством, разгромил центр Антиоха. Антиох потерпел поражение и запросил мира.

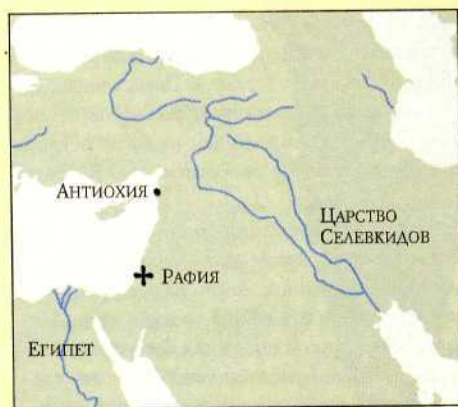

Сражение при Рафии произошло из-за спора за контроль над областью Келесирия. Антиох проиграл битву, но завоевал эту территорию позднее, после смерти Птолемея в 204 г. до н.э.

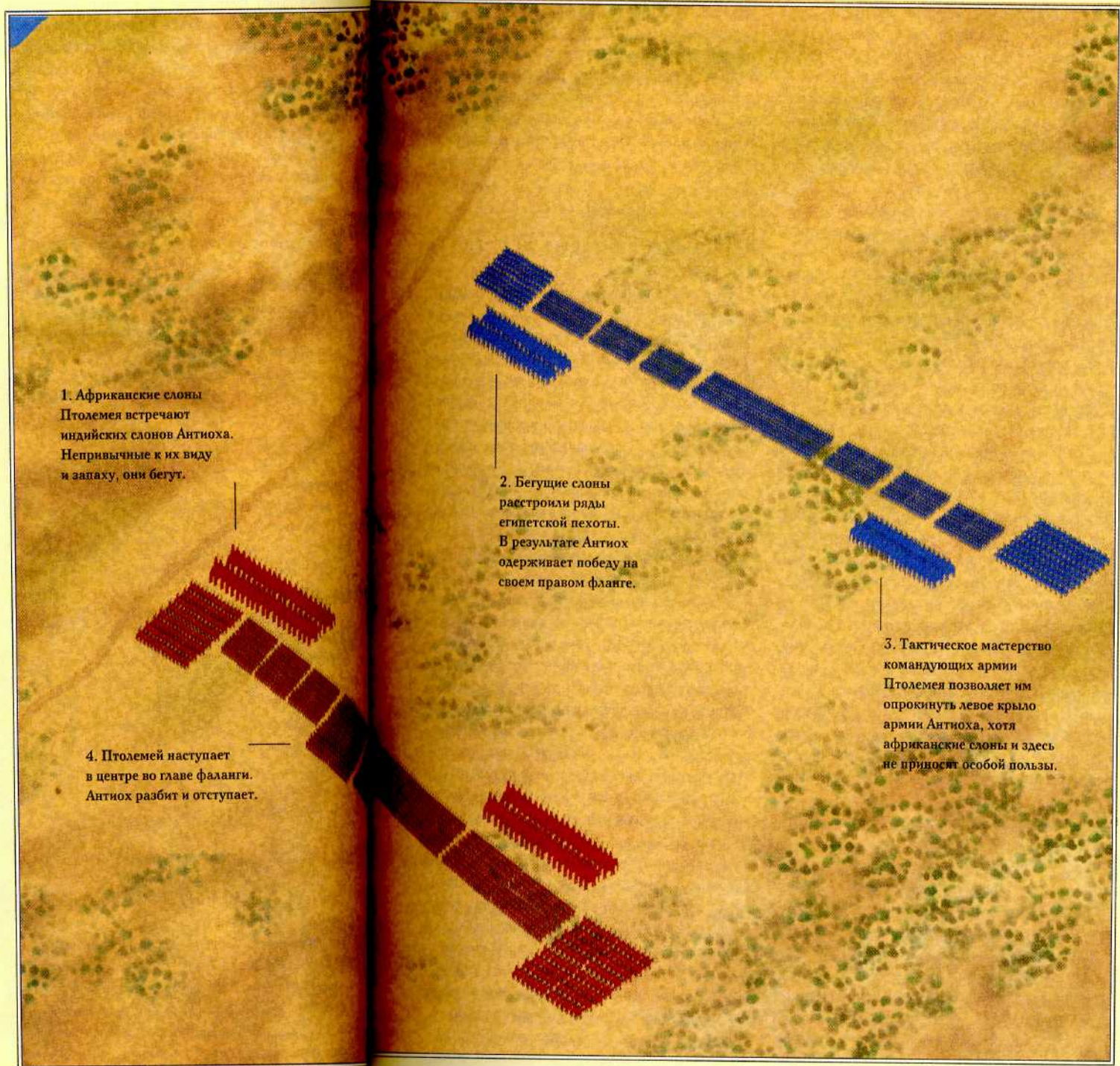

1. Африканские слоны Птолемея встречают индийских слонов Антиоха. Непривычные к их виду и запаху, они бегут.

2. Бегущие слоны расстроили ряды египетской пехоты. В результате Антиох одерживает победу на своем правом фланге.

3. Тактическое мастерство командующих армии Птолемея позволяет им опрокинуть левое крыло армии Антиоха, хотя африканские слоны и здесь не приносят особой пользы.

4. Птолемей наступает в центре во главе фаланги. Антиох разбит и отступает.

возможностях и прежде всего какие части их тела наиболее уязвимы для стрел; и когда слон снаряжен и защищен, какая часть тела остается уязвимой и незащищенной, так, чтобы стрелки могли целиться в это место. Он хотел также, чтобы и его кони привыкли к этим зверям и не пугались их запаха, рева или внешнего вида. От этого эксперимента было много пользы; воины ухаживали за животными и оценили их неповоротливость; кавалерия метала в них тупые копыта, лошадей содержали в соседстве с ними».

События показали, что слоны Юбы были к тому же плохо обучены. Атаковав пращников Цезаря, они испугались свистящих звуков пращей, летящих камней и свинцовых шаров, которые в них метали. Они пришли в замешательство, повернулись и побежали, топчя ногами легкую пехоту, которая их поддерживала, спеша поскорее убраться. Но бежали не все:

«Я не должен, я думаю, умолчать о смелости ветерана пятого легиона (армии Цезаря). На левом фланге слон, взбешенный болью от полученной раны, напал на безоружного маркитанта, сбил его с ног и наступил на него; подняв хобот и размахивая им, он громко трубил, задавив его насмерть своим весом. Это больше, чем мог выдержать солдат, но он не мог противостоять зверю, полностью вооруженному. Когда он увидел его, приближающегося с оружием, занесенным для удара, слон оставил труп, подхватил солдата хоботом и поднял в воздух. Солдат понял, что сложившаяся ситуация требует решительных действий, снова и снова, со всей силой, на которую был способен, рубил он мечом держащий его хобот. Боль заставила слона бросить солдата, и с пронзительным ревом он бежал, чтобы присоединиться к товарищам».

Цезарь захватил 64 слона, экипированных, защищенных и снабженных башнями и сбруей. Они позднее участвовали в триумфе по случаю его африканской победы и в боях на арене. Возможно, он даже хотел взять нескольких на Ближний Восток и использовать против парфян.

После этого слоны редко использовались римлянами для войны. Слонов ловили и приручали в основном для цирка. Царство Мерое в Центральном Судане начало приручать и использовать лесных слонов в эллинистический период, передав затем эту традицию

эфиопам. В III в. н.э. сасанидские персы стали ввозить индийских слонов для использования против римлян на Ближнем Востоке. Через три века после Цезаря римляне снова столкнулись с этими животными. Они противостояли им достаточно успешно, но все же были поражены их видом. Поздний римский историк, воевавший против персидских слонов, Аммиан Марцелин, пишет: «Человеческий разум не может представить себе ничего более ужасного, чем их шум и их огромные тела».

Верблюды в боевых действиях древности

Двугорбый, или бактрийский, верблюд применялся народами Ирана и Центральной Азии преимущественно как транспортное средство, несмотря на то, что в ахеменидское время у персов были соединения всадников на бактрийских верблюдах. Одногорбый арабский верблюд чаще использовался в боевых действиях. Верблюды первоначально использовались как тяговая сила, но в XII в. до н.э. они были обьежены мидианитами и амалекитянами, племенами, жившими на севере Арабского полуострова. Это было началом новой эры для одногорбого верблюда, распространившегося также по всей Северной Африке. Оба вида верблюдов — жвачные млекопитающие, которые запасают жир в верхней части своих тел, в так называемых горбах. Их ноги широкие, плоские, кожистые, мягко ступающие, с двумя пальцами на каждой ноге, предназначенные для того, чтобы ходить по песку. Бактрийский верблюд, приспособившись к холоду горных местностей, обладает длинной темной шерстью, более короткими ногами и более массивным телом, чем одногорбый верблюд, приспособленный к жаркому, сухому климату и преимущественно равнинной местности. Весит верблюд от 300 до 600 кг (661—1322 фунтов), верблюды могут нести груз до 130—200 кг (284—441 фунта), караваны одногорбых верблюдов проходят до 40 километров (25 миль) в день, бактрийских — 50 километров (31 миль) в день. Племя, едущее исключительно на одногорбых верблюдах, может двигаться со скоростью около 13—16 километров в час (8,1—10 миль в час) в течение 18 часов.

Как боевое животное верблюд имеет несколько преимуществ. Развивавшийся в условиях пустыни, он имеет мало естественных врагов и, следовательно, менее пуглив, чем лошадь. Известны случаи проявления дурного характера верблюдов, но в целом они достаточно понятливы, поддаются обучению и тренировке. Они более выносливы, чем кони, и могут питаться практически любой травой, листьями и ветками. Способность верблюдов идти неделями без питья хорошо известна. В сочетании с привычкой к условиям пустыни верблюды, особенно одногорбые, обеспечивали своим всадникам замечательную стратегическую мобильность; есть подтверждение того, что североафриканские кочевники совершали рейды по пустыне протяженностью около 1000 километров (622 мили). Кроме того, лошади, непривычные к верблюдам, относились к ним настороженно и старались держаться от них подальше. Кир Великий использовал эту тенденцию в битве при Сардах в 546 г. до н.э. Против сильной, вооруженной копьями лидийской кавалерии он выставил всех своих верблюдов, следовавших за его армией с грузом провианта и армейского имущества; он снял с них грузы и посадил верхом воинов, экипировав их как кавалеристов. Он приказал им двигаться на лидийских коней, направив следом пехоту, а следом за пехотой — кавалерию. Не выдержав вида и запаха этих странных животных, кони лидийцев обратились в бегство. Лидийцы, оставив лошадей, дрались в пешем строю, но, несмотря на мужество, были разбиты. Верблюды в этом случае были, естественно, бактрийские, но арабские произвели бы такой же эффект.

Достоинства верблюдов в значительной степени уравновешивались их недостатками, что ограничивало их сферу деятельности и важность как боевых животных. Выросшие в условиях пустыни, верблюды не могли жить во влажном климате, который препятствовал их размножению. Ездить на одногорбом верблюде было трудно, так как его горб, запас жира, не выдерживал и разрушался под тяжестью всадника. Первой мыслью было положить седло-подушку на круп животного или обложить горб подушками, привязанными спереди и сзади. Рельефы Ашшурбанипала изображают арабов на верблюдах: на каждом животном по два всадника без доспехов, один из них управляет животным при помо-

щи длинной палки, в то время как другой стреляет из длинного цельного лука. Маловероятно, что это жалкое подобие экипажа колесницы могло быть использовано в настоящем бою. Хорошо вооруженным ассирийцам не составляло труда разбить их.

Примерно после 500 года до нашей эры было изобретено североафриканское седло, оно состояло из двух больших арок или лук аналогичной формы, разведенных в противоположные стороны, соединявшихся рейками. Оно укладывалось на мягкой подкладке, расположенной перед горбом. Всадник может твердо сидеть на подушке, расположенной на седле, подвесить к нему снаряжение, эффективно сражаться, используя копыта и длинные мечи, равно как и метательное оружие. Теперь стало легче управлять животным, используя уздечку и поводья или же и палку. Лучше экипированные всадники на одногорбых верблюдах стали чаще участвовать в военных действиях. Они сыграли важную роль в становлении Набатейского государства и в развитии города Пальмиры в Сирии, на перекрестке торговых путей. Римляне сами сформировали отряды всадников на одногорбых верблюдах для охраны своих границ в пустыне. Парфяне и персы Сасанидской эпохи также использовали отряды всадников на верблюдах; парфяне даже экспериментировали (но безуспешно) с катафрактами на верблюдах.

Несмотря на все это, верблюд не мог конкурировать с лошадью как боевое животное, так как у него отсутствовала скорость и маневренность лошади. Не имея естественных врагов в пустыне, верблюды не развивали умение бегать очень быстро. Скорость верблюдов может достигать 25 километров в час (15,6 мили в час), но двигаться с такой скоростью он может только в течение одного часа, после чего он должен отдохнуть и восстановить силы. Верблюды редко бегают галопом, это требует хорошо обученного животного и специалиста всадника, они могут двигаться галопом только около километра (0,6 мили). Силы набатейцев состояли главным образом из передвигающейся на верблюдах пехоты, а главная ударная сила жителей Пальмиры заключалась в их конных стрелках и катафрактах, а не в верблюжьей кавалерии. Даже пустынные арабы предпочитали сходить с верблюдов и сражаться в пешем строю или идти в бой на лошадях.

Командование и контроль

Любому командующему Древних вре-
мен контроль над армией во время
битвы представлялся практически
невозможным. Стоило только туману войны
спуститься, как большинство полководцев
оказывались бессильны повлиять на ход сра-
жения.

Бывший командующий афинской кавале-
рией попытался описать свой военный опыт
следующим образом: «Полководец должен
быть способен снабжать армию обмундиро-
ванием и продовольствием, он должен быть
находчивым, активным, осторожным, му-
жественным и сообразительным; он должен
одновременно быть и мягким, и грубым,
прямолинейным и хитрым, способным как
на осторожное, так и на неожиданное напа-
дение, щедрым и жадным, великодушным и
скупым, мастером держать оборону и идти в
атаку. И есть еще множество качеств, как
врожденных, так и приобретенных с опытом,
необходимых тому, кто станет великим пол-
ководцем».

Ксенофонт учился вместе с Сократом и
научился воевать верхом в один из самых на-
сыщенных войнами периодов в истории Гре-

*РИМСКИЕ ЛЕГИОНЕРЫ маршируют по парадной
площади в Хаузстедской крепости в Британии,
готовые начать учения под руководством
центуриона. Обратите внимание на
разнообразные штандарты, на одном из которых
помещен портрет римского императора.
Постоянные учения укрепляли дисциплину
и боеспособность имперских легионеров.*

ции. Старый солдат прекрасно понимал, что войско без командующего — все равно что человек без головы. Какими бы слабыми или сильными сторонами ни обладало войско, оно всегда нуждается в достойных лидерах, осуществляющих командование и контроль. Без них войско является, и всегда будет оставаться, бесполезным. Вооруженным силам важен даже сам факт существования командующего, не говоря уже о его реальных функциях. Командующие по сей день лицом к лицу сталкиваются с необходимостью контроля, какие бы военные активы они ни накопили, командуя организованным насилием в собственных целях.

Существует множество терминов для обозначения вооруженных сил, но термин «военная машина» — наиболее подходящий, так как он одновременно подразумевает и сложность, и точность, столь необходимые для действий вооруженных сил. В руках мастера вооруженные силы способны поражать своими действиями, но в руках человека несведущего даже самые лучшие, искуснейшие планирование и построение могут в один момент обернуться крахом. Способам, с помощью которых армии древности находили и получали указания во время битвы, посвящена эта глава.

Пользуясь некоторыми примерами командования и контроля (или полководческого искусства), взятыми из истории Древнего мира, мы остановимся на тех проблемах, с которыми полководцы сталкивались на поле

боя. Но до того как мы приступим к этому, следует разъяснить несколько простых и обязательных истин механики, методологии и технологий.

Структура

Структура военного командования, возможно, является самой древней формой группового сотрудничества, известной человеку. Первые охотники и даже современные примитивные общества отдавали себе отчет в том, что в большинстве случаев для любой совместной цели, требующей немедленного, направленного действия, лидерство одного индивидуума предпочтительнее, чем отсутствие указаний или затянувшийся спор. Из-за такой элементарной необходимости сообщения Древнего мира складывались вокруг отдельных личностей, руководящих событиями. Греческое определение этой концепции превратилось в современный термин «монархия». Общества, во главе которых находился монарх, признавали абсолютный авторитет правителя в каждом военном предприятии. За несколькими исключениями решения отдельного человека в этот период и в последующие века правили судьбами и действиями тысяч и тысяч других людей как в мирное, так и в военное время.

На самом примитивном уровне технологий отдельный диктатор, посредством ли своей превосходящей силы, происхождения, убедительности или при покровительстве более могущественной личности, мог управлять подчиненными только лишь звуком своего голоса или условными сигналами, если подчиненные находились в пределах видимости. Область видимости — важный момент, который здесь надо понимать в соответствии с современным понятием о визуальных средствах передачи информации. Ссылки на использование флажков и флажковых сигналов в античности, которыми мы располагаем, ограничиваются морскими сражениями, где спокойствие на море, необходимое для действий античных ко-

раблей, также обеспечивало видимость адмиральского знамени и сигнальных флажков на расстоянии нескольких миль. До изобретения телескопа флаг играл только роль знака отличия, поднятого на шесте. Подобные штандарты служили для распознавания военных подразделений, начиная с персидской кавалерии

«...полководец не должен быть ни абсолютно неуверенным в своих силах, ни настолько уверенным, чтобы думать, что лучшей идеи ни у кого быть не может... так как такой человек... непременно наделает много дорогостоящих ошибок...».

Оксандр.

Артаксеркса и заканчивая последними римскими легионами.

Личный авторитет, харизма и способность ясно отдавать приказы всегда играли на руку полководцам. Передача информации всегда была жизненно важна для осуществления командования и контроля. Маленькая группа охотников может очень хорошо поработать под руководством одного громкоголосого лидера, но огромные армии Рамсеса Великого или Константина нуждались во многих других голосах для передачи приказов. Из этой элементарной необходимости вытекают основы построения военного командования, когда один лидер отдает приказание другому, тот — следующему и так далее, пока приказ не дойдет до самого низшего чина. Современные вооруженные силы Соединенных Штатов на высшем уровне состоят из театра, или передовых войск, из оперативных групп, или отделений, но реальные действия этих подразделений на поле боя будут сводиться к действиям более мелких подразделений — примерно по семь или восемь человек под командованием одного

унтер-офицера. Такая же структура существовала и в древних армиях.

Во времена царей-военачальников и императоров-полководцев перед командующими и их подчиненными стояла еще одна проблема. Случаи, когда царь или император оказывались свергнуты военачальником, достаточно сведущим и преуспевающим, способным добиться большего расположения армейских чинов, чем сам правитель, не были единичны. Царь нуждался в талантливых подчиненных и искал их, однако «наградой» полководцу, слишком преуспевавшему в искус-

стве командования своим войском, вне зависимости от того, был ли он предан своему начальнику, или нет, вполне могли стать подозрения или даже смерть. Жертвой подобных «наград» становился, естественно, и тот, кто не проявил достаточных способностей, потерпел поражение или просто был не-

удачником. Воздействие на низшего по рангу офицера с целью достижения успеха, но не слишком явного, являлось неизбежным тормозом военных успехов, которых могло бы добиться любое подразделение на поле битвы.

Строевые учения

Постоянная потребность командующих в подчиненных людях для контроля над другими людьми, офицерами более низких рангов и т.д. требовала наличия соответствующего офицерского состава. Эти подчиненные должны были уметь решать, когда отданный приказ нужно приводить в исполнение в точности, а когда следует его изменить в соответствии с ситуацией, когда и как надо передавать сообщения обратно по цепочке, чтобы до высших чинов доходила верная информация об изменениях на фронте. Регулирование движения информации к командующему и обратно играет существенную роль во время битвы. Опыт — суровый учитель, и жизнь и смерть воинов и их офицеров всех чинов зависели от того, как быстро тот или иной командующий мог извлечь

ШУМЕРСКИЙ ВОЕНАЧАЛЬНИК развезжал на своей колеснице во время сражения. Колесница, тяжелая, громоздкая и медленная, все же была главным средством передвижения полководца; она делала его легко различимым среди воинов как для своих солдат, так и для врага.



для себя пользу из уроков, полученных в полевых условиях. Если командир замечал что-то, делал какое-то полезное наблюдение или же, наоборот, приходил в растерянность и колебался, это могло повлечь за собой как высшую награду, так и строгое наказание.

Продвижение по службе от самых низших чинов обеспечило вооруженные силы некоторыми самыми опытными командующими в истории, но всегда находились препятствия для обеспечения всех нужд армии таким способом. Самые опытные рядовые пехотинцы вряд ли могли обзавестись всеми качествами, столь необходимыми для решения действительно жизненно важного вопроса распределения продовольствия и обмундирования в армии — задачи, несравненно более сложной в мире, в котором самым эффективным транспортным средством являлась повозка, запряженная волами, или обоз из упрямых выючных мулов. Грубый и суровый солдат, скорее всего, столкнется с противодействием тех партий, чьи интересы, социальное положение и традиции, наслаиваясь на общественные правила поведения, не имеют никакого отношения к военному делу. Более того, знания отдельного солдата, как бы он ни был опытен, живут и умирают вместе с этим человеком, если, конечно, он не найдет способа передать свой опыт и навыки своим товарищам.

Обучение посредством наблюдения

Верно то, что способный солдат может научиться всему у своего командира. На протяжении истории молодые офицеры приобретали собственный опыт, наблюдая за техникой старших. Карьера молодого Александра в роли командующего могучей македонской армией своего отца Филиппа фактически определялась простым законом наследственности. Его отец, однако, закалял сына на поле боя, выращивая будущую победу Александра в борьбе против объединенных вооруженных сил греческих государств при Херонее в 338 г. до н.э. Потребность Филиппа в опытных и преданных офицерах была крепко связана и с потребностью в политических заложниках, поэтому Филипп набирал отпрысков всех могущественных македонских фамилий, чтобы учить, тренировать и воспитывать их при

своем дворе в Пелле. Интересы и авторитет этих молодых людей в будущем использовались для достижения первостепенных целей царя Македонии.

Концепция официальной военной академии находилась в проекте долгое время, однако в рамках того периода, о котором пойдет речь, подобное учреждение так и не было открыто. В биографии Плутарха «Жизнь Ликурга» говорится, что Спарта оставалась чудом Греции из-за ее специфической и безжалостной системы обучения молодежи самым жестоким приемам военного дела. Греческие и римские мальчики под видом атлетического развития получали и основные знания об использовании оружия. Кое-что из этого сохранилось и в традициях современной легкой атлетики, однако в Спарте даже девушки и женщины обучались военному искусству, а их сыновья воспитывались в строжайших условиях физической и умственной дисциплины. Система была направлена на поддержание статуса самих спартанцев как элитной группы, стоящей над огромным числом зависимого населения и рабов. «Конституция Ликурга» действовала несколько веков и произвела на свет много поколений воинов, наводящих ужас на всех, кому приходилось сталкиваться и сражаться с ними. Но даже народ с таким государственным строем может потерпеть поражение, и Спарта в конце концов пала под давлением других государств, равно как и от шаткости построенной на рабстве государственной системы.

Идея элитных подразделений высшего разряда была известна Древнему миру и пользовалась в античности огромным успехом. Личная гвардия царя или императора, как, например, знаменитая преторианская когорта римского императора, набиралась из числа всех вооруженных сил, находящихся во власти правителя, который хорошо разбирался в насущной проблеме собственной безопасности. Эти люди доказывали свою необходимость в битве, предотвращая «обезглавливание» войска и часто спасая дело государства на поле битвы, физически защищая командующего от ранений. Как-никак, собственные жизни и продвижение по службе этих телохранителей зависели от их начальников.

Другие элитные подразделения сражались прямо на поле битвы. Десять тысяч отборных персидских солдат носили серебряные плоды

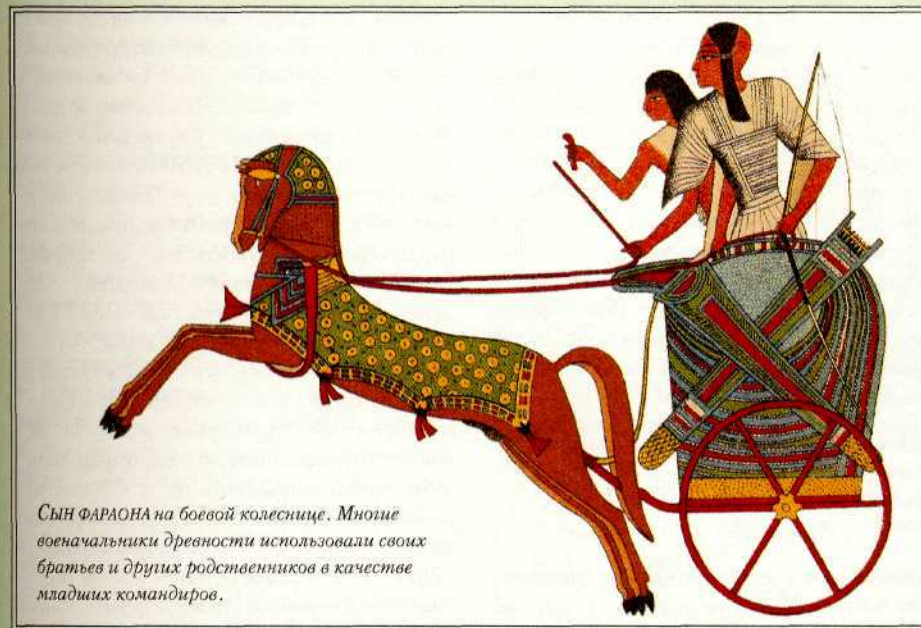

Сын ФАРАОНА на боевой колеснице. Многие военачальники древности использовали своих братьев и других родственников в качестве младших командиров.

граната на своих копьях, их превосходное обмундирование и боевой дух дали им название «Бессмертных». Павших или ушедших в отставку воинов «Бессмертных» немедленно заменяли солдаты регулярной армии. Фиванский «Священный отряд» из 300 копьеносцев являлся ядром греческого фронта при Херонее в 338 г. до н.э., где каменный лев до сих пор стоит над сотнями могил воинов, которые предпочли смерть отступлению. Большие по составу силы также могли быть элитными; такими, например, считались воины десятого легиона Юлия Цезаря, которые принесли ему много побед как над варварами, так над римлянами. А ударную флотилию острова Родос всегда считали способной сразиться с гораздо более многочисленным флотом, и это мнение она не раз подтверждала.

До участия в настоящих сражениях новобранцы в греческом и римском мире, естественно, проходили строевые учения. Герои Гомера соревновались в ловкости, силе и меткости, а бег в полном вооружении был частью ранних Олимпийских игр. В эллинистический период молодежь греческих полисов получала инструкции по управлению катапультами, изобретенными сравнительно недавно, а будущие римские офицеры соревновались в искусстве верховой езды и других состязаниях на *Campus Martius* (Марсовом

поле). Сохранившееся руководство Вегеция описывает упражнения, проводившиеся для обучения регулярной армии в центре Римской империи во всепогодных построениях, специально возведенных для этой цели. Подобная муштра и тренировки развивали в воинах инстинкт повиновения старшим чинам, привычку немедленно приводить их приказы в исполнение на поле битвы, невзирая на всеобщий беспорядок и замешательство.

То, что можно назвать «наследственным опытом», было скорее следствием внедрения новейших военных технологий командования в общество. Публий Корнелий Сципион и его брат Гней не читали будущим офицерам курс лекций, но делились собственными знаниями, унаследованными от своих дедов и отцов, передавали их младшим членам семьи, которые рады были узнать, как их героическим предкам удавалось держать солдат в подчинении, вводить в заблуждение противника и добывать продовольствие прямо на поле боя. Сципион Африканский, сын римского полководца, одержал серьезную победу над Ганнибалом, сыном другого (карфагенского) полководца в битве при Заме, где столкнулись традиции и мастерство. Однако и поражение служило поучительным примером для военной семьи, так как младшие ее члены четко осознавали, что и где было сделано не-

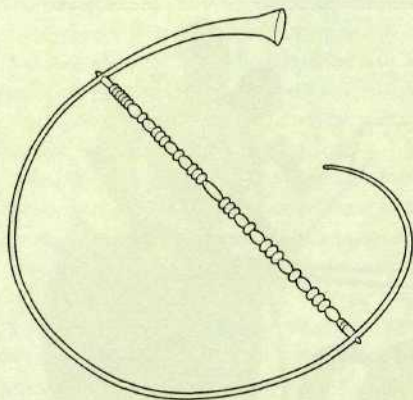

Корну — изогнутый боевой рог римской армии, с помощью которого подавали сигналы и устрашали врага. Рог надевался на правое плечо музыканта.

правильно, и в будущем уже не повторяли этих ошибок. Страх осуждения со стороны домашних был томителен и силен, как и страх гнева начальника, и он превращал братьев, племянников и внуков в потенциально более полезных подчиненных командующего высшего ранга, в частности высшего семейного статуса. В тех условиях, которые сложились в античное время, было не так уж плохо, а иногда даже и очень полезно, использовать политику nepotism при выборе собственных подчиненных.

Снабжение

Конечно, в древние времена командующим не приходилось сталкиваться с требованиями, предъявляемыми современной военной техникой, когда не просто от свечи зажигания, а именно от конкретной, правильной свечи зависит успешный исход операции. Еще в народной песенке говорится: «Не было гвоздя — королевство пропало». В древности войско традиционно кормилось, используя ресурсы вражеских территорий, или закупало нужную провизию у дружественно настроенного местного населения. Необходимость снабжения, однако, строго ограничивала время проведения кампаний. Зимы на территории Средиземноморья были неподходящим временем для войны как из-за погодных условий, так и потому, что пища и фураж доставались солдатам на поле не без труда. Пращник, снабженный свинцовыми снарядами, метал их дальше

и точнее, чем шлифованные камни Давида из ручья, но свинцовые снаряды приходилось либо возить с собой, либо где-то добывать, и думать об этом приходилось командующему. То же самое относилось и к лучникам, и в итоге к артиллеристам. На протяжении большей части древности дороги были изрезаны колеями и вряд ли были более проходимыми, чем окружающая их местность, хотя две величайшие империи — Римская и Персидская — перемещали свои армии и их снабжение по великоленной всепогодной сети дорог. Вагоны, выючные обозы и повозки с волами поддерживали людей и лошадей в непогоду и на негостеприимных территориях, а преуспевающие полководцы, такие, как Александр, находили способ обезопасить их и вовремя использовать. Однако линии снабжения были уязвимы и требовали постоянной охраны, и армия, не зависящая от этого потока ресурсов, имела огромное преимущество. Замена погибших в терпящей потери армии была не менее важной, чем поставка продовольствия, а проблема охраны линий снабжения и путей, по которым подходило подкрепление, стоила жизни не одному честолюбивому полководцу.

Коммуникации

Коммуникации — это существенная часть современных командования и контроля, их даже объединили под военной аббревиатурой «КЗ». Как уже было замечено, подчиненные являлись основным средством передачи приказов от отдельного командующего к низшим подразделениям вооруженных сил, однако передача этих указаний и сообщений об интерпретации приказов на местности до сих пор остается серьезной проблемой. Общества, доказавшие свою способность организовывать и обеспечивать большие армии, всегда отличались наличием обязательного образования. Грамотность позволяла хотя бы избегать искажений при передаче сообщений через огромное количество связных. Заметим, что письменное сообщение могло быть перехвачено врагом. Быстрота передачи подобных сообщений также была ограничена скоростью и безопасностью почтовых курьеров. Пеший гонец мог устоять там, где всадник пал бы от снарядов врага, колесница могла оторваться от преследования копейщика, а могла и разбиться, оставив жизненно важ-

ную информацию в руке мертвого посланника. Спартанцы, например, учитывали такую опасность и потому использовали систему шифрования приказов, называемую *scytale*; древние авторы описывают и другие способы защиты сообщений от возможного перехвата их противником.

Некоторые способы передачи информации были относительно мгновенными, но только при хороших погодных условиях. Полководец мог с одного взгляда определить расположение своих подразделений в шеренге по внешнему виду их личных знамен или штандартов. Египетский термин, обозначающий чин младшего офицера, буквально означает «носитель штандарта, знаменосец». Этот термин говорит нам об изначальном положении вещей. Командующий может определить, что бой начался непосредственно по звукам битвы. Подобным образом знамя или другой отличительный знак командующего служили для передачи сообщений между подразделениями и центром. Недостатком этого способа связи было то, что враг мог легко направить свои действия против уязвимо-го предводителя армии. Звуковые способы передачи сообщений очень быстро вошли в употребление в древних армиях. На одном из древнейших изображений строя греческих воинов можно видеть, как солдаты маршируют под музыку флейты. Ритм был необходим для регуляции скорости продвижения, а также для того, чтобы солдаты не сталкивались друг с другом.

Трубу несли впереди всего войска, она была связана с командованием армии. Связь эта упоминалась еще в басне Эзопа VI века до н.э., в которой невооруженного трубача берут в плен враги и вынуждают его дать сигнал к атаке всей его армии. Трубачи соревновались в своем искусстве, устраивая особые состязания. Ко времени царствования Александра относятся отдельные упоминания о специальных трубных сигналах, подаваемых по усмотрению командующего. К тому времени, когда писал Вегеций, система трубных сигналов в значительной степени усложнилась, определенные инструменты служили для подачи сигналов о перемещениях только штандартов, другие — отрядов, а третьи — для передачи не относящихся к боевым действиям приказов. Просто взмах или перемещение флага могли обозначать состояние оп-

ределенного подразделения, но в древних источниках мы не находим свидетельств о более сложных сигналах, чем сигнал о начале выполнения ранее оговоренных приказов вроде наступления, отступления или перемещения.

На море же военные корабли и торговые суда могли идентифицировать свой статус при помощи специальных знамен или световых сигналов, если это требовалось в ночное время, но только при хорошей погоде. Адмиралы, как и сейчас, поднимали вымпелы на своих флагманских кораблях. Есть также упоминания о передаче сигналов с помощью отражения света от блестящей поверхности щита; так, например, подавались сигналы флотилии



Римский музыкант, держащий корну. В качестве головного убора он носит волчью шкуру. Шкуры животных служили музыкантам и знаменосцам для обозначения их особого статуса.

на море при Эгоспотамах, таким же образом в битве при Марафоне персам кем-то подавались сигналы из-за спиں греческих воинов. Но из-за капризов природы, особенно ветра и солнца, подобные сигналы не внушали доверия большинству командующих.

Все перечисленные способы передачи информации могли привести к серьезным, а иногда и к ужасным последствиям. Флаг мог быть уронен раненым знаменосцем, захвачен врагом и преднамеренно или случайно использован им для того, чтобы сбить с толку противника. Темнота, замешательство, пыль или поражение могли помешать посланиям достигнуть желаемых адресатов, а звук трубы или флейты легко мог быть отнесен ветром или потонуть в шуме ожесточенной схватки. Факторов, осложняющих подачу и прием сигналов, благоразумные полководцы старались избегать, поэтому ночные схватки в Древнем мире были относительно редки; сражения старались разыгрывать на открытой местности, при хорошей погоде. Отчаянные головы могли выиграть битву, если их

приказы были переданы и поняты без искажений, но такие игры, как правило, были сопряжены с чудовищным риском.

Обозначив для себя общие понятия, читатель должен уяснить, что в этом исследовании для описания древних источников, событий и информации используется современная концепция; это сознательный анахронизм, направленный на более глубокое понимание командования и контроля в Древнем мире. Далее на примере нескольких сражений мы рассмотрим те проблемы, с которыми сталкивались командующие Древних времен.

Кадеш

Знаменитой битве Рамсеса II 1285 года до н.э. должное внимание уделено в другой главе этой книги, но анализ этой битвы с точки зрения предполагаемых проблем командования и контроля особенно интересен. Излишне говорить о том, как много проблем, заключавшихся в одном только командовании



РИМСКИЕ ЛЕГИОНЕРЫ, орудуя мечами-гладийсами во время одной из кампаний Траяна против даков на территории современной Румынии. Знаменосец несет штандарт манипулы, на котором видны портреты императора и императрицы и наградные знаки за храбрость. Знаменосцы не отходили назад во время схватки, а сражались наравне с другими легионерами в передних рядах.

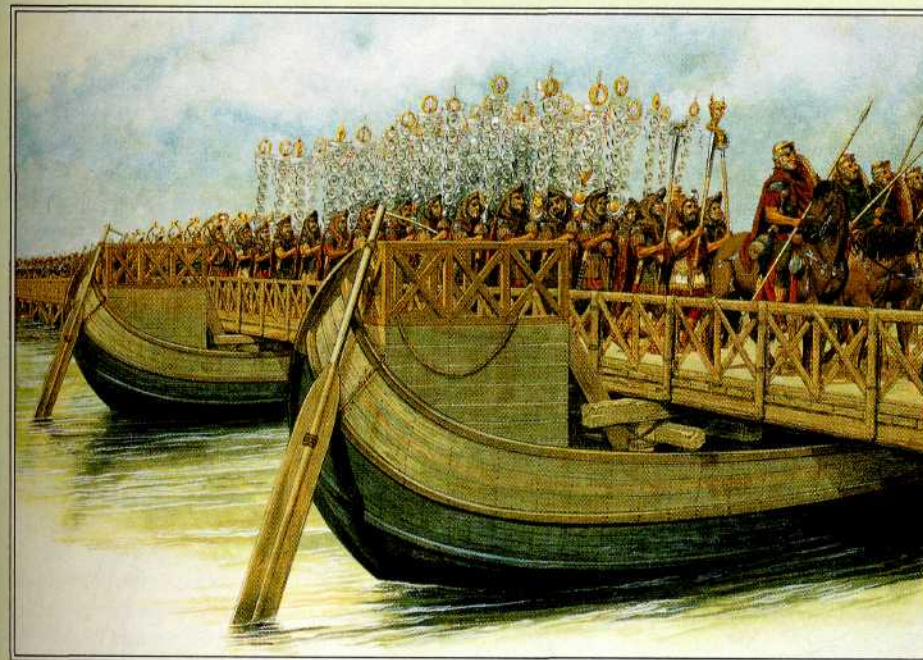

двумя огромными армиями, были решены еще задолго до битвы: решения должны были быть найдены, иначе самого сражения могло не произойти. К эпохе Нового царства Египет обладал значительной и хорошо документированной историей военной политики, проводимой далеко за пределами государства. Египту были известны верные пути проявления своей силы за границами империи. Сам Рамсес мог учиться и извлекать пользу из опыта многих предыдущих фараонов Египта, включая и ту надпись, которую ученые разбирают и сегодня, открывая все больше подробностей о великом сражении Тутмоса III при Мегидо в 1458 году до н.э.

Понимание того, что для осуществления великих планов крестьяне должны быть призваны на службу, обучены и накормлены, восходит еще к эпохе грандиозных строительных проектов Древнего царства. Рамсес вместе с огромной армией выступил в карательный поход против доставляющего ему беспокойство Хеттского царства, в частности, против царя Муваталлиса, чьи предки соперничали еще с самим Тутмосом. Король «съел» короля на шахматной доске сражения. Обе стороны были довольны структурой единого высшего командования, однако элементарная ограниченность возможностей контроля одного че-

РИМСКИЙ ЛЕГИОН пересекает Дунай под предводительством паннонийской конницы. На иллюстрации можно видеть многочисленные штандарты, носившиеся знаменосцами легиона во время битвы. Обратите внимание на портрет императора и орла легиона, которые несут во главе колонны.

ловека требовала компенсирующих мер.

Решение этой проблемы, которое Рамсес описал в собственном повествовании о битве, было необычайно эффективным. Рамсес поделил свою армию численностью около 20 000 человек на четыре равные дивизии и поставил их под командование своих верных подчиненных, которые обладали в Египте и собственностью, и высоким статусом, а потому претендовали на свою долю в случае победы. Рамсес случайно пришел к эффективному сочетанию покровительства богов с идентификацией подразделений, дав каждой из дивизий имя ее божественного покровителя. Такими покровителями были Амон, Ра, Пта и Сутех. В то же время сам фараон, его телохранители и ближайшие подчиненные оставались вне этих структур как отдельная группа, численность которой могла меняться.

Во время переходов дивизии двигались на определенном расстоянии друг от друга. Так

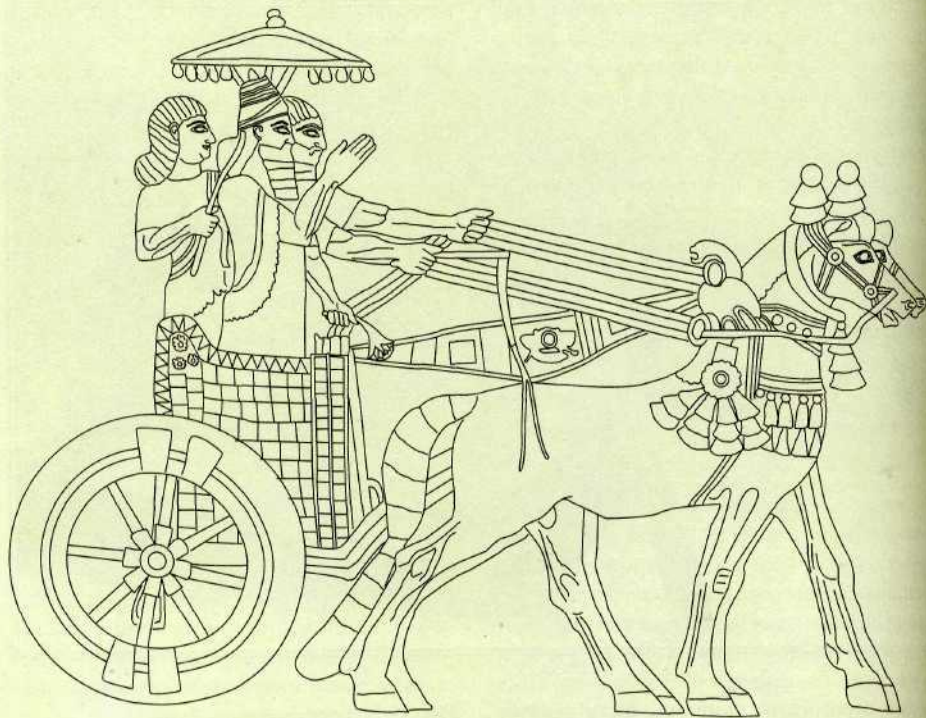

АССИРИЙСКИЙ ЦАРЬ Тиллатпаласар III (744–727 гг. до н.э.) на своей колеснице с балдахинном для защиты от солнца. Несмотря на то, что на изображении видно только двух лошадей, скорее всего их было три, так как изображены три пары поводьев.

осуществлялся компромисс между затрудненным подходом к дорогам, временем для заполнения вычерпанных источников и водоемов и риском нападения врага на отряды по отдельности, в случае чего их могли уничтожить, что в конце концов и произошло.

Организация и наличие средств позволили Рамсесу использовать наемников для поддержки его собственных рекрутов и для быстрого перехода из Египта на север Сирии, где и произошло сражение. К тому времени, когда египтяне подошли к стенам Кадеша, хеттам удалось создать собственную, не уступающую египетской, армию, о которой египтяне в своих записях говорят как о дорогостоящей и разрушительной силе.

Неотъемлемой частью командования и контроля всегда является передача информации к командиру и от него. Муваталлис дезинформировал руководство египетской

армии, внедрив двух шпионов в войско Рамсеса. Эти двое проинформировали фараона о том, что хеттская армия находится еще далеко, побудив его отправиться вместе со своей передовой дивизией (названной в честь бога Ра) и личной гвардией в Кадеш немедленно в надежде успеть захватить город до прибытия хеттского войска. Рамсес и его личная гвардия расположились на севере от города, а дивизия Амона присоединилась к ним на следующее утро.

Хеттская армия, скорее всего, меньшая по численности, чем египетская, имела два больших преимущества. Во-первых, Рамсес не знал, где на самом деле находилось хеттское войско, а во-вторых, это войско было ориентировано на разгром дивизии Ра, что, возможно, означало победу в войне, захват или даже смерть самого египетского царя. Несмотря на все преимущества, которые присутствие царя как командира придавало древним армиям, схватка, участником которой был царь, могла, как шахматная игра, быть проиграна из-за потери одной-единственной фигуры.

Так как зрительная разведка, судя по всему, была единственной мерой предосторож-

ности, которую Рамсес считал нужной, хетты вполне удачно использовали против египтян простую стратегию, используя сам Кадеш как укрытие. Когда дивизии Ра и Амона двинулись от южной и западной сторон города, хетты осторожно пошли на восток, стараясь пройти поперек направления движения египетских войск. Сам Муваталлис очень благоразумно приказал своим войскам не входить в город. Сложности, с которыми сопряжено контролирование вооруженных сил в городской местности, до сих пор считаются самыми затруднительными, а в те времена Муваталлис в принципе не мог использовать силы всей армии при атаке, потому что стены и улицы не пропустили бы визуальные и звуковые сигналы и нарушили бы строй его подразделений.

Хетты атаковали вторую дивизию Рамсеса (дивизию Ра), когда та подошла к их новому расположению, и нанесли ей большой урон, ударив по ней с фланга. Египтяне, захваченные врасплох, в панике бросились к расположенной лагерем дивизии Амона, сея беспорядок и замешательство в рядах последней. Именно тогда хеттское войско вновь атаковало египтян с юга, прямо поперек их дороги к отступлению. Ситуация была критической.

На этом этапе сражения и Рамсес, и хетты столкнулись с различными проблемами командования и контроля. Паника и беспорядок, охватившие половину египетского войска, лишили Рамсеса возможности передавать приказы своим войскам, он не мог отправить ни одного приказа дивизиям Пта и Сутеха, в поддержке которых так нуждалась египетская армия. Муваталлис в свою оче-

редь обнаружил, что он снова может управлять своим рассеявшимся войском, как только его воины перестали грабить лагерь противника, включая шатры фараона, оставленные после беспорядочного бегства египтян. Кроме того, провал обеих разведывательных операций, предпринятых Муваталлисом, оставил его в неведении о том, что вторая половина египетской армии направляется прямо к нему в тыл, в то время как наемники, нанятые Рамсесом, надвигаются на него от берега Средиземного моря и собираются вот-вот атаковать его восточный фланг.

Жизни Рамсеса и его воинов полностью зависели от способности фараона вновь обрести контроль над своим войском. И фараон принял для этого единственную, и потому лучшую, меру: во главе своей личной гвардии он у всех на виду бросился в атаку на наступающих хеттов. В тот же миг каждый воин египетской армии понял, где находится его предводитель и что должен делать он сам, и общее движение навстречу хеттам позволило дивизии Пта атаковать врагов с тыла в тот же самый момент, когда отряд наемников ударил хеттов с фланга. Муваталлис отступил в некотором беспорядке. Следует отметить, что даже в самой деспотической из армий отступление всегда было демократичным решением, за которое большинство солдат «голосуют собственными ногами», вынуждая ре-

РЕЛЬЕФ ИЗ БРИТАНСКОГО МУЗЕЯ в Лондоне, изображающий ассирийского царя Ашшурбанипала II. На рельефе царь, стреляющий из лука с колесницы, принимает участие в битве во время неизвестной осады.

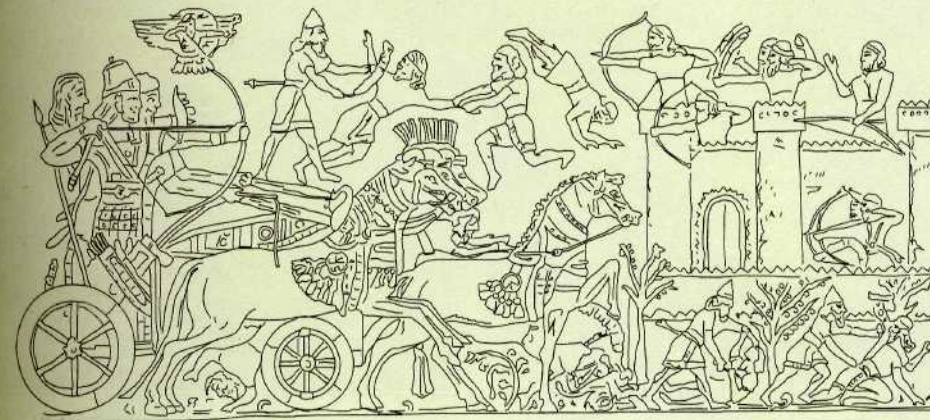

Битва при Платеях,

479 г. до н.э.

Греческий военный совет принял решение отступить от Асопа к Платеям. Отступление началось под покровом ночи, однако спартанский офицер Амомфарет отказался отступить со своим небольшим отрядом. Павсаний, греческий полководец, был вынужден возвратиться, не успев перестроить войско. Мардоний, персидский главнокомандующий, заметил беспорядок во вражеском строю и перешел в решительное наступление. Более медленное отступление афинян позволило им контратаковать наступающих персов с фланга, началась кровавая схватка. Элитное подразделение персидской армии в 1000 воинов, называемых «Бессмертными», сплотившееся вокруг Мардония, было атаковано спартанской тяжелой пехотой. Мардоний был убит в жестоком сражении, что стало причиной замешательства персидского командования; Артабаз, считая битву окончательно проигранной, отвел отряды, которыми он командовал, прочь. Когда стало очевидно, что сражение выиграно греками, Артабаз взял на себя командование остатками персидских сил и поспешно повел их домой.



Битва при Платеях закончилась полным поражением персидской армии и ее греческих союзников после гибели персидской флотилии при Саламине за год до этого.

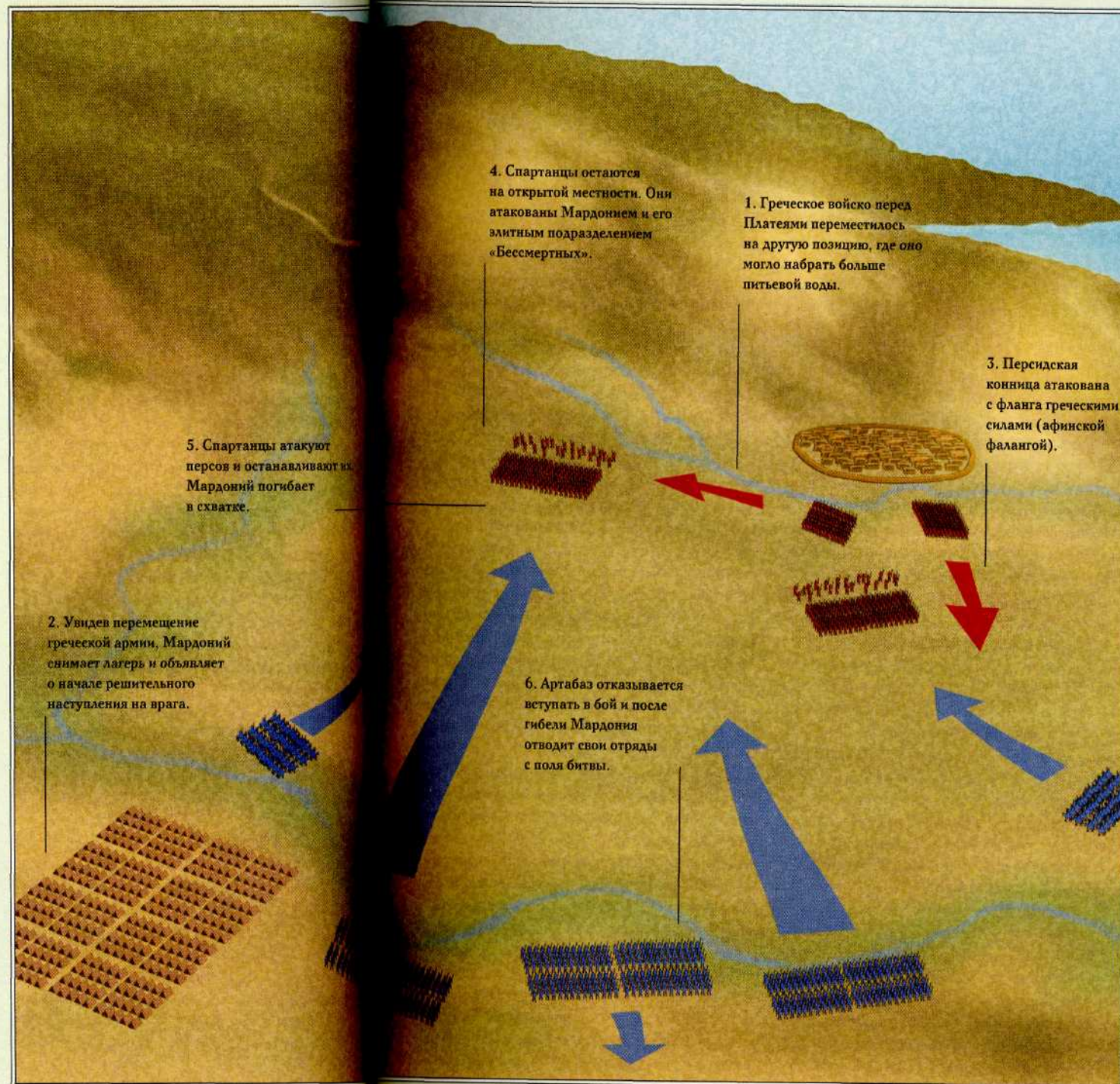

4. Спартанцы остаются на открытой местности. Они атакованы Мардонием и его элитным подразделением «Бессмертных».

1. Греческое войско перед Платеями переместилось на другую позицию, где оно могло набрать больше питьевой воды.

3. Персидская конница атакована с фланга греческими силами (афинской фалангой).

5. Спартанцы атакуют персов и останавливают их. Мардоний погибает в схватке.

2. Увидев перемещение греческой армии, Мардоний снимает лагерь и объявляет о начале решительного наступления на врага.

6. Артабаз отказывается вступать в бой и после гибели Мардония отводит свои отряды с поля битвы.



Ассирийского царя и его личный эскорт приветствует один из его полководцев. Цари и военачальники во время битвы должны были находиться впереди всего войска; в случае их гибели, как было при Платеях, кампания, как правило, заканчивалась.

тироваться даже офицеров. Отступив за стены Кадеша, хетты оказались в безопасности от любых сюрпризов со стороны египтян.

Неудача побудила Рамсеса вывести оставшиеся войска из окрестностей Кадеша, так как хетты, оценив военные ресурсы Египта, впоследствии согласились заключить продолжительный мир. Обе стороны показали как хорошие, так и плохие стороны структуры центрального командования, обе стороны имели свои проблемы с передачей информации, а результатом стали тактическая победа египтян и стратегическая победа хеттов, которые в соответствии с обоюдным соглашением были признаны «ничьей».

Платен: проблема субординации

Тысячу лет спустя армия, подобная той, что вел Муватааллис или Рамсес, столкнулась с противником совсем другого происхождения и состава в смертельной битве. И Египет, и все, что осталось от империи хеттов, пали под напором войск Кира Великого, царя Персии и его преемников. Персидская империя V века до н.э. простиралась на восток до самого Инда, на запад — до территории современной Ливии, а на север — до берегов Дуная. Завоевания греков в Малой Азии доставили им немало беспокойства. Тенденция к автономии и восстание против

персидского господства получили поддержку еще не покоренных городов Греции. Для экспансионистской империи существовало единственное решение этой проблемы. Попытка Дария покарать афинян окончилась ужасным провалом в битве при Марафоне в 490 г. до н.э. Его сын Ксеркс попытался решить проблему, выставив против греков несметное войско.

Для южных греков персидский натиск был самой страшной угрозой, которую только можно было представить при их традиционном образе жизни. Несмотря на то, что демократия, тирания и рабовладельческое спартанское общество диаметрально противоположны друг другу, общий язык, религия и мифические корни побудили греков объединиться в один союз. Этому союзу, каким бы он ни был шатким, удалось отгеснить и, хотя и высокой ценой, нанести серьезный урон персидским силам при Фермопилах, а затем избежать нападения и даже разгромить подчиненные Персии финикийско-греческие морские силы при Артемизии и Саламине. Ксерксу благодаря его организаторскому таланту удалось организовать против греческих государств еще один поход, однако талантами в области стратегии и тактики, так необходимыми для этой победы, он не обладал, и греки снова взяли верх.

Качество руководства

То, чего недоставало грекам в единстве командования, компенсировалось в какой-то степени качеством их руководства. При Фермопилах спартанский царь Леонид показал достойный пример храбрости и преданности отечеству, пожертвовав собой и своим отря-

дом, чтобы дать немного времени южным грекам для подготовки к приходу персов. Афины породили Фемистокла, в котором воплотились все мастерство стратегии, знание тактики и даже ведения психологической войны. Фемистоклу удалось успешно нейтрализовать способность Ксеркса командовать его войсками в Греции с помощью пронзительного обращения к персидскому царю, в котором обращалось внимание на опасности, угрожающие его путям сообщения, и возможность того, что во вражеской Греции Ксеркс сам окажется в ловушке. Соответственно нет ничего удивительного в том, что Ксеркс в скором времени вернулся обратно в Персию.

Однако результатом отступления Ксеркса, если не считать двух враждующих между собой подчиненных, стоящих против разобщенных и враждующих греческих полководцев, оставшихся в самом конце, стала

решающая битва при греческом городе Платеях (в Центральной Греции) в 479 году до н.э. Знаменитая «История» Геродота сохранила для нас описание этого события.

Мардоний как главнокомандующий был уважаемым и талантливым человеком, которому доверяла армия и, несомненно, не доверял Ксеркс. Для того чтобы проверить преданность своего полководца в свое отсутствие, Ксеркс приставил к Мардонию Артабаза в качестве заместителя. Артабаз был фаворитом Ксеркса. Разногласия в отношении командования между ними были непримиримыми и приняли форму постоянно растущей неприязни как личной, так и политической. Полномочия Мардония как главнокомандующего постоянно встречали препятствия со стороны Артабаза, который во всем старался проявить осторожность и не давать Мардонию поставить под угрозу абсолютную власть Ксеркса. Результат их вражды проявился в последней фазе битвы.

Самого Фемистокла подозревали другие греки, которые полагали, что интересы Афин Фемистокл ставит превыше всего, и, как оказалось, правильно полагали. Многие северные

греки, находящиеся под властью персов, греки Пелопоннеса и запада хотели отказаться от поддержки Афин, которые и так уже были беспощадно разрушены Ксерксом в отместку за разгром персидского войска при Марафоне и за вмешательство Афин в дела Малой Азии. Единственное, что мог сделать Фемистокл — это убедить греков сражаться и одержать победу при Саламине, открыв Ксерксу, перебившему им дорогу к бегству, их намерение отступить. Спартанский регент Павсаний разделял характерное для спартанцев желание оградить Спарту любой ценой, но все же он

«Когда полководец ведет своих людей в битву, он должен иметь бодрый вид, избегая любого мрачного взгляда. Воины обычно оценивают шансы на победу по внешнему виду своего командира».
Император Маврикий.

внял убеждениям Фемистокла, когда понял, что оставшуюся персидскую армию необходимо разгромить и что первый удобный случай будет следовать.

Место, выбранное Мардонием и Павсанием, представляло собой равнину по обе стороны реки Асоп.

Мардоний, воспользовавшись медлительностью разобщенных греческих командующих, выбрал такое место для предстоящего сражения, где бесчисленная персидская пехота могла быть поддержана с каждого фланга отборной персидской конницей. Павсаний обратил внимание на преимущества, имеющиеся у персов, и нашел средство их нейтрализовать, начав с того, что он поставил одну только афинскую пехоту на левом крыле войска, прямо напротив ядра персидской пехоты. Тут ему приходилось рассчитывать на опыт предыдущих лет: афиняне жестоко расправились с персами десятью годами раньше в битве при Марафоне. Кроме того, Павсаний поставил свои силы на высоком хребте, где горный склон должен был придать силу атакующей пехоте.

Начало сражения

Насколько Артабаз боялся сражения и успеха, настолько же Мардоний жаждал их обоих. Он увидел способ выманить греческие силы, атаковав их слабо защищенные линии снабжения патрульным отрядом конницы. Его планы были отчасти нарушены гибелью на-

Битва при Гавгамелах,
331 г. до н.э.

Дарий выбрал для битвы широкое поле рядом с Арбелой, подходящее для действий его серпоносных колесниц. Александр выслал отряд элитной конницы и фалангу, построенную косым углом, к персидскому строю, прямо по направлению к самому Дарию. Лучники и копейщики Александра убили колесничих Дария, в то время как персидские слоны оказались бесполезными и неуправляемыми, более опасными для своих людей, чем для противника. Александр оказался в сложной ситуации, когда ударная персидская кавалерия миновала фессалийцев и гиласпийцев на фланге и прорвалась в тыл македонского войска. Персы прорвались сквозь резервную фалангу, ушли далеко от поля боя и стали грабить македонский лагерь. Расстояние и натиск Александра помешали Дарию приказатъ им вернуться. Он не мог ни вызвать на подмогу свою победоносную, грабящую добро кавалерию, ни приказатъ ей атаковать Александра с тыла. В результате нервы Дария не выдержали, и он оставил свое войско, стремительно бежав с поля сражения.



Битва происходила в самом сердце Персидской империи. Вскоре после нее Дарий был убит одним из собственных сатрапов, презиравших его за трусость. Персидская империя была завоевана Александром.

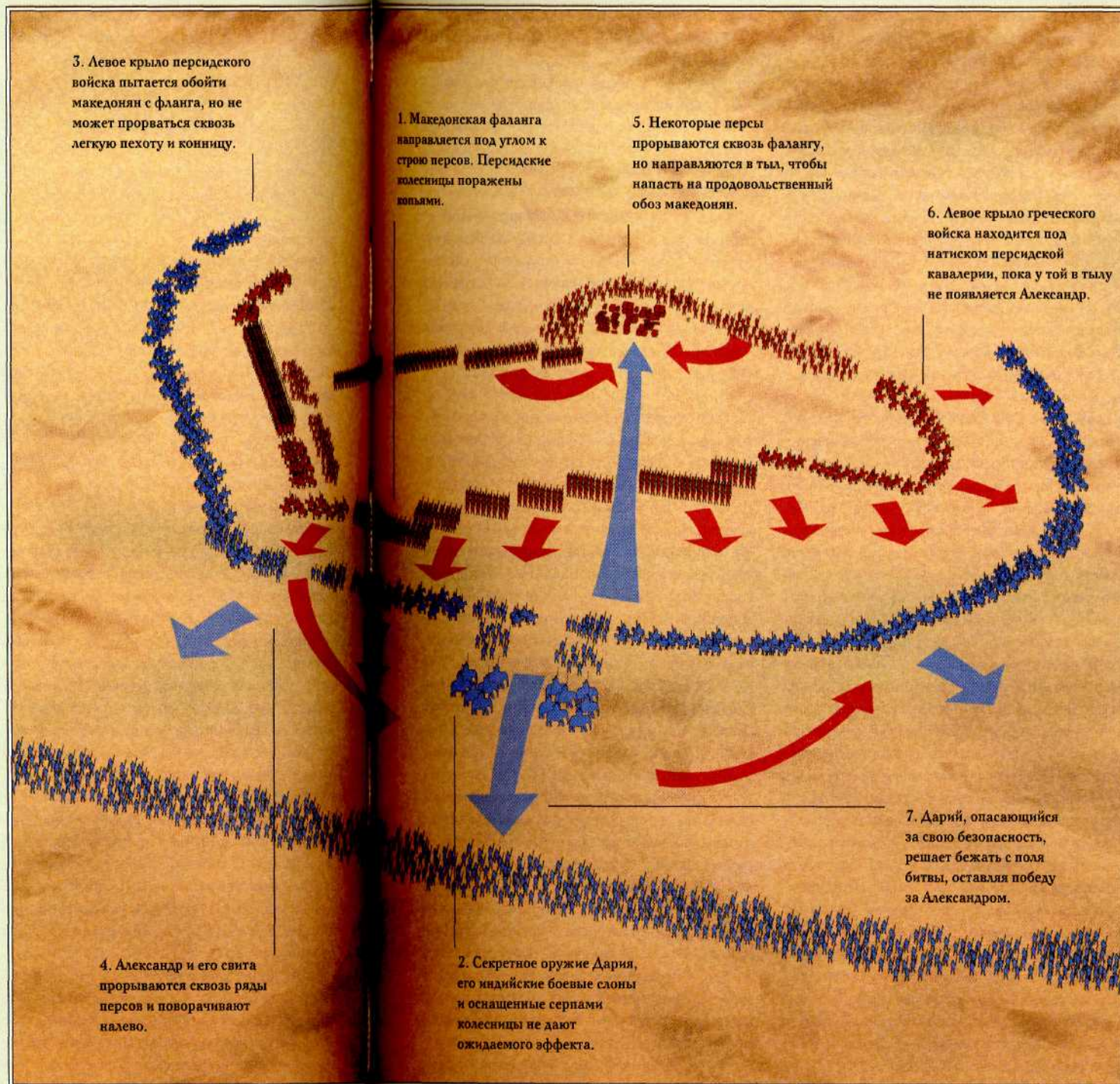

дежного и способного подчиненного, Масистия, попавшего в засаду. Обе стороны некоторое время впустую гоняли свои армии: Мардоний отводил персов от афинян, а Павсаний вновь приближался, и оба командующих обеих армий спорили о целесообразности сражения или отступления. Массы имеют тенденцию выступать за наименее опасный путь действий. То, что военные советы никогда не голосуют в пользу битвы — это трюизм. Но в этом случае каждый командующий был способен внушить свою точку зрения солдатам своей армии. Наконец Мардоний выслал кавалерийский отряд, чтобы тот отравил и блокировал центральный источник, откуда греческая армия брала воду. Мардонию также удалось перехватить значительный продуктовый обоз греков на перевале через гору Киферон. В связи с этим греческий военный совет проголосовал за отступление от Асопа к самым Платеям, где одна проблема могла решиться за счет большого водного пространства, в то время как для решения второй был отправлен вооруженный отряд. Само отступление началось ночью, и именно тогда Павсаний испытал на себе кризис командования, когда спартаец Амомфарет отказался отступить перед врагом вместе со своим небольшим отрядом. Павсанию пришлось выбирать: отказываться вовсе от командования над этой частью войска или возвращаться, не успев перестроиться.

В свою очередь Мардоний отметил перемены и беспорядок в греческих рядах и решил воспользоваться этим положением и перейти в решительное наступление. Более медлительный отход позволил афинянам принять атаку персов большей частью на фланг, между ними развернулась ожесточенная битва, в которой храбрость и численность персов боролись против дисциплины и решимости греков. Элитная часть персидской армии, отряд отборных воинов численностью в 1000 человек, называемых «Бессмертными», сплотился вокруг Мардония в центре персидского войска. Эти воины вплотную сошлись в схватке с тяжелой пехотой спартанцев, которые жаждали мести за смерть царя Леонида. Со смертью Мардония кризис командования охватил персидские силы, поскольку Артабаз увел свои отряды с поля битвы, уверенный в поражении. И поражение действительно последовало во многом благодаря его собствен-

ным действиям. Когда стало очевидно, что победа останется за греками, Артабаз взял на себя командование всеми персидскими силами и поспешно ретировался обратно в Персидскую империю. Беспорядок и непослушание подчиненных с обеих сторон сыграли большую роль, но для греков победа оказалась решающей и окончательной.

Эгоспотамы: политика и некомпетентность

Отмщение за недавнее поражение Персидской империи пришло к грекам не прямым путем. Афины и Спарта столкнулись друг с другом в бесконечной череде изнурительных кампаний, известных нам под названием Пелопоннесской войны, в которой афинская морская держава вынуждена была противостоять превосходной спартанской армии и ее союзникам. Одним из самых веских доказательств господства Афин на море может служить то, что афинский флот и заморские источники снабжения смогли уравновесить превосходящие силы спартанцев в борьбе на суше. Борьба эта опустошила афинские и союзные территории, однако сам город перенес и атаку неприятеля, и эпидемию, и военную катастрофу на Сицилии, и даже блокаду благодаря продовольственным поставкам с далеких полей Черноморского побережья.

Спарта должна была найти средство каким-то образом ударить по самому слабому месту Афинской державы, блокировав Афины с моря, и нуждалась во флоте. Биографии Лисандра и Алкивиада, составленные Плутархом, рассказывают и о средствах, и о конечном успехе спартанцев. Персы после осторожных переговоров в конце концов согласились на строительство флота для Спарты, что было весьма разумным решением, принятым в связи с рядом нападений афинян на саму Персидскую империю в начале IV века. Новая спартанская эскадра под командованием первого спартанского адмирала Калликратиды смогла разгромить слабую афинскую эскадру у берегов Эретрии в 411 г. до н.э., но понесла большие потери от обновленной афинской флотилии в битве при Аргинузах в 406 г. до н.э., где утонул Калликратид.

В свете этой неудачи обе стороны провели большие изменения в командовании, что делает сражение при Эгоспотамых наиболее подхо-

дящим примером для изучения проблемы командования и контроля в Древнем мире. Спарта заменила павшего адмирала выдающимся, честолюбивым и беспринципным Лисандром. Шестеро лучших оставшихся в живых афинских адмиралов командовали афинской флотилией при Аргинузах. Все шестеро были казнены по приговору афинского народного собрания за то, что не оказали своевременной помощи командам двадцати семи судов, пострадавших во время боевых действий. В сущности, расправа афинян вылилась в самоубийственное обезглавливание собственного флота, в котором Афины так нуждались. Драматических последствий осуществления такого гражданского контроля над военным флотом долго ждать не пришлось.

Компетентность и дипломатические способности Лисандра позволили ему преуспеть в увеличении финансовой поддержки со стороны персов, что воплотилось во вновь отстроенном мощном спартанском флоте. Афинский предатель и изгнанник Алкивиад воспользовался бедствием, чтобы ненадолго, но победоносно возглавить действия афинской флотилии, однако его уже известная политическая неблагонадежность привела к тому, что он бежал еще до того, как подозрительный и мстительный афинский электорат успел приговорить его к смерти. На замену Алкивиаду были высланы три адмирала — Тидей, Менандр и Адимант, послужившие самым ярким в истории примером губительных последствий очевидной некомпетентности.

Лисандр после катастрофы спартанской эскадры при Аргинузах и прочих неудач был нерасположен к встрече с афинским флотом и потому предпочел потихоньку следовать за ним, пока тот перемещался к новой стоянке около важного в стратегическом отношении афинского пути снабжения, проходящего по Геллеспонту. Стоянка была как нельзя более подходящей для удобства и обеспечения экипажей афинского флота. Большую часть экипажей составляли потенциальные избиратели, так что страх адмиралов перед недоволь-

ством команды кажется вполне извинительным. Однако в качестве оборонительной позиции стоянка была выбрана настолько неудачно, что сам Алкивиад вернулся из своего безопасного изгнания, чтобы предупредить своих преемников о том риске, которому они подвергают себя, когда прямо на противоположном берегу, в Лампсаке, обосновалась и укрепились спартанская флотилия. Его предостережения остались без внимания, и три афинских адмирала погрузились в удобную и губительно предсказуемую рутину, выходя по-

«...полководец должен быть мужественным во всем, от природы подходящим для командования, глубокомысленным, рассудительным; ему следует поддерживать хорошую физическую форму и быть трудолюбивым».

Аноним.

утрам в море, предлагая сражение превосходящей по численности спартанской флотилии, возвращаясь к месту стоянки и высылая людей на берег за завтраком.

Лисандр был не из тех людей, которые упустили бы такую благоприятную возможность. Как только афинские команды

высадились на берег, спартанская флотилия подняла якоря в полном составе, более чем 200 судов, атаковала афинский флот по сигналу — солнечному блику от полированного щита, — посланному с одного разведывательного судна. Спартанские корабли подошли к стоянке афинян и отбуксировали пустующие суда. Началась кровавая схватка. Морская пехота спартанцев высадилась на берег, окружила и безжалостно перерезала 3000 захваченных врасплох матросов и офицеров. Афинские адмиралы, высадившие своих людей на берег, не могли ни быстро сманеврировать, ни организовать какое-либо подобие укреплений. Одному проворному афинскому командующему, Конону, и его восьми кораблям удалось избежать катастрофы. Афинская демократия столкнулась с растущим числом дезертиров, которые, будучи пленниками в собственных городах, предпочли пополнить ряды спартанской армии. Своей кульминации кампания и начинающаяся война достигла тогда, когда Лисандр блокировал город и голодом вынудил афинян и афинскую демократию покориться и сдаться спартанскому правительству и спартанским оккупантам. Ресурсы и стойкость империи персов и

олигархии Спарты вылились в победу над мятежной и, в конечном счете, склонной к саморазрушению афинской демократией.

Битва при Гавгамелах: гениальное преодоление всех препятствий

Победа в сражении при Гавгамелах как одна из величайших побед античности заслуживает рассмотрения со всех сторон, но особенно интересна она с точки зрения проблемы командования и контроля. Конечно, битва выглядит едва ли не тщательно спланированной, так что все трудности, с которыми Александр столкнулся при управлении своей армией перед лицом врага, скорее дополняли план Александра, чем мешали его осуществлению.

АЛЕКСАНДР ведет свою кавалерию через Граник, перехватывая инициативу у персов. Как и многим другим великим командующим, Александру была не чужда удача.



Превосходный «Анабасис Александра», написанный Аррианом, в этом отношении является лучшим источником. В своих кампаниях с 336 по 323 гг. до н.э. Александру очень повезло с противником, Дарием III, который позволил ему воплотить мечты его отца и завоевать Персидскую империю и территории на востоке. Дарий был хорошим лидером, но посредственным полководцем, и его способность собирать на поле битвы поистине гигантские армии отнюдь не равнялась его умению управлять ими во время битвы. Кроме того, как и в сражении при Кадеше, сам царь оставался одной из ключевых фигур на поле боя. Если бы Дария захватили в плен, все персидское организованное сопротивление могло развалиться (что, в конечном счете, и произошло). В результате в каждом сражении с Александром Дарий выставлял против него все людские ресурсы своей страны, а затем терял их, спасаясь бегством каждый раз, когда наступление Александра действительно ставило его жизнь под уг-

розу. Это был не совсем тот случай, когда сами персы попытались «обезглавить» армию Александра при Гранике. Личная гвардия Александра пресекла попытку персидской конницы убить своего господина, в то время как сам Александр продолжал контролировать и свои эмоции, и свою армию, выигрывая одно сражение за другим.

Силы Дария включали «Бессмертных», элитную дивизию персидской армии, храбро сражавшуюся при Платеях, и внушительных размеров армию греческих наемников, продолжавших состоять на персидской службе, несмотря на страшные расправы, которые Александр обещал грекам, разбившим македонскую фалангу при Иссе. Самонадеянность Дария в очередной встрече с Александром держалась в основном на двух секретных боевых орудиях, которые он приготовил, пока Александр занимался своими кампаниями в Египте. От своих индийских вассалов Дарий получил некоторое количество боевых слонов, другое же особенно ужасное орудие воплотилось в колесницах, снабженных клинками на колесах и дышлах. Оружие это предназначалось для нанесения ужасного ущерба пехоте Александра. Вдобавок существовала еще знать Персидской империи, конные дивизии под предводительством Бесса и Мазая. Используя то обстоятельство, что он сам являлся целью завоевательной кампании Александра, Дарий мог контролировать перемещение Александра. Он выбрал для битвы широкое и ровное поле рядом с городом Арбела, и даже дополнительно разровнял его, чтобы оно лучше подходило для действий его колесниц.

Александр с гениальной практичностью разбил лагерь в 6,4 км (4 милях) от войска Дария, как раз на таком расстоянии, чтобы избежать неожиданного нападения, и исследовал приготовленное Дарием поле на предмет ловушек. Самоуверенность лидера сама по себе была ценным качеством. Александр расположил своих воинов на ночь в удобном лагере, вместо того чтобы, как его противник, заставлять их при оружии всю ночь вглядываться в темноту. Командующему удалось выспаться в ту ночь, чтобы наутро быть готовым к действию.

Произошел еще один кризис в командовании, так губительно отразившийся когда-то на ходе битвы при Платеях. Парменион, адъютант отца Александра и очень талантливый военачальник, предложил свой план битвы:

внезапная ночная атака, которой так опасались персы. Вопреки обычной рассудительности Пармениона, это решение было действительно необдуманным, а потому рискованным. Окончательный отказ от плана Пармениона был сформулирован Александром, заявившим, что он не намерен «воровать победу», однако жажда Пармениона поскорее вступить в бой стала еще одним ценным вкладом в главный замысел Александра.

Шеренга вооруженных щитами воинов имела тенденцию во время движения сдвигаться вправо, так как каждый солдат старался прикрыть незащищенную часть своего тела щитом своего товарища. Великий фиванский гений Эпаминонд догадался использовать эту тенденцию для направленной наискось концентрированной атаки против войска приближающегося врага, вынуждая его ряды растягиваться и становиться тоньше. Сам Филипп некоторое время провел в Фивах, и тактика, которую он наблюдал, стала одной из причин успеха Македонии в последующие десятилетия. Все возможности этой тактики были задействованы в плане Александра, выстраивающего свое войско для утреннего сражения.

Элитная конница Александра и наводящая ужас македонская фаланга должны были двигаться наискосок под углом по направлению к самой длинной персидской шеренге. Удар, как обычно, был направлен прямо в центр шеренги, в которой находился сам Дарий, и македонская шеренга двигалась под углом, приближаясь к противнику. Александр догадывался, что конница, колесницы и слоны Дария попытаются обойти его войско и зайти к нему в тыл, потому он отправил отряд ударной легкой пехоты, так называемых гипаспистов, и союзную фессалийскую конницу в тыл, разместив их по обоим флангам своего войска. Оба подразделения были разбиты на небольшие группы, способные по отдельности маневрировать перед слонами и колесницами, обрушивая на них град копий, и отходить назад под напором персов. Отход этих небольших отрядов сыграл немалую роль в грандиозном плане Александра, так как позади передовой линии своего войска под командованием нетерпеливого Пармениона Александр расположил резервную фалангу, такую же неприступную, как и передовая линия. В результате, когда сравнительно небольшое войско Александра прорвалось в

центр многочисленной персидской армии, боевой порядок Александра вел себя как предшественник знаменитого британского «квадрата» XIX века, который под натиском противника становился только плотнее.

Успех Александра

В большинстве деталей план Александра удался. Лучники и копейщики Александра вывели из строя колесничих и их оснащенные клинками колесницы. Дарий, по сути, так и не применил их при атаке, для которой они подходили лучше всего, — резни в беспорядочно отступающих рядах противника. Как часто случается с боевыми слонами в бою, слоны, не видевшие достаточно оснований для того, чтобы продираться сквозь щетину вражеских копий и стрел, стали бесполезными и неконтролируемыми, более опасными для собственных людей, чем для противника. Тем временем вооруженная пиками конница Александра и пехота неуклонно двигались косым углом по направлению к сияющему штандарту Дария.

Опасный момент наступил, когда тяжелая персидская кавалерия прорвалась сквозь отряды фессалийцев и гипаспистов и направилась в тыл македонян. Парменион обнаружил, что поредевший, но все еще сильный персидский отряд прошел сквозь его резервный строй и ушел далеко в тыл грабить македонский лагерь. Расстояние и натиск Александра в этот момент стоили Дарию контроля над самой грозной частью его войска. Дарий не имел никакой возможности ни призвать свою победоносную кавалерию себе на помощь, ни приказать ей атаковать строй Александра с тыла, притом что жажда победы, в отличие от жажды наживы, должна быть внушена извне.

И вновь дух Дария был сломлен, и он оставил свое войско и свой лагерь и стремительно бросился прочь. Бегству положил конец возмущенный его трусостью сатрап Бесс, расправившийся с царем и тщетно попытавшийся возглавить дальнейшее сопротивление. Из-за отсутствия связи персы продолжали сражаться, и их потери все росли даже после бегства царя. Парменион же, находясь под натиском врага и вдали от строя Александра, оставил первоначальную идею удара и в отчаянии послал к Александру за помо-

щью. Вернувшись, Александр обнаружил, что его фессалийская кавалерия перешла в контратаку, Парменион изменил направление атаки резервного войска и разгромил персидский тыл, а Дарий бежал прочь. Пармениона еще ждал разнос за его преждевременную панику и несогласие с планами и тактикой Александра, который в тот момент, хотя это еще и не стало очевидным, стал до конца своих дней фактическим хозяином всего греческого и персидского мира.

Сражение при Хиосе: коалиционное командование

Легенда гласит, что умирающего Александра спросили, кто станет его наследником, на что царь ответил: «Сильнейший». Войны между его генералами, впоследствии названными *диадохами* («наследниками»), породили три могущественных государства, образовавшихся вокруг Греции и других частей империи в Средиземноморье. Ни одно из этих эллинистических государств так и не смогло избавиться от призрака погибшей империи, каждое в свое время пыталось различными способами поставить своего монарха во главе вновь объединенной империи. Оглядываясь на руины греческой истории римский воин-ученый Полибий оставил массу информации, приведенной ниже.

Таким же преследуемым призраком ушедшей империи, но более способным и нововыдуманным, чем другие, был Филипп V Македонский, который не был потомком Александра или Филиппа, но зато располагал частью их владений и желал получить еще больше. Будучи царем, Филипп и как командующий преследовал свои желания и прихоти.

На пути Филиппа стояли два других великих государства диадохов — Сирия Селевкидов и Египет Птолемеев, а также ряд мелких государств, казавшихся более легкой добычей, чем любой из двух соперников. Отдельной проблемой являлись демократический Родос с его лучшим флотом во всем Древнем мире и укрепленный город Пергам, чьи правители не намерены были передавать свои скипетры кому-либо другому до тех пор, пока держатся мощные стены их города. Угроза со стороны Филиппа вынудила Родос и правителя Пергамского царства, царя Атталу, объединиться в союз, тогда как за несколько

лет до 201 года до н.э. царь Македонии построил мощный флот, к которому он добавил военные корабли, захваченные у Египта до того, как вырождающаяся власть успела отреагировать. Филипп захватил несколько Кикладских островов и отправил свое войско и флот вниз к берегам Малой Азии, готовый запугать и уничтожить каждый из них по отдельности.

Родосцы и Аттал не теряли времени до наступления Филиппа. Бичом Филиппа в этой кампании и возмездием за его далеко идущие планы на Родос стал родосский адмирал Феофилиск. Талант и мастерство этого человека столкнулись с ресурсами и сноровкой Филиппа, так как родосцы корректно предугадывали планы Филиппа и старались воспользоваться любой возможностью, чтобы расстроить их.

Филипп увидел возможность разделить силы Родоса и Пергама, осадив остров Хиос, захватив который, он мог занять позицию, удобную для пресечения контактов между родосцами и Атталом. Аттал ясно понял, что результатом действий Филиппа будет удар по его собственному государству, а потому он начал лихорадочно вооружать город для предстоящей схватки. Феофилиск, однако, столь же верно рассудил, что Пергам может выдержать любую атаку со стороны Филиппа. Он убедил Атталу оставить приготовления и объединить пергамский флот с родосским, пока тот еще имел возможность сделать это.

Филипп занимался подкопами под стенами Хиоса, когда до него дошла весть о прибытии объединенной флотилии его врагов. С самого начала инициатива перешла к Феофилиску из рук македонского царя, который внезапно осознал, что он находится в ловушке на острове, отрезанном от снабжения вражеским флотом. Полибий описывает колебания Филиппа, пока тот не принял решение оставить осаду и перебраться на остров Самос, возможно, с намерением снарядить больше египетских судов.

Союзники не были расположены отпустить Филиппа просто так. Македонский

флот, воплощение лучших морских традиций, к тому времени имел в своем составе несколько мощнейших и особенно опасных судов в Древнем мире, 53 корабля тяжелейшего класса, неизвестное количество судов среднего класса и 150 легких судов, на которых могли быть установлены тараны.

Филипп разворачивал свой внушительный флот достаточно медленно, чтобы большая часть флота противника успела перестроить свой клиновидный строй в боевую линию и начала перемещаться. Сражение произошло в проливе между Хиосом и Эритрейским мысом Малой Азии. Вначале флот Филиппа выстроился параллельно береговой линии Хиоса, готовясь развернуться к югу. Когда противник стремительно подошел к македонскому флоту с севера, Филипп был вынужден развер-

нуть флотилию, увести ее в середину пролива, направить на северо-восток, имея справа от себя берег Малой Азии, и выстроиться перед двумя небольшими островками в проливе. Будучи высшим командующим, Филипп не встретил возражений со стороны своих офицеров.

Источники, которыми мы располагаем, насчитывают в объединенных силах союзников 65 тяжелых кораблей, 9 среднего размера крейсеров и 3 других небольших судна. Поначалу Аттал обнаружил больше уверенности в состоятельности своего флота, чем его македонский противник, направив собственный щедро снаряженный флагман прямо к вражеским рядам, в то время как Филипп предпочел подождать в авангарде вместе с личной эскадрой легких судов. Флагманский корабль (*nauarchis*) был так же легко заметен, как и любой штандарт, предназначенный для сообщения экипажам и офицерам о местонахождении их командира в случае надобности. Родосцы Феофилиска, судя по всему, торопились приступить к сражению меньше, чем их союзники. Они пересекли пролив так, чтобы успеть остановить отход Филиппа вокруг северной оконечности Хиоса. Некоторым кораблям требовалось слишком много времени, чтобы спуститься на воду после просушки своей пропи-

«Когда люди вступают в войну, они начинают совершать ошибки. Сначала идут дела, и только понеся потери, люди начинают думать».
Фукидид.

Хиос,
210 г. до н.э.

Филипп осаждал Хиос, когда прибыли пергамцы и родосцы. Филипп потерял свой флагман в первой стычке между пергамской и македонской эскадрами, а родосцы ждали, пока сражение с пергамскими кораблями не увлечет македонские суда на левом фланге, прежде чем атаковать их своими быстроходными кораблями. Когда корабли Филиппа попытались выйти из боя, они нарушили строй, и несколько тяжелых судов получили повреждения. Как только головные корабли Филиппа развернулись, чтобы оказать помощь своему тылу, в бой вступил родосский флот. И хотя македонская морская пехота заставляла родосцев избегать сближения с их судами, самые крупные их корабли тем не менее сблизились и атаковали македонян во фронт. Корабли сопровождения Филиппа захватили флагманский корабль Аттала, заставив его выброситься на берег около Эритры. Филипп собрал свои рассеявшиеся корабли, в то время как корабли союзников направились в гавань на материке и к самому Хиосу. Филипп считал, что он одержал победу, но его потери были слишком велики.



Остров Хиос расположен между Пергамом и Родосом, и Филипп знал, что если ему удастся захватить его, то он сможет разбить союзников одного за другим. Его стратегическая неудача при Хиосе дала союзникам передышку.

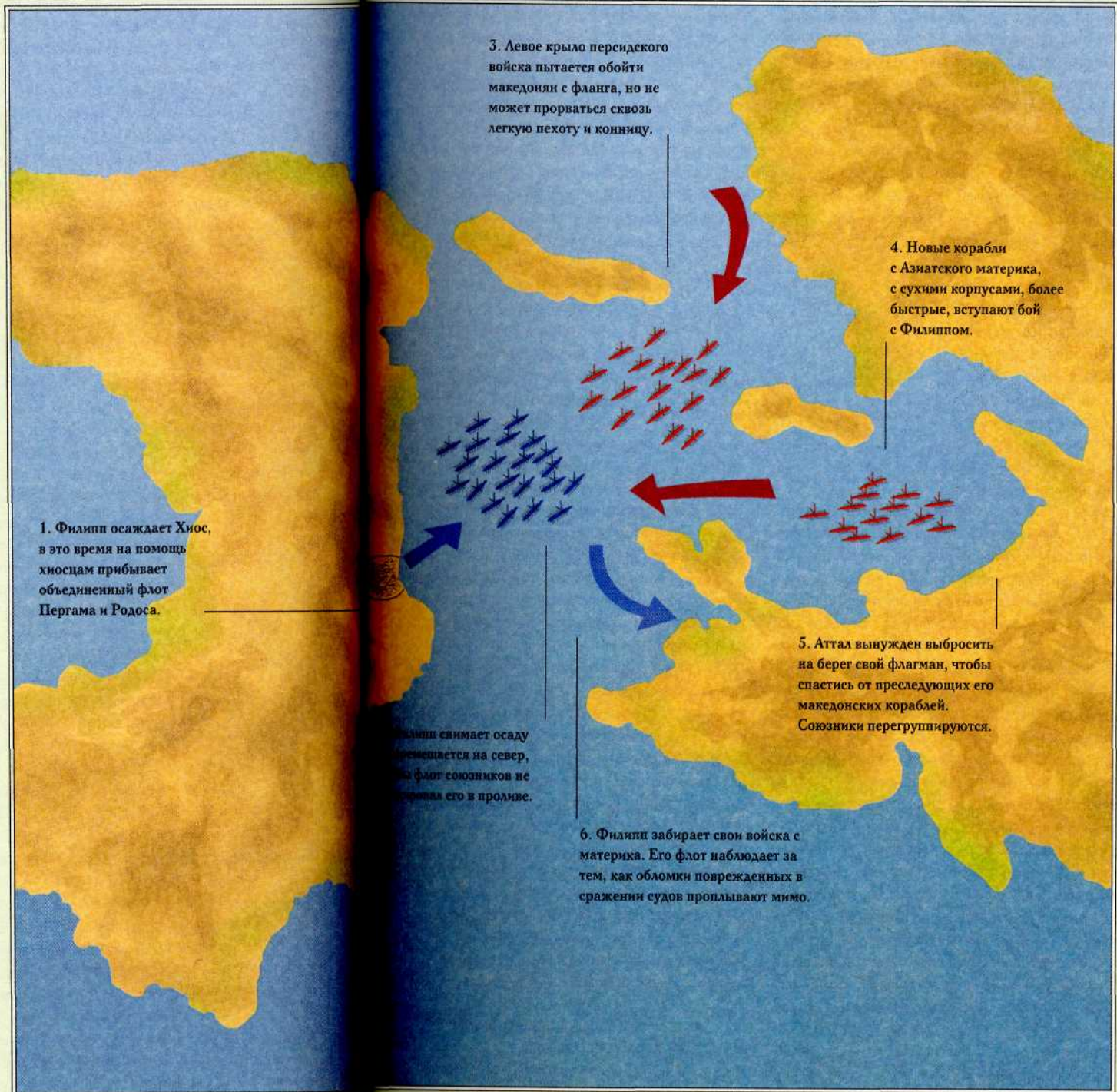

танной водой обшивки на берегах Малой Азии, те корабли, что были уже на месте, ждали некоторое время впереди ударного левого фланга Филиппа. Феофилиск все время был настороже, следя за тем, чтобы легкие суда Филиппа не проскочили в Эгейское море, пока тяжелые корабли заняты битвой, и свои корабли ввел в дело только тогда, когда стало очевидно, что легкие корабли остались в строю.

Филипп, казалось, был слишком осторожен, чтобы подвергать опасности фланги своих больших кораблей, которые он, наконец, расположил в правой части строя, под защитой берега и самих себя.

Аттал в свою очередь удачно срывал всякие попытки этих чудовищ ускользнуть от него, блокировав их с помощью своих тяжелых судов. Из рапорта о потерях видно, что его собственный флот состоял в основном из «четверок» и «пятерок»

(по количеству гребцов на ряд весел), построенных, возможно, по проверенным моделям его римских союзников. Такие суда не так подходили для маневров, как, очевидно, суда родосцев, однако они были достаточно большими, чтобы иметь на борту достаточное количество морских пехотинцев и различного оружия, чтобы тягаться с Филиппом, и достаточно, чтобы сдерживать его наступление.

Худший момент для Филиппа настал, когда его флагманский корабль погиб вместе с адмиралом на борту, сразу после того, как Аттал собственноручно уничтожил одну из македонских «восьмерок». В неразберихе начавшейся схватки пергамской и македонской эскадр крейсер Аттала повернулся бортом к македонскому флагману. Положение, которое, казалось, было как нельзя более удобным для тарана, оказалось фатальным для македонского корабля. Более легкое судно достаточно сильно торчало из воды, чтобы угодить своим разрушительным носом под самые верхние весельные скамьи крейсера. Флагман Филиппа был буквально как собака с костью в горле, когда два пергамских судна орудовали своими таранами, пока не потопили его вместе с его адмиралом и экипажем. Брат спас брата, когда схватка на правом

фланге Филиппа усилилась. Нос другого большого корабля Филиппа и соответственно его таран высоко поднимался над водой, когда адмирал Аттала, Дейнократ, ударил его по носу и всадил таран собственного судна в корпус вражеского корабля.

Если предположить, что Филипп разделил свои тяжелые суда на два отряда, причем выставил самые крупные против Аттала на правом фланге, то выходит, что против правителя Пергама он мог направить 27 тяжелых боевых кораблей, что меньше, чем 35 кораблей, которые, согласно более ранним упоминаниям,

«Одержав победу, полководец, который преследует врага силами рассеянной и дезорганизованной армии, отдает свою победу врагу».
Император Маврикий.

входили в состав пергамского флота. Это объясняет и утверждение нашего источника, что численное преимущество в таких судах было на стороне Аттала, и постепенное развитие событий в начале сражения, когда более крупным судам Филиппа противостояло большее число вражеских кораблей, по мере того как Аттал медленно отнесся македонян за остров, где находилась их царь. Родосцы ждали, выстроив большую часть своих кораблей у берега, пока сражение с пергамскими кораблями не заставит сместиться македонские суда на левом фланге, напротив них.

Тогда Феофилиск немедленно атаковал. Его быстрые корабли, очевидно, оставались на берегу до последнего момента, что было вызвано тактическими соображениями, поскольку более сухие корпуса родосских судов давали им явное преимущество в скорости. Когда корабли Филиппа попытались обойти остров Оенуссы, их строй был нарушен, и они стали уязвимы для родосских кораблей, спущенных с Эритрейского мыса. Несколько тяжелых кораблей Филиппа были протаранены в незащищенную корму, у других опытные команды родосских галер переломали весла. Быстрота в принятии решений в то время была не менее важна, чем сами решения.

Продолжение битвы

Когда головные корабли Филиппа вновь развернулись, чтобы поддержать тыл, Феофилиск бросил в атаку весь свой флот, включая и те

корабли, которые только что были спущены на воду, и свой собственный тактический отряд из трех более старых и более тяжелых кораблей, которые родосцы получили перед этим от своих союзников. Когда две эскадры столкнулись, родосцы обнаружили, что Филипп, по-видимому, знаком с историей. Их излюбленной тактикой был традиционный афинский прорыв между кораблями вражеской линии в их тыл. Но как только родосцы вознамерились прорваться сквозь строй противника, чтобы добраться до уязвимых кормы и весел его судов, Филипп бросил вперед свои многочисленные малые суда, чтобы использовать этот же самый прием против самих родосцев. Эти мелкие суда прикрыли фланги более крупных кораблей, как только строй был восстановлен, и смогли вмешаться в действия родосцев, когда сражение разгорелось в проливе шириной 4,8 км (3 мили) между островом Оенуссы и материком. Аттал и левый фланг македонян уже далеко углубились в пролив.

Филипп сумел помешать родосцам одержать легкую победу, но и его собственный успех был далеко не полным. Наш источник описывает особую тактику, следствием которой были особенно большие потери среди мелких судов Филиппа. Когда родосцы сталкивались с вражескими судами нос к носу, их команды перемещались вперед, так что нос корабля погружался глубже и таран уходил под воду. Таран противника соответственно наносил удар в ту часть обшивки, которая оказывалась над водой, как только восстанавливался нормальный дифферент, а таран родосского корабля пробивал обшивку вражеского судна под ватерлинией, под бронзовой оковкой его тарана.

Одним из наибольших преимуществ Филиппа было наличие у него македонской морской пехоты, несомненно вооруженной каким-то метательным оружием, которая заставляла родосские корабли держаться на расстоянии. Это им удавалось, как только были рассеяны *лембы*, и они даже заставили родосцев вернуться к их прежней тактике нанесения ударов тараном в корму, ломанию весел и пробивания бортов, если к тому предоставлялась возможность, но избегать сближения с македонскими кораблями. Но Феофилиск и его квинквиремы все же сблизились и вступили в бой с основными силами македонян.

Возраст родосской галеры Никострата сказался, когда она оставила свой таран в борту вражеского корабля, который затонул со всем экипажем. Родосский корабль также стал наполняться водой, потерял скорость и вскоре был окружен врагами. Неспособность выручить попавшего в беду подчиненного всегда уменьшает решимость и подрывает мораль, в чем убедился Павсаний при Платеях и Александр при Гавгамелах. Автолик, корм-

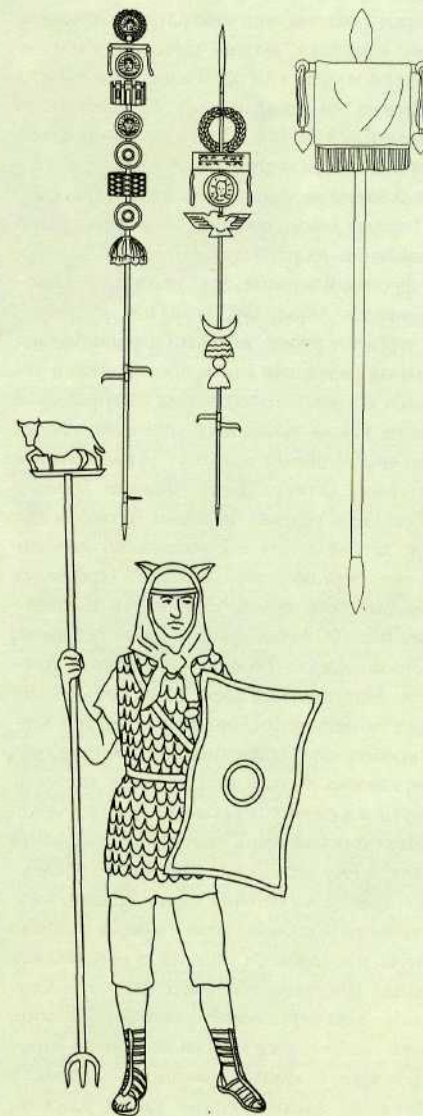

ЗНАМЕНОСЕЦ РИМСКИХ вспомогательных войск, I—II вв. н.э. Сверху — два штандарта манипулы с прикрепленными к ним наградными знаками за храбрость и *vexillum*.

чий, по чьей вине, вероятно, произошла эта авария, искупил свою вину, бросившись в последнюю схватку с оставшейся родосской морской пехотой. Палубные солдаты были мертвы, а раненый Автолик утонул, увлеченный на дно тяжестью доспехов, к тому моменту, когда отряд Теофилиск пробился к поврежденному кораблю, чтобы спасти уцелевших гребцов и офицеров, хотя для этого им пришлось бросить в воду двух морских пехотинцев с протараненного вражеского корабля. Легкие и тяжелые суда немедленно окружили галеру адмирала, но три раны, полученные им, прежде чем галера Филострата смогла подойти на помощь флагману, в конце концов привели к его смерти. Почти все его морские пехотинцы были мертвы, но Теофилиск продолжал атаку на левое крыло македонян.

Поворот левого фланга македонян против атаковавших их родосцев создал брешь в линии фронта Филиппа, чем немедленно воспользовался Аттал. Он, вероятно, уже прошел через тот рубеж, который первоначально занимала передовая линия противника, и углубился в пролив, погнавшись за кораблями правого крыла македонян, которые, следуя ранее полученному приказу, устремились к азиатскому берегу. Здесь Филипп добился наибольшего успеха. Флагман Аттала и два более легких судна поспешили на помощь другому пергамскому кораблю. Преследуя более быстрого врага, уходившего к азиатскому берегу, Аттал прошел мимо островов, где его поджидал Филипп и его личная флотилия. Македонский царь взял свой личный эскорт — четыре средних крейсера, три легких крейсера и бывшие под рукой легкие суда и перехватил Аттала, прежде чем тот смог вернуться к своему остальному флоту.

Македонский царь попытался захватить Аттала, и ему это едва не удалось, но последний сохранил достаточно хладнокровия, чтобы выбросить свой корабль на берег у города Эритры, в котором он укрылся, в то время как команда Филиппа грабила царскую галеру. Филипп взял пергамский флагман на буксир, однако Аттал спасся и, если не считать хорошего испуга, отделался сравнительно легко.

Филипп, вдохновленный таким успехом, собрал свои рассеянные корабли и, ведя на буксире вражеский флагман, делал вид, будто Аттал уже мертв, а сражение им выиграно. Увидев это, пергамский адмирал Дионисодор

не поддался панике, но дал сигнал кораблям перегруппироваться и направиться к условленной гавани на материке. Левое крыло македонян было счастливо выйти из схватки с родосцами, оторваться от них и двинуться вниз по проливу под предлогом необходимости оказать помощь другим судам. Они также направились к матерiku, предоставив родосцам возможность забрать все захваченные ими македонские корабли, еще державшиеся на плаву, которые можно было взять на буксир, и затопить остальные, протаранив их.

Филипп совершил в тот день еще одну тактическую ошибку, уже после того как боевые действия прекратились. Очевидно, что последняя стадия сражения на его правом фланге разворачивалась недалеко от Аргеннского мыса у азиатского побережья, у которого он теперь бросил якорь. Идея состояла в том, чтобы приписать себе победу в этом сражении, что Филипп и сделал, поскольку место сражения осталось за его флотом, к тому же им был захвачен флагманский корабль противника. Однако преобладающие в этом месте ветры и течения понесли весь оставшийся после сражения мусор, обломки кораблей и мертвые тела мимо его флота, напоминая царю и его людям, что битва при Хиосе обошлась ему слишком дорого. В бою с Атталом Филипп потерял свой флагман, еще 5 больших кораблей были потоплены или захвачены, та же участь постигла 25 легких судов и их экипажи. Родосцы продемонстрировали свое искусство, утопив 40 малых судов македонян и захватив 7 вместе с командой. Они также потопили 10 более крупных судов и захватили 2 корабля среднего класса. Аттал потерял один злополучный крейсер, корабль Дионисодора и еще один корабль среднего класса утонули, его флагман и два корабля сопровождения были захвачены. Людские потери составили 3000 македонской морской пехоты и 6000 моряков, 2000 македонян и 700 египтян попали в плен. По свидетельству Полибия, пергамцы потеряли всего 70 человек, а родосцы — 60.

Противники в полной мере соблюдали кодекс воинской чести, Филипп даже извлек из воды все явно македонские тела, плававшие среди обломков. На следующий день Филиппу пришлось признать свое поражение, когда, по принятому ими совместному решению, родосцы и пергамцы вышли с Хиоса и вновь

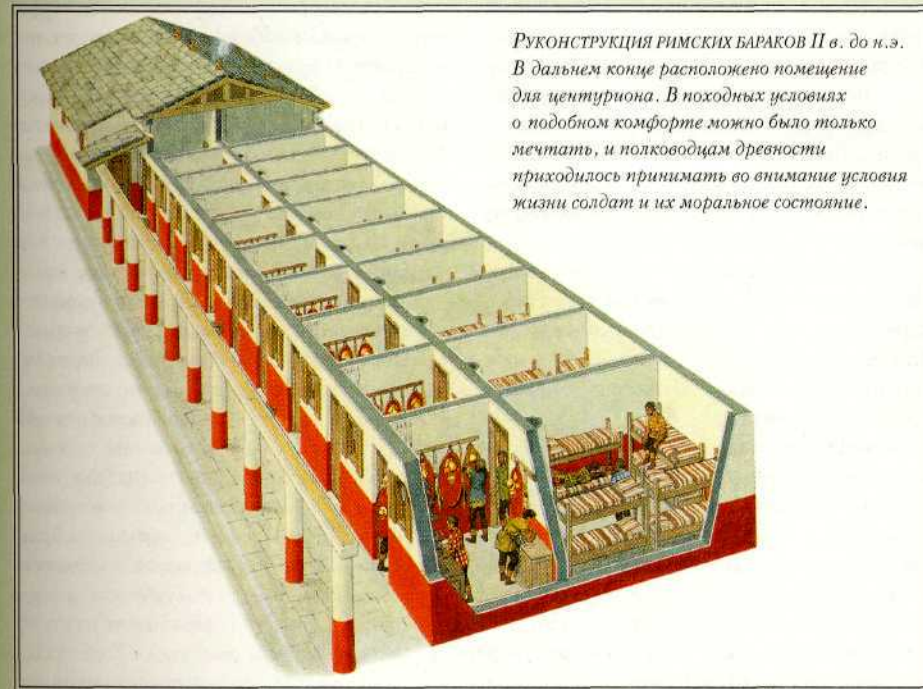

Реконструкция римских бараков II в. до н.э. В дальнем конце расположено помещение для центуриона. В походных условиях о подобном комфорте можно было только мечтать, и полководцам древности приходилось принимать во внимание условия жизни солдат и их моральное состояние.

выстроились в боевой порядок. Филипп не принял вызов и оставался у азиатского берега, пока флот союзников стоял перед ним, препятствуя его отступлению. У союзников также были свои причины, по которым они не особенно стремились навязать ему сражение. Аттал, помимо того что был напуган накануне, не хотел рисковать своей столицей: армия Филиппа, высадившаяся на азиатском берегу, подошла к Пергаму, и теперь ничто не отделяло Филиппа от города, кроме городских стен. Частные интересы дали себя знать, и родосцы, адмирал которых находился при смерти, вместе с ними теряли стратегические перспективы, которые им могло бы дать поражение македонского флота при Хиосе.

Назначив преемника и написав отчет правительству, Теофилиск скончался. Величайший памятник его делам оказался не столь прочным, как те монументы, что постановили воздвигнуть в его честь на родине. Он убедил Аттала объединить силы, как только македоняне развязали войну, но теперь, в самый критический момент, сотрудничество между Пергамом и Родосом было похоронено вместе с родосским адмиралом. Аттал правильно рассудил, что Филипп в любом случае будет продолжать свою личную вендетту против

него, и потому погрузил солдат на корабли и двинулся к своему городу-крепости, оставив родосцев оплакивать павших и курсировать между остатками македонского флота и Родосом. В конечном счете угроза со стороны Филиппа заставила Аттала и родосцев пригласить римлян вмешаться в восточные дела, и постепенно вся империя Александра оказалась во власти совершенно другого народа.

Требия: столкновение командных культур

На западе два разных продукта различных международных ситуаций столкнулись в борьбе за выживание, как орлята, пытающиеся выпихнуть друг друга из гнезда. Имея перед глазами такой пример, как довольно хорошо документированные победы Александра, полководцы последующих веков могли оценить, чего можно достичь путем рационального использования имеющихся вооруженных сил. Национализм также стал силой, с которой приходилось считаться при разработке военных планов. Созданная Филиппом II национальная армия, которую царь содержал и которая была ему верна, позволила его сыну и наследнику разбить армии вассалов

Персидской империи и более мелкие армии греческих городов-государств, противившихся его гегемонии. Параллельно развивались профессиональные армии. Цари-полководцы, боровшиеся за империю Александра, использовали награбленные сокровища, которые они унаследовали, для финансирования своих кампаний, формируя армии из профессиональных солдат, наемников, проводивших в походах многие десятилетия. Одним из самых удачливых из них был Пирр, царь Эпира (маленькой страны по соседству с Македонией), который на короткое время захватил Македонию и пытался продолжить завоевания на западе.

Знаменитые сражения Пирра с римской национальной армией между 280 и 275 гг. до н.э. демонстрируют его блестящее мастерство полководца и одновременно суровую решимость римлян победить любой ценой, что им в конце концов и удалось. Пирр оставил записки о своей войне с римлянами (они послужили Плутарху основным источником для его жизнеописания), и одним из его самых любимых читателей и вследствие этого преемником его полководческого опыта стал потомок древних финикийцев по имени Гамилькар Барка.

Ненависть Ганнибала к Риму и римлянам была наследственной и легендарной, но это была не слепая ненависть. Рим одержал победу над пуническим Карфагеном в Первой Пунической войне (264—241 гг. до н.э.) ценой огромных усилий, и новая война была неизбежна, поскольку своекорыстный захват римлянами Сардинии и Корсики, в то время как карфагеняне были заняты подавлением мятежа собственных наемников, стал для Карфагена чем-то вроде Версальского договора 1918 года. Объявление войны Карфагену в 238 г. до н.э. обеспечило Риму не только владение этими двумя островами, но и контрибуцию в 1700 талантов серебра, а также неугасимую ненависть всего семейства Барки.

Нигде «дедовская» школа военного образования для командиров не проявила себя столь наглядно, как в войнах между Карфагеном и Римом. Гамилькар Барка, полководец, подавивший восстание наемников, понимал, каким образом Рим воспользовался временным ослаблением его нации. Карфаген стал искать новых источников дохода и новых возможностей в Испании, и Гамилькар был по-

слан туда, чтобы защищать интересы Карфагена. Он взял с собой своего старшего сына, чтобы тот на практике мог постичь основы военного дела. После смерти своего отца, который утонул при переправе через реку, Ганнибал унаследовал его командование и положил начало своей долгой военной карьере успешными действиями против воинственных жителей Испании. Попытки римлян сорвать его операции, а затем открытые военные действия против карфагенян заставили Ганнибала перебросить большую часть своей наемной армии из Испании в Италию; он перешел с ней через альпийские перевалы в разгар зимы. Его сильная воля и тщательно разработанный план позволили успешно провести эту сложнейшую военную операцию.

Чтобы дать шанс проявить себя младшему отпрыску военной семьи, римляне избрали консулом на 218 год патриарха прославленного военного семейства Публия Корнелия Сципиона. Старший Сципион уже планировал напасть на базы снабжения Ганнибала в Испании, но столь скорое появление карфагенян в Италии заставило его отправить в Испанию офицера, которому он доверял, его брата Гнея, с ограниченным контингентом войск, а самому вернуться на юг, в расчете навязать армии Ганнибала сражение, когда она будет пересекать долину реки По.

Умение Ганнибала искусно руководить войсками, подтвержденное его переходом через высокие горы и широкие реки в разгар зимы с огромной армией и десятками боевых слонов, уже делало его одним из самых страшных противников, с которым когда-либо приходилось сталкиваться римлянам. Публий Сципион встретился с его великолепно обученной кавалерией и вышколенной легкой пехотой на переправе через реку Тицин, которой Сципион не смог воспрепятствовать. Он был тяжело ранен и вынужден был отступить и укрыться в укрепленном городе Плацентия. Здесь к нему присоединилась вторая консульская армия, первоначально предназначавшаяся для вторжения в пуническую Африку, под командованием его коллеги Семпрония Лонга, что еще раз подтвердило то, что своими решительными и быстрыми действиями Ганнибал перехватил инициативу у римлян.

Как и во время катастрофы при Эгоспотаммах, политики вскоре снова сыграли свою де-

структивную роль в принятии важного тактического решения. Небольшой успех в стычке с карфагенским авангардом убедил Семпрония в том, что решающая победа и все ее политические последствия уже почти у него в руках. Приняв на себя командование обеими консульскими армиями, что составляло около 40 000 человек, он в декабре 218 г. до н.э. подошел к реке Требии.

У Ганнибала были все наполеоновские качества преуспевающего полководца: невероятное везение и глупый противник. Галлы, традиционные враги римлян, приветствовали Ганнибала как освободителя и стекались под его знамена, но этим недисциплинированным подкреплениям недолго пришлось слоняться по карфагенскому лагерю в ожидании боевых действий. У Ганнибала были хорошие и способные помощники, такие, как его младшие братья. Взяв одного из них, Магона, с собой, Ганнибал провел рекогносцировку местности, на которой должно было разворачиваться римское наступление, и нашел склон, за которым он спрятал отряд Магона, около 2000 пехоты и кавалерии, чтобы использовать эти силы в подходящий момент.

Вероятно, что на Ливия подействовал исполненный горечи рассказ одного из уцелевших римлян, когда он писал о страданиях римской армии, охваченной дурными предчувствиями, когда она входила в хитрую западню Ганнибала. На рассвете нумидийская кавалерия Ганнибала появилась перед укрепленным лагерем Семпрония и стала вызывать римлян на бой, забрасывая их дротиками и другими снарядами. Семпроний немедленно выслал навстречу свою кавалерию и легкую пехоту, которая только напрасно израсходовала дротики и подвергла себя опасности, несмотря на поднявшуюся метель и нехватку топлива и продовольствия у римлян. Вода в Требии очень холодна, и римляне окунулись в нее по пояс, переправляясь через реку и продвигаясь к лагерю карфагенян, где горели костры и где их поджидали хорошо на-

кормленные и отдохнувшие в тепле солдаты Ганнибала. Офицер, конечно, может игнорировать состояние своих людей, но их физическое состояние и моральный настрой оказывают огромное влияние на то, как они будут сражаться.

План сражения Ганнибала подразумевал использование его солдат как своего рода мясорубки, в то время как его легкие войска (балеарцы), стоя в первых рядах, будут с безопасного расстояния забрасывать римлян дротиками. Они должны будут отступить, когда приблизятся построенные плотными

рядами римские легионы: четыре легиона римских граждан в центре и четыре легиона италийских союзников римлян на флангах. Читавший описания сражений Александра и Пирра, Ганнибал расположил своих слонов за линией фронта, где он мог в относительной безопасности ис-

пользовать их как платформы для стрелков, пока его легкая пехота будет организованно отступать за линию испанской пехоты, насчитывавшей около 20 000, и отряды галльских союзников, число которых не известно.

Конечно, всегда есть что сказать в пользу военной традиции, если это хорошая и разумная военная традиция, а тактика римских легионов, складывавшаяся в течение нескольких столетий, продолжала хорошо служить римской армии. Римский метательный дротик, *пилум*, был достойным ответом обстрелу, которому Ганнибал подверг приближавшиеся к центру карфагенской линии римские легионы. Римская кавалерия, однако, поняла причину, по которой Ганнибал приложил такие усилия для транспортировки слонов через альпийские перевалы. Италийские кони не могли вынести вида и запаха этих страшных огромных животных и выходили из повиновения. Слоны и превосходная кавалерия Ганнибала начали крушить римские фланги.

Ограниченность Семпрония как полководца не подсказала ему ничего другого, как только ухудшить тактическую ситуацию, продолжая наступать прямо на центр Ганни-

«Когда двое действуют бок о бок, либо тот, либо другой заметит брешь, если жертва близка; тот же, кто предоставлен сам себе, пусть набеку, но один, имеет более узкий кругозор и его ловкий удар бьет мимо цели».

Гомер.

Требия,
218 г. до н.э.

На рассвете нумидийская кавалерия Ганнибала появилась перед укрепленным лагерем Семпрония и стала вызывать римлян на бой, забрасывая их дротиками и другими снарядами. Семпроний немедленно выслал навстречу свою кавалерию и легкую пехоту. Легкая пехота Ганнибала, стоя в первых рядах, с безопасного расстояния забрасывала римлян дротиками. Она отступила, когда приблизились построенные плотными рядами римские легионы: четыре легиона римских граждан в центре и четыре легиона италийских союзников римлян на флангах. Ганнибал расположил своих слонов за линией фронта, где он мог в относительной безопасности использовать их как платформы для стрелков, пока его легкая пехота будет организовано отступать за линию испанской пехоты. Римский метательный дротик, пилум, был достойным ответом обстрелу, которому Ганнибал подверг приближавшиеся к центру карфагенской линии римские легионы. Однако италийские кони не могли вынести вида и запаха слонов и поддавались панике. Слоны и превосходная кавалерия Ганнибала начали крушить римские фланги. Семпроний ухудшил тактическую ситуацию, продолжая наступать прямо на центр Ганнибала. Ганнибал развернул слонов против римской легкой пехоты и дал сигнал Магону, который все еще находился в укрытии за склоном, чтобы тот ударил на римлян с тыла. Семпроний уже думал, что одержал победу, когда четверть его армии прорвалась через карфагенский центр. Эти 10 000 солдат были единственными, кто уцелел после разгрома. Пока армия Ганнибала методически уничтожала остальные две трети римской армии, они, воспользовавшись метелью, разбидись на маленькие группы и бежали в Плацентию.



После своего легендарного перехода через Альпы Ганнибал столкнулся с армией римского консула Семпрония при Требии. Поражение римлян открыло Ганнибалу дорогу на Рим.

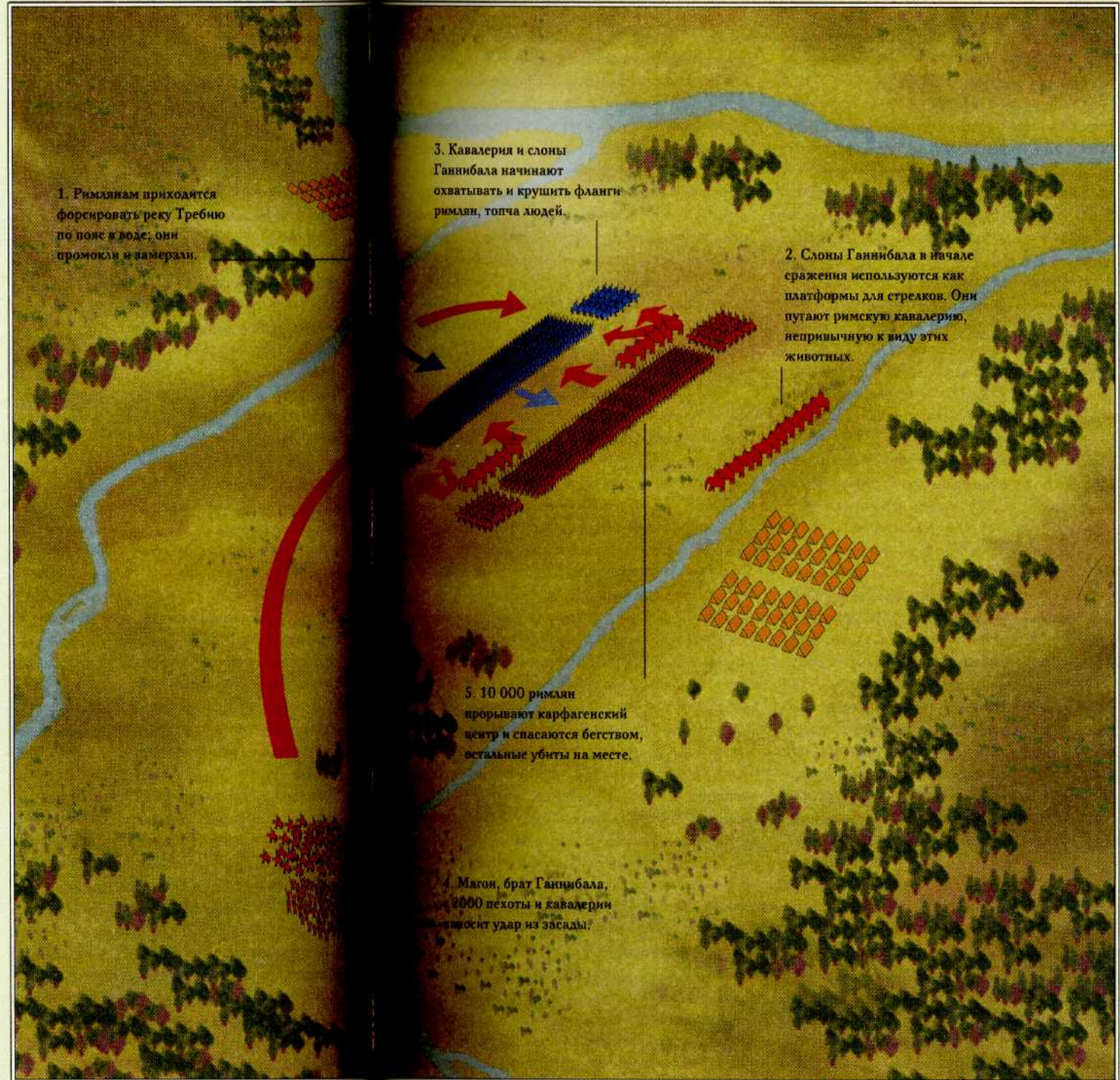

1. Римлянам приходится форсировать реку Требию по полю в воде; они промокли и замерзли.

3. Кавалерия и слоны Ганнибала начинают охватывать и крушить фланги римлян, топча людей.

2. Слоны Ганнибала в начале сражения используются как платформы для стрелков. Они путают римскую кавалерию, непривычную к виду этих животных.

5. 10 000 римлян прорывают карфагенский центр и спасаются бегством, остальные убиты на месте.

4. Магон, брат Ганнибала, с 3000 пехоты и кавалерии наносит удар из засады.

бала — эту тенденцию римских командиров Ганнибал использует потом с катастрофическим для римлян результатом в битве при Каннах. Ганнибал развернул слонов против римской легкой пехоты, которая отогнала животных пиками, и каким-то образом, несмотря на ухудшавшуюся погоду, дал сигнал Магону, который все еще находился в укрытии за склоном, чтобы тот ударил на римлян с тыла. Семпроний, утративший контакт с большей частью своей армии и не представлявший, в какой опасной ситуации он находится, уже думал, что одержал победу, когда четверть его армии прорвалась через карфагенский центр. Эти 10 000 солдат были единственными, кто уцелел после разгрома. Пока армия Ганнибала методически уничтожала остальные две трети римской армии, они, воспользовавшись метелью, разбились на маленькие группы и бежали в Плацентию.

Семейные связи во многом определили дальнейший ход боевых действий. Публий Корнелий Сципион через некоторое время присоединился к своему брату в Испании и действовал в тылу у Ганнибала, периодически сталкиваясь с его младшим братом Гамилькаром, то нанося ему поражения, то терпя поражения от него. Оба Сципиона были разбиты и убиты в 211 г. до н.э. Гасдрубал, другой брат Ганнибала, погиб в сражении со свежей римской армией на реке Метавр в Италии в 207 г. до н.э., когда он пытался соединиться с армией брата. Увидев голову брата, оставленную на его пути римским кавалеристом, Ганнибал, как сообщают, окончательно утратил веру в победу. Сын Публия Сципиона тем временем действовал весьма успешно, командуя оставшимися после его отца и дяди римскими силами в Испании. Он встретился с самим Ганнибалом в Африке, в сражении при Заме в 203 г. до н.э., где разбил его, заслужив легендарное прозвище Сципиона Африканского. Рассказывают, что через много лет после этой битвы они как-то встретились вновь, но уже не на поле брани, а в греческом городе Эфесе. Плутарх рассказывает, как Сципион и Ганнибал прогуливались вместе, обсуждая деяния знаменитых полководцев. Ганнибал на первое место ставил Александра, на второе — Пирра, а себя — на третье. «А если бы ты разбил меня?» — спросил Сципион. «Тогда бы я себя поставил на первое», — ответил Ганнибал.

Акциум: раздельное командование

Ход знаменитого сражения при Акциуме в 31 г. до н.э. во многом определялся решением двух основных задач командования и контроля. Победенные Антоний и Клеопатра, как и Аттал с родосцами при Хиосе, имели две разные концепции войны, разные цели и в результате разные тактические планы, что и привело к тому, что ни тот, ни другой не были использованы должным образом. Победитель Октавиан признавал ограниченность собственных военных способностей и сумел преодолеть это препятствие путем удачного выбора и использования способного и энергичного подчиненного. Выдающиеся способности Марка Випсания Агриппы, кораблестроителя, организатора и флотоводца, обеспечили победу Октавиану, который стал императором под именем Августа.

Врожденная нелюбовь римлян к содержанию большого флота, что требовало много усилий и расходов, привела к тому, что все оставшиеся военно-морские силы бывшей республики сосредоточились в руках Секста, последнего оставшегося в живых сына Помпея Великого. После смерти Юлия Цезаря в 44 г. до н.э. Секст попытался использовать этот флот в собственных интересах, чтобы самому осуществлять контроль над Римской империей: он перехватывал шедшие в Рим транспорты с зерном и совершал рейды на берега Сицилии и Италии. Октавиан как наследник и приемный сын Цезаря выступил против Секста на море, но потерпел поражение. Сам Октавиан не обладал талантом военачальника, поэтому ему не оставалось ничего другого, как прибегнуть к услугам человека, более способного в этом отношении, к тому же необычайно преданного, в течение всей своей жизни служившего ему верой и правдой.

Гений Агриппы немедленно проявил себя в том, что ему удалось в короткий срок создать и обучить сильный флот вопреки всем препятствиям, создаваемым Секстом Помпеем, чьему господству на море этот флот угрожал. На западном побережье Италии не было безопасной гавани, и все побережье было открыто для атак флота Секста, поэтому Агриппа построил новую гавань и тренировал свой флот в безопасности. Корабли, построенные в Портус Юлиус, были крупными судами, вооруженными мощными военными

машинами, изобретенными самим Агриппой. В качестве гребцов он использовал 20 000 рабов, все, что удалось собрать Октавиану. Они обучались основам гребли и морского дела на мелководье Лукринского озера. Агриппа специально тренировал своих гребцов и матросов, заставляя их выходить в море в плохую погоду, чтобы большие волны не были для них неожиданностью. В двух коротких жестоких битвах флот Секста был разгромлен при Навлохе и Миле у берегов Сицилии в 36 г. до н.э. Всего за три года Октавиан, не имевший никакого флота, установил господство над всем западным Средиземноморьем.

Замысел Марка Антония утвердился в качестве истинного наследника Юлия Цезаря заставил его приступить к нереализованному Цезарем проекту завоевания Востока. Для этого ему нужны были прежде всего солдаты, а не корабли, поэтому в 36 г. до н.э., когда Октавиан потерял свой первый флот в боях с Секстом, Антоний предложил ему 300 кораблей в обмен на несколько его италийских легионов. Затем он двинулся на восток, чтобы отомстить за катастрофическое поражение римлян при Каррах, но его кампания в целом была гораздо менее успешна, чем война Октавиана и Агриппы против Секста, вероятно, потому, что у Антония не было помощника, подобного Агриппе. Вскоре Клеопатра, царица эллинистического Египта, заменила Италию и Рим, обеспечив Антонию материальную базу и питая его амбиции. Пока Антоний планировал ряд операций против Парфии и Армении, Клеопатра занималась созданием флота, способного противостоять морским силам Октавиана и предотвратить распространение его влияния на Восток.

В обмен на поддержку Клеопатры Антоний в 34 г. до н.э. передал ей Кипр, большую часть Сирии, Ливию и южную часть Малой Азии, кроме части Сирии и Иудеи, где правил царь Ирод. В Италии это зародило подозрения, что Антоний стал раздаривать владения Рима египетской царице. Пропаганда Октавиана способствовала распространению этих

слухов, подготовив почву для окончательного выяснения отношений между двумя последними наследниками Юлия Цезаря.

Столкновение Востока и Запада

Антоний остался на Востоке и стал мобилизовать свои силы. Согласно Плутарху, объединенный флот Антония и Клеопатры насчитывал 800 кораблей, включая вспомогательные суда, которые Антоний собрал в Эфесе, на востоке Малой Азии. Около 200 из этих судов принадлежали Клеопатре, остальные входили в прежний флот Антония либо были построены зависимыми от него правителями союзных государств.

Плутарх пишет, что 500 из этих судов были большими боевыми кораблями. Большой флагман Клеопатры носил имя Антония. Это были очень боль-

шие корабли, построенные в традициях корабельного дела Восточного Средиземноморья.

У римлян времен Поздней Республики сложилась традиция проводить основные баталии своих гражданских войн в Греции. У Антония была мысль напасть на Италию с суши и с моря, но он отказался от нее, когда до него дошли слухи, будто флот Октавиана и Агриппы уже достиг Греции. Как и в битве при Кадеше, плохая организация разведки повлияла на решение командующего: разведчики Антония приняли небольшой отряд Октавиана, проводивший рекогносцировку у берегов Греции, за его основные силы. Дойдя до острова Самос, Антоний повернул назад вместе со всей армией и флотом к Патрам на Пелопоннесе и перезимовал там в ожидании начала кампании 32 г. до н.э.

Октавиан и Агриппа начали переброску войск в Грецию ранней весной. Антоний задержался, занявшись реформированием экипажей своих кораблей: зимой из-за болезни он потерял много матросов. Агриппа же предпринял серию нападений на побережье Греции и с суши, и с моря, перехватив у Антония инициативу. Он взял штурмом Метону, и

*«Сципион Африканский
не подвергал себя опасности
без особой необходимости...
Поведение, свойственное
не тем полководцам,
кто полагается на удачу, но тем,
кто наделен умом».
Поллибий.*

отсюда его корабли стали перехватывать транспортные суда Антония, а также совершать рейды на побережье в разных местах. Антония стала беспокоить эта тактика, лишавшая его инициативы и ограничивавшая его возможности. Тактика Агриппы отвлекла флот Антония, заставив его патрулировать побережье, в то время как Октавиан успешно переправился через Адриатическое море, выйдя из Брундизия, и перевез 80 000 солдат и припасы. Октавиан высадил солдат и подошел с флотом довольно близко к базе Антония у мыса Акциум, расположившись у Коркиры. Сама гавань получила название «ковша», возможно, из-за впадавшей в нее реки. Клеопатра, которая прибыла на базу Антония у Акциума со своим флотом, заметила, что не стоит бояться Октавиана, сидящего в «ковше», но шутка прозвучала фальшиво. Нельзя было позволить Октавиану и Агриппе пересечь Адриатическое море, не дав им сражения. Обе стороны укрепили свои позиции, обе ждали, когда противник что-нибудь предпримет.

Со стороны Антония это было ошибкой. У Агриппы был доступ к открытому морю, и он не давал своему флоту сидеть без дела, когда где-либо появлялись тактические возможности его использовать. Агриппа захватил несколько кораблей Антония и взял в плен гарнизон, оставленный на острове Левка. Затем он двинулся на юг к Патрам и разгромил ту часть флота, которую Антоний там оставил. После этого он взял Коринф. Агриппа вер-

нулся к Акциуму как раз вовремя, чтобы разгромить флотилию Антония, которая под прикрытием тумана атаковала ту часть его кораблей, которые были оставлены, чтобы блокировать флот Антония и не дать ему ускользнуть. Крепость Антония постепенно превращалась в ловушку, его положение ухудшалось из-за болезней и голода, в лагере свирепствовала малярия, а потеря транспортных кораблей с припасами стала сказываться на состоянии армии и флотских экипажей.

Учитывая ситуацию на море, можно было подумать, что Антоний ждет, пока вся его армия не присоединится к нему у Акциума, чтобы затем атаковать Октавиана на суше. Его армия была несколько больше, чем армия Октавиана. К тому же на суше Антоний был гораздо более опытным командиром, чем Октавиан или Агриппа, и мог воспользоваться своим преимуществом. Как только армия Октавиана была бы разбита, Агриппе и его флоту оставалось бы только смотреть, как Антоний ведет свое войско на Италию. Но Агриппа успешно отрезал Антонию пути снабжения, а Октавиан успел укрепить свой лагерь, а это значило, что он может укло-

РИМСКИЙ ПОХОДНОЙ ЛАГЕРЬ. Большая палатка слева со стоящими рядом штандартами принадлежит центуриону. Легионеры спали в маленьких палатках. Палатка центуриона всегда располагалась таким образом, чтобы солдаты могли легко найти ее.

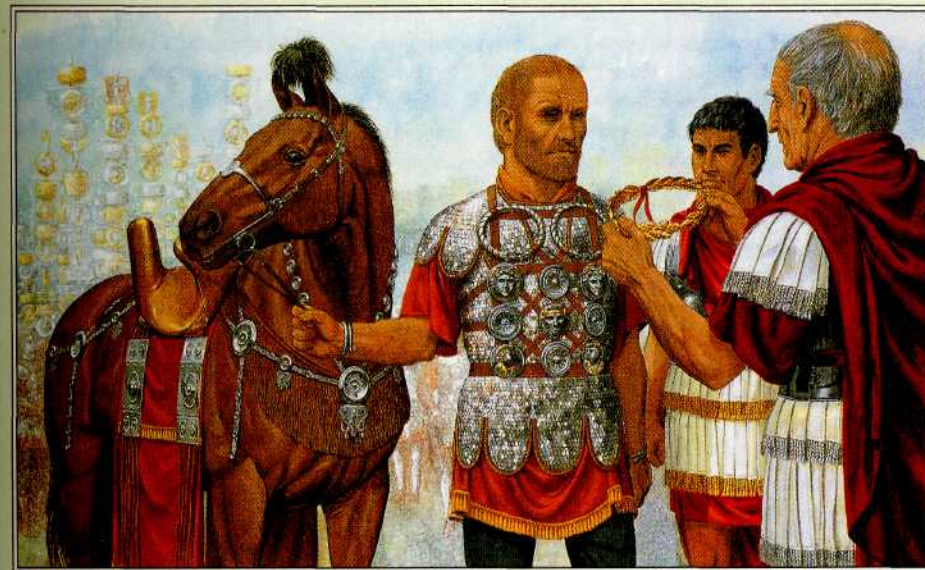

ПОБЕДИТЕЛЮ. Римский кавалерийский начальник получает награду за храбрость.

ниться от сражения. Антоний оказался в ловушке — он мог либо атаковать укрепления Октавиана и потерять значительную часть своих солдат, либо потерять свой флот, решившись на морское сражение, либо оставаться на месте и ждать, пока малярия и начавшаяся в лагере дизентерия окончательно не подорвут его силы.

Присутствие Агриппы у входа в залив означало, что у Антония не было возможности восстановить снабжение армии зерном из Египта, а тех припасов, которые доходили до него сухим путем, не хватало для прокорма 100 000 солдат и 70 000 гребцов. Чем дольше он пребывал в нерешительности, тем хуже становилось положение Антония. Его люди стали перебегать к Октавиану, зависимые от него царьки также стали изменять ему. Его лучший адмирал, Домиций Агенобарб, полумертвый от малярии, бежал в лодке и присоединился к флоту Агриппы. Наконец Антоний принял решение.

Решением, к которому пришли Антоний и Клеопатра, было прорваться сквозь блокаду с флотом и всеми солдатами, которых можно было взять на борт, в надежде, что оставшиеся легионы смогут пройти через Македонию и добраться до дружественных территорий на востоке. Следствием этого решения было морское сражение при Акциуме.

Это решение, с оглядкой на его последствия, было предметом критики с 31 г. до н.э.

по настоящее время, поскольку, как показали последующие события, оно оказалось неверным. Каким должно было бы быть правильное решение — вопрос до сих пор открытый. Если бы Антоний попытался двинуться на Италию, у Октавиана появилась бы масса возможностей для выбора места и условий сражения, которое стало бы вариантом Акциума на суше. Возможно, что Антоний еще раньше оказался бы без армии: действительно, вслед за его поражением его легионы перешли к Октавиану. Морское сражение давало то преимущество, что войскам Антония в любом случае пришлось бы драться за собственную жизнь, и если бы планы Антония увенчались успехом хотя бы частично, он мог бы еще продолжать войну, сохранив имевшиеся у них с Клеопатрой ресурсы.

Флот Антония состоял из больших тяжелых кораблей, с которыми Агриппа никогда не сталкивался в большом морском сражении. Если бы армия отступила, флот пришлось бы сжечь, в противном случае он достался бы Агриппе, а это значило, что армии Антония пришлось бы либо возвращаться в Египет по суше, либо двигаться во враждебную Италию, куда Октавиан, захвативший господство на море, добрался бы раньше. Ве-



роятно, что Клеопатра перестала бы поддерживать Антония, если бы он бестактно лишил ее дорогостоящего флота, необходимого для обеспечения безопасности Египта.

Антоний уже потерял значительное количество гребцов из-за болезней, прежде чем решил действовать. В результате ему пришлось насильно вербовать людей, согнав на корабли всех местных жителей, способных поднять весло. Несмотря на все его усилия, полностью укомплектовать команды боевых кораблей ему не удалось. Сам же флот был в весьма плохом состоянии. Только 60 египетских боевых кораблей

«Выбирая своих центурионов, римляне предпочитали не тех, кто пышет огнем и рвется вперед, но тех, кто способен удерживать позицию при любых обстоятельствах, кто готов умереть, защищая свой пост».
Поллибий.

оказались пригодными для прорыва. Остальные пришлось сжечь. Сокровища Клеопатры были погружены на транспортные суда под покровом ночи скорее для того, чтобы ввести в заблуждение Октавиана, с возвышенности наблюдавшего за действиями

противника, чем людей Антония, как пишет Плутарх. Деньги было легче перевозить, и они представляли большую ценность, чем люди, к тому же они не представляли бы такой явной цели для Октавиана. Вопреки обыкновению, паруса перед боем не были оставлены на берегу, но взяты на корабли. Как указывает Плутарх, обычно их выгружали накануне сражения, поскольку паруса и мачты мешали эффективно использовать верхнюю палубу, где размещались гребцы или морская пехота, к тому же они делали судно менее устойчивым. Наличие парусов на борту доказывает, что Антоний не собирался давать решающего морского сражения. Правда, с точки зрения тактики паруса могли быть полезны флоту Антония: у него были тяжелые большие корабли, медленные и не очень маневренные. Разогнав, их было трудно остановить. Подняв паруса и двигаясь плотным строем, флот Антония вполне мог бы прорвать блокаду Агриппы. Затем они могли бы доставить войска и сокровища в Египет, где Антоний смог бы продолжить войну.

После четырех дней штормовой погоды, 2 сентября 31 г. до н.э. флот Антония и Клео-

патры вышел из Амбракийского залива и выстроился в боевой порядок. Не совсем ясно, сколько кораблей осталось у Антония из тех 500, что были у него в начале войны. Он потерял некоторое количество в стычках с флотом Агриппы при Метоне, Левке и Патрах. Некоторые оставались в Египте, другие были сожжены. Считают, что у него могло оставаться около 230 тяжелых боевых кораблей. Сюда не входят транспортные суда Клеопатры, которые не были сожжены, поскольку свидетельство Плутарха совпадает с отчетом Октавиана, согласно которому его флот после сражения захватил 300 вражеских кораблей. Другим кораблям удалось благополучно уйти после боя.

Агриппа и Октавиан ожидали прорыва, особенно после того, как они наблюдали сожжение части египетских судов. Октавиан, исходя из своего морского опыта, предложил сперва

дать Антонию и Клеопатре возможность бежать, а затем начать преследовать их. Но Агриппа был вполне уверен в способности своих кораблей остановить тяжелые суда Антония и Клеопатры при условии, что им не будет дана возможность набрать скорость под парусами, и он убедил Октавиана дать сражение.

Корабли Антония выстроились в линию, перпендикулярно ближайшему берегу, перед транспортными судами Клеопатры и ее флагманом Антоний. Антоний погрузил на корабли около 20 000 легионеров и 2000 пращников, которых он разместил на палубах и в надстройках. Больше они не могли принять: когда древние авторы говорят, что корабли Антония были не полностью укомплектованы экипажем, они имеют в виду гребцов, а не солдат. Выстроившись в линию, корабли держались у берега, для того чтобы не дать кораблям Агриппы обойти их и чтобы получить больший разгон, когда полуденный бриз наполнит их паруса.

Корабли Агриппы не пошли сразу на сближение с противником. Антоний однажды уже разворачивал флот в боевой порядок, но за-

тем отошел обратно в залив, и Агриппа не хотел подвергать флот обстрелу с береговых башен Антония. Антоний ожидал полуденного бриза, который внезапно налетает со стороны залива и уносит в Адриатическое море. С попутным ветром Антоний надеялся либо проскочить мимо флота Агриппы, либо прорвать его линию в том случае, если его тяжелые корабли успеют набрать скорость. В открытом море он мог бы лечь на любой курс. Пока корабли Агриппы поставят мачты и поднимут паруса, его флот мог бы уже далеко уйти по направлению к Египту или к Италии, хотя туда Клеопатра вряд ли последовала бы за Антонием.

Но Антонию не повезло. Около полудня крепкий бриз подул со стороны моря. Ветер привел в беспорядок корабли Антония, стоявшие у побережья с поднятыми парусами, гребцы налегали на весла, пытались удержать их против ветра, плотный боевой порядок был нарушен. Поскольку гребцы напрасно тратили силы, чтобы удержаться на месте, Антоний стал отводить корабли подальше от опасного берега. Агриппа сперва подался назад, чтобы уменьшить силу удара идущих на веслах кораблей Антония, а затем попытался захватить фланги линии Антония. С обеих сторон завязалась жаркая схватка. Агриппа, несомненно, знал, чего ждал Антоний, и к тому моменту, когда ветер переменялся и бриз подул в сторону моря, весь боевой порядок Антония был нарушен, корабли зацеплены абордажными крюками, а битва проиграна.

Сражение между двумя флотами еще продолжалось, когда поднялся тот попутный бриз, которого ждал Антоний. В тот самый момент экипажи египетской эскадры осуществили прорыв, действуя согласно первоначальному плану. Подняв паруса, которые были спущены, пока дул противный ветер, Клеопатра и ее флот на большой скорости устремились в промежуток, образовавшийся в центре. Антоний намеренно сосредоточил тяжелые суда на флангах, чтобы помешать Агриппе захватить его строй и одновременно ослабить центр противника. Эта тактика, похоже, сработала. Клеопатра успешно достигла открытого моря. Поскольку ее участие было необходимым условием для продолжения войны, Антоний принял свое знаменитое решение последо-

вать за ней. Его собственный флагман был обездвижен зацепившими его кораблями Агриппы, поэтому он перенес свой флаг на более легкое судно и благополучно оторвался от противника.

Другие корабли Антония также пытались последовать первоначальному плану и прорваться. Команды сбросили за борт башни и подняли паруса, чтобы оторваться от противника и бежать через образовавшуюся в его фронте брешь. Результат был катастрофический. Флот Агриппы не смог бы остановить первоначальную плотную формацию, как планировал Антоний. Но как только корабли Антония покинули строй, суда Агриппы стали тараном ломать их весла. В конечном счете численный перевес оказался на стороне флота Агриппы, и люди Антония стали сдаваться ему и Октавиану. Им досталось около 300 уцелевших кораблей. Никто сначала не хотел верить, что Антонию удалось бежать. Его флот потерял 5000 человек — серьезные, но не роковые потери. Командиры Антония смирились с поражением, поняв, что иного исхода и не могло быть.

Остатки флота Антония и Клеопатры, около 60 кораблей, достигли Александрии. Антоний всю дорогу просидел на носу Антония, сжимая голову руками. В прорыве уцелело около пятой части всего флота, и Антоний мог предвидеть, что оставленные им легионы начнут переходить на сторону Октавиана, что и произошло через неделю после поражения при Акциуме. Когда Октавиан несколько месяцев спустя прибыл в Александрию, оставшаяся часть флота сдалась ему после короткого сражения. То же самое сделали и остатки армии Антония. Антоний и Клеопатра покончили с собой, после того как план Клеопатры бежать за пределы римского мира провалился, так как корабли, перетасенные по ее приказу на Красное море, были сожжены арабами из Петры. Клеопатра не могла удержать Египет, противостоя всей Римской империи с ее неограниченными ресурсами, и это понимали как Антоний, так и Агриппа.

Антоний и Клеопатра, любовники и союзники, приходили к соглашению, ссорились, но в конце концов проиграли. Агриппа получил почести и славу и скончался в 12 г. до н.э., а Октавиан, который знал, где найти и занять способности, которых ему самому не

Мильвийский мост,
312 г. н.э.

Широкий каменный мост через Тибр, *Pons Milvius* (Мильвийский мост), был разрушен, чтобы задержать наступление Константина и нарушить пути его снабжения во время ожидавшейся осады Рима. Максенций все же решил дать сражение на противоположной стороне Тибра, в месте, называемом Сакса Рубра, и соорудил деревянный pontонный мост, чтобы перебросить туда своих солдат. Такое неожиданное изменение стратегии не ускользнуло от солдат Максенция. 28 октября закаленные ветераны Константина, вдохновленные видением креста на солнце, представшего их командиру, смяли гарнизонные войска Максенция, которые в панике бежали либо по каменному Мильвийскому мосту, либо по деревянной pontонной переправе. Оба пути вели к полной катастрофе, поскольку деревянный мост обрушился под тяжестью бегущих, а сам Максенций утонул в Тибре, увлеченный на дно весом своих доспехов. На следующий день его голова была привезена в Рим, где Константин продемонстрировал ее во время триумфального шествия.



Мильвийский мост находился в окрестностях Рима, это был один из мостов через Тибр. Если бы его должным образом закрепили, он мог бы стать серьезным препятствием для Константина.

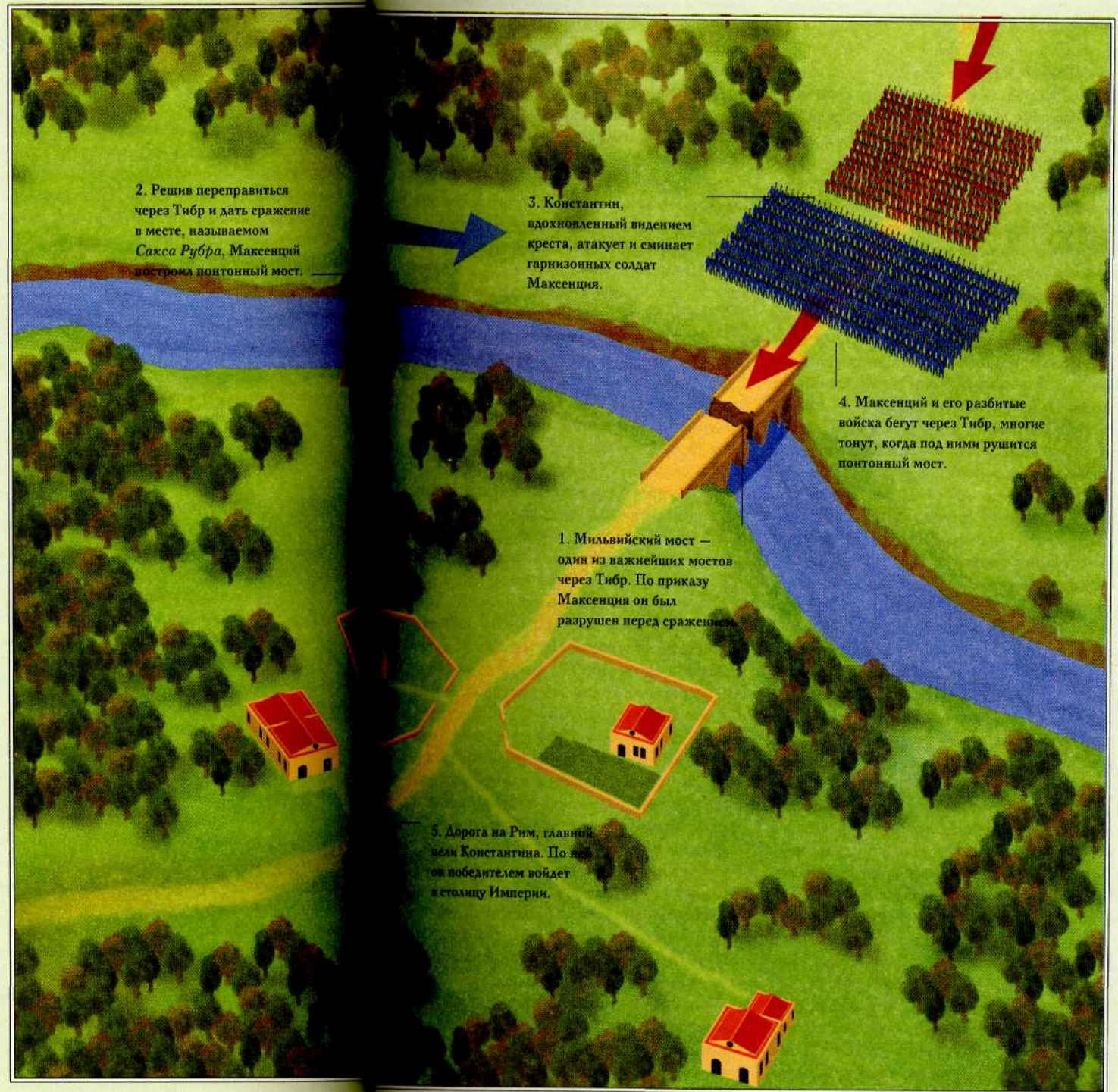

хватало, правил Римской империей под именем императора Августа до своей смерти в 14 г. н.э.

Мильвийский мост

Император Диоклетиан пришел к выводу, что Римская империя слишком велика для того, чтобы под тем давлением, под которым она находилась (и которое ее в конечном счете уничтожило), ею мог управлять один человек. В 293 г. он разделил ее, превратив ее в «тетрархию» — четыре области, которыми управляли и которые защищали два младших и два старших императора. Прошли века после битвы при Акциуме и борьбы за единовластие, но административное чутье Диоклетиана подвело его, так как он не учел одного совершенно очевидного факта: правители частей Римской империи не могли не вступить в борьбу за обладание всей империей.

Рим и Италия были уже не так важны для Империи, как в дни Ганнибала или императора Августа, но древняя столица все еще сохраняла свою мистическую привлекательность, и это увеличивало ее ценность в глазах любого претендента на императорскую власть. В 306 г. Римом владел Максенций, сын одного из четырех первых императоров, назначенных Диоклетианом. Другие правители римского мира попытались изгнать его из столицы, но Рим был хорошо укреплен Аврелианом в 271 году, поэтому когда в 307 г. войска Галерия вторглись в Италию, Максенций и его армия остались за городскими стенами, и Галерий ничего не добился. У него хватило благоразумия, чтобы найти выход из этой безнадежной ситуации и отступить, но Максенций, чей стратегический опыт, как и у Октавиана, был ограничен, получил стратегический прецедент, которым он воспользовался еще раз, оказавшись в такой же ситуации в 312 г. Большая часть того, что мы знаем об этих событиях, изложена в «Истории Церкви» Евсевия Кесарийского.

Следующим противником Максенция был Константин, который, судя по его действиям, был знаком с историей. Есть такие способы обеспечения безопасности тыла, которые не требуют разделения армии. Константин упрочил свое положение в Британии

и Галлии справедливым и благоразумным правлением. Он снизил налоги, хорошо обращался с народом и оградил его от внешней угрозы, прежде чем двинулся на завоевание Империи. Другие провинции, отметив, как хорошо Константин управлял доставшейся ему частью Империи, не очень противились установлению его власти. Максенций поступал очень неразумно, действуя прямо противоположным образом; кроме того, он попытался снижать славу полководца, жестоко подавив незначительное восстание в Африке, за которым последовало полное разграбление этой провинции императором и его сторонниками. Римский сенат в то время представлял собой лишь совещательный орган, придававший видимость законности власти военного императора, но и его Максенций сумел настроить против себя, преследуя подозреваемых им сенаторов и занимаясь вымогательством. Деньги для войны жизненно необходимы, но добыча их может обойтись дороже, чем те выгоды, которые они способны принести.

Константин подражал Юлию Цезарю, используя Галлию для поддержки его наступления на Рим. Он уподобился также самому знаменитому врагу Рима в скорости своего продвижения на юг. Ганнибал доказал, что армия может быстро пересечь Альпы и сохранить при этом дееспособность. Константин перебросил верные ему войска из Галлии в Италию по имперским дорогам через горные перевалы и оказался там прежде, чем Максенций смог отреагировать. Помня о той быстроте (*celeritas*), которая обеспечила власть над Римом Юлию Цезарю, Константин устремился к столице с армией, которая была в четыре раза меньше, чем у Максенция. Константин разбил соединения тяжелой кавалерии у Турина, около проходов, и уничтожил северную армию своего соперника у Вероны.

У Максенция начались проблемы. Когда его разбитая армия попыталась отступить в Турин, город закрыл перед ним ворота и перешел на сторону Константина. Максенций полагался на свое новое наступательное оружие, тяжелую кавалерию, которую персы вполне успешно использовали против римских армий, подобных армии Константина. Но Константин продемонстрировал гибкость Александра, разделив свои силы перед кавалерийской атакой, пропустив всадников между небольшими отрядами и ударив по ним, когда они оказались в глубине его построений. Руф Помпеян, лучший и самый верный полководец Максенция, командовал гарнизоном в Вероне. Константин разбил тяжелую кавалерию Помпеяна при Брешии. У Вероны армия Максенция образовала более длинный фронт, намереваясь охватить меньшие по численности войска Константина. Но солдаты Константина были так хорошо обучены, что из построения в две шеренги они без труда перестроились в одну и растянули фронт непосредственно перед столкновением с солдатами противника. Они выиграли это сражение, которое продолжалось до наступления ночи и в котором Помпеян был убит. Ни новое оружие Максенция, ни его лучший полководец не могли противостоять новому претенденту на императорский титул.

После всех этих неудач Максенций сперва вернулся к той стратегии, которая оказалась эффективной против Галерия. В Риме у него были большие амбары и склады, наполненные припасами на случай долгой осады, во время которой у солдат Константина нашлось бы много поводов, чтобы пасть духом и перейти на сторону Максенция. Максенций купил преданность преторианской гвардии в Риме, и эти люди, все отборные солдаты, могли бы держать город в повиновении, в то же время храня ему верность. Существовала также вероятность того, что какой-нибудь другой претендент в это время нападет на тылы самого Константина или придет на помощь Максенцию, заключив с ним временный союз под предлогом «спасения» Вечного города. Эти надежды, конечно, имели зыбкую почву, ведь преторианцы не раз изменяли своим императорам, и не один император погиб, когда они переходили на сторону того, кто казался им более подходящим кандидатом на престол. Все это может объяснить, почему Максенций неожиданно принял свое роковое решение и дал сражение, вместо того чтобы отсиживаться за стенами города.

Константину также было необходимо как-то объединить и вдохновить свои войска, поскольку он никак не мог претендовать на законную императорскую власть, следуя диоклетиановской системе. Он на-

шел христианского Бога (или Бог нашел его) в видении креста на солнце, что при определенных атмосферных условиях могло быть вполне естественным явлением. Став свидетелем этого поразительного явления, Константин впоследствии рассказывал своему биографу, что Бог преследуемых христиан явился к нему во сне, показал знак, образованный греческими буквами *chi* и *rho*, и сказал: «Сим победиши» (*in hoc signo vincere*). Христиане в империи представляли некую моральную силу уже по причине своего удивительного упорства перед лицом долгих и интенсивных гонений. Солдаты Константина приняли видение своего полководца и поместили эмблему Христа на своих щитах. На стороне его армии теперь были и Божий знак, и победа, и она быстро двинулась на юг по старой Фламиниевой дороге, прославленной в эпоху Пунических войн.

Роковая атака стала следствием колебаний Максенция. На карту была поставлена императорская власть, и поражение означало ее потерю. Широкий каменный мост через Тибр, *Pons Milvius* (Мильвийский мост), был разрушен, чтобы задержать продвижение Константина и помешать доставке припасов для его армии во время ожидавшейся осады Рима. Уничтожение моста имело бы смысл, если бы Максенций решил оставаться на месте. Максенций, однако, решил дать сражение на противоположной стороне Тибра, в месте, называемом *Saxa Rubra*, и для этого соорудил деревянный понтонный мост, чтобы переправить туда свои войска. Солдаты Максенция не могли не заметить его колебаний и неожиданного изменения стратегического плана.

28 октября 312 г. закаленные ветераны Константина нанесли удар по гарнизонным войскам Максенция и обратили их в бегство. Они бросились бежать либо по разрушенному Мильвийскому мосту, либо по деревянной понтонной переправе. Бегство закончилось полной катастрофой, деревянный мост обрушился, не выдержав веса бегущих, и Максенций утонул, увлеченный на дно тяжестью своих доспехов. На следующий день его голова была привезена в Рим, где Константин демонстрировал ее во время триумфального шествия как свидетельство своей победы.



ГЛАВА 4

Осадное дело

*Dans les vieux temps
Les princesses étaient fidèles,
Et les sièges duraient dix ans.*

*(В далеком прошлом
Принцессы были верны,
А осады длились по десять лет.)*

*Боннар, Ephitre à Zéphyrine
(Письмо к Зефиринае)*

Слова французского поэта XVIII века Шевалье де Боннара относятся, несомненно, к величайшей осаде за всю историю мира — десятилетней борьбе между троянцами и греками у стен Трои, о которой рассказал Гомер в «Илиаде». С тех пор как люди стали селиться в городах, одной из форм ведения войны стала осада. Одной из главных причин образования городов была необходимость в укрытии. Это видно по большому количеству ранних поселений, защищенных благодаря естественным особенностям рельефа, например, построенных на вершинах холмов. Появление же городских стен относится к пятому тысячелетию до н.э. Их стали строить вскоре после образования первых крупных городских центров на Ближнем Востоке. Цитата из Боннара говорит о том, что

*ЛЕГИОНЕРЫ ВЕДУТ ОБОРОНИТЕЛЬНЫЕ РАБОТЫ.
В Древнем мире римская армия не имела равных
в строительстве небольших укреплений. Римляне
также были самыми искусными мастерами
в возведении стен. Эта иллюстрация изображает
римскую армию такой, какой она могла стоять
под стенами Масады.*

очень скоро такие укрепления стали практически неуязвимыми для нападающих. Имела ли война между микенскими греками и троянцами место в истории или нет — «Илиада», написанная около 750 г. до н.э., до сих пор служит нам свидетельством того, что до V в. до н.э. греческие воины не знали другого способа захватить укрепленный город, кроме как сидеть под его стенами и ждать, пока у населения не кончатся припасы и город не сдастся под угрозой голода. Греция с ее укрепленными городами к тому времени превратилась в мозаику из независимых полисов (городов-государств):

если греческие армии и могли победить друг друга в открытом бою, то верного способа взять город греки тогда не знали. Государства могли одерживать верх в спорах, временами даже отвоевывать часть территории у

*«С битвой и кровопролитием
я штурмовал город и захватил его;
3000 его защитников я предал
мелю; их землю и их имущество,
их скот и их овец я забрал себе».*
Ашшурнацирпал II

соседей, но полностью захватить соседнее государство они не могли, так как не могли преодолеть городские стены. Греция оставалась в этом раздробленном состоянии вплоть до середины IV века до н.э., когда ее города объединил Филипп II Македонский. Не случайно и то, что он был первым полководцем в Греции, обратившим внимание на технику осадного дела.

Нет ничего странного в том, что города было сложно захватить: люди издревле собирались в городах именно для того, чтобы защитить от врагов себя и свой уклад жизни. Поскольку городские стены были надежным укрытием, то каждое империалистическое государство, желающее надолго закрепить за собой господствующее положение, должно было искать способ как-то справляться с городскими укреплениями. Первое государство, развившее технологию разрушения городских стен, стало также и первой крупной мировой империей. В XII веке до н.э. ассирийцы захватили большую часть Передней Азии. Их военным успехам способствовало изобретение орудий, предназначенных для пробивания стен и открытия прохода внутрь города. Теперь их противники потеряли возможность прятаться за своими стенами. Ас-

сирийские осадные башни и тараны позволили Ассирии держать власть в своих руках вплоть до VII века до н.э. Ассирийские осадные технологии с Ближнего Востока проникли в Восточное Средиземноморье через финикийцев. Потому осадное дело сперва как бы миновало материковую Грецию и впервые было освоено в Европе сицилийскими греками, перенявшими его у финикийской колонии — Карфагена, владения которого располагались в западной части острова. Дионисий I, тиран сиракузский (405—367 гг. до н.э.), собрал инженеров со всей Греции и

использовал их мастерство для разработки первой осадной артиллерии. При нем осадные башни и тараны стали использоваться наряду с мощными двухплечевыми катапультами. Дионисий использовал эти технологии, чтобы завоевать власть над

всей Сицилией и стать самым могущественным греком своего времени.

Филипп II Македонский (359—336 гг. до н.э.) осознал важность осадного дела и передал накопленный опыт своему сыну Александру, который стал разрушать городские стены повсюду, от Греции до Индии. Осадные технологии, использовавшиеся наследниками Александра, воевавшими за остатки его империи, достигли необычайной высоты к III в. до н.э. Защитники больше не имели преимуществ перед нападающими при осаде, баланс сил наконец пришел в равновесие. Начиная с этого времени греческая фортификация также стала развиваться быстрыми темпами. Теперь и осадные, и оборонительные технологии шагали вперед своеобразным тандемом, усовершенствования осадных орудий влекли за собой усовершенствования в обороне, и наоборот.

Римское наследство

Эту тенденцию унаследовал и Рим. Поначалу римляне, как и греки, могли взять город, только расположив свой лагерь под его стенами и выжидая, пока население сдастся под угрозой голода. Но постепенно на протяже-

нии III в. до н.э., когда римляне стали чаще общаться с греками Южной Италии и Сицилии, они стали заимствовать их военные технологии. Несмотря на то, что римляне, в отличие от греков, не были изобретателями боевых машин, они все же значительно усовершенствовали существовавшие тогда модели. Ими были развиты самые эффективные в Древнем мире средства прорыва обороны; во время пика римского господства, пришедшего на первые два столетия нашей эры, не было городских стен, способных противостоять им. Впоследствии римские осадные технологии стали постепенно приходить в упадок, орудия становились проще, их эффективность снижалась. Однако и тогда римляне по-прежнему оставались сильнейшими в области оборонительных сооружений, благодаря которым многочисленные иноземные захватчики в течение долгого времени удерживались у границ империи. Эти технологии исчезают в VI в. нашей эры, но лишь затем, чтобы возродиться в XIII в. и воплотиться в замках позднего Средневековья.

Задача этой главы заключается в том, чтобы показать зарождение и развитие осадных технологий, как наступательных, так и оборонительных. В главе описывается развитие осадного дела от его зарождения в XVIII в. до н.э. на Ближнем Востоке до падения Римской империи в V в. н.э. В первой части мы рассмотрим истоки осадного дела и обратим особое внимание на осаду Лахиша в 701 г. до н.э. Ассирийские приемы, применявшиеся при этой осаде, постепенно распространились в Средиземноморье. Затем мы рассмотрим искусство осады в классической и в эллинистической Греции на примере осады Сиракуз (416—413 гг. до н.э.) и Родоса (305—304 гг. до н.э.). II век — время, когда Рим превратился в сильнейшую военную державу на Средиземном море, а осадное дело достигло апогея. Последний триумф Юлия Цезаря в Галлии при осаде Алезии в 52 г. до н.э. стал высшей точкой римского военного искусства, успешная осада Масады (73—74 гг. н.э.) была одним из величайших достижений римской военной техники. Затем мы вновь вернемся к Ближнему Востоку, который остается фундаментом нашего исследования осадного дела в поздней античности. Здесь мы обратим особое внимание на поражение римлян в борьбе с иранскими Сасанидами при

осаде Дура Европос в 256—257 гг. н.э. Однако еще до этого времени начинается постепенный упадок осадных технологий, по крайней мере в Средиземноморье, где оставалось все меньше искусных мастеров, способных конструировать сложные орудия. В середине первого тысячелетия нашей эры осадная инженерия в Европе практически исчезает. Уровня мастерства своих предков в ведении осады человечество достигло только в XIII в., а затем огнестрельное оружие вытеснило все прежние осадные приспособления. Следовательно можно говорить о том, что древняя осада является высшей точкой достижения науки, техники, инженерии и логистики в истории военного дела.

Происхождение осадного дела

Первым на свете обнесенным стеной поселением стал небольшой город Иерихон, располагавшийся в 10 километрах (6 милях) от северного побережья Мертвого моря в древней области Ханаан на территории современного Израиля. Стены этого города датируются началом VII тысячелетия до н.э. Современные ученые предполагают, что для сооружения стен вокруг поселения могли быть две основные причины. Изначально стены предназначались для защиты от метательных орудий, каковыми в то время являлись в основном праща, лук и стрелы. Второй причиной, судя по всему, явилось развитие оседлого земледелия. Обе причины тесно связаны между собой, так как подобная защита от метательных снарядов становилась необходимой и эффективной только в том случае, когда люди переходили к оседлому образу жизни и занимались земледелием на определенной территории, обеспечивая себе возможность постоянно вести оборонительные действия.

Иерихон, по сравнению с другими поселениями, был укреплен очень рано. Первые стены вокруг него были построены в эпоху раннего неолита с помощью каменных орудий. 2500 обитателей Иерихона были вытеснены из города около 6800 г. до н.э., когда поселение захватили другие люди каменного века. Весьма сомнительно, чтобы люди, ведущие оседлый образ жизни и даже соорудившие постоянные укрепления, просто так оставили свое поселение. Следовательно, трудно предположить, что пришельцы заняли

опустевший город и не встретили никакого сопротивления. Таким образом, хотя никаких следов сражения обнаружено не было, вполне можно говорить о первой в истории осаде, или о первом штурме, так как едва ли поселение было сдано без боя. Новый народ в свою очередь был изгнан из города около 4500 г. до н.э., а новые его обитатели оставались там до тех пор, пока около 1325 г. до н.э. город не был ими покинут и сам окончательно не разрушился. Вряд ли это было результатом легендарной осады Иерихона израильским полководцем Иисусом Навином, описанной в Библии (Иисус Навин, 6, 1—25). Ученые, занимающиеся изучением Библии, ставят под сомнение историчность этой осады, как и многих других военных событий, описанных в книге Иисуса Навина. К тому же завоевание Ханаана израильянами произошло не ранее чем через два века после разрушения города: к моменту их прихода Иерихон уже давно пустовал.

Тем не менее информация о разорении Иерихона израильянами, имеющаяся в книге Иисуса Навина, является древнейшим письменным упоминанием об осаде. Несмотря на то, что достоверность этой информации подтвердить невозможно, она дает нам представление о некоторых сторонах осадного дела бронзового века на Ближнем Востоке. Эта осада многим известна по старому христианскому гимну. В припеве говорится: «Иисус Навин сражался при Иерихоне. И стены города пали».

На самом деле стены вовсе не падали, во всяком случае до тех пор, пока город не был разрушен окончательно. Нам известно, что в то время израильяне, как, впрочем, и все остальные народы, не владели осадными технологиями. В книге Иисуса Навина описывается, как израильское войско марширует вокруг города, что, скорее всего, означает, что солдаты окружили город или даже просто патру-

лировали его окрестности, чтобы не допустить подвоза продовольствия осаждаемым, чтобы вынудить противника сдаться под угрозой голодной смерти. В конце концов город был взят с помощью хитрости. Иисус Навин послал двух разведчиков, которые проникли внутрь города и укрылись в публичном доме. В источнике не говорится, какие именно функции выполняли эти люди, однако, судя по всему, они установили контакты с некоторыми горожанами, которые, поддавшись на их уговоры, предали свой город и открыли израильянам ворота, иначе трудно понять, почему эти двое удостоились упоминания. Город, по обычаю того времени, был «посвящен Богу», т.е. был разрушен до основания, а все его жители убиты.

Если не задумываться о достоверности библейского описания осады Иерихона, то само по себе оно не содержит ничего такого, что было бы неестественным для того времени и что могло бы показаться более поздней вставкой, отражающей уровень осадной техники позднего бронзового века. Даже то обстоятельство, что сам Яхве вмешался, чтобы разрушить городские стены, служит еще одним подтверждением тому, что древние израильяне не знали осадных орудий. Не имея

возможности пробить стены города, израильяне попытались заморить население голодом. Возможно, что, потеряв надежду взять город измором, израильяне послали лазутчиков и захватили город путем измены. Других способов, кроме как блокировать город, взять его штурмом, подкопать его стены или проникнуть внутрь обманным путем, просто не было. Можно предположить, что описанная в Библии осада может считаться типичным примером осады той эпохи, предшествовавшей появлению первых осадных орудий. До этого времени преимущество всегда оставалось на стороне осаждаемых.

Хотя Иерихон и был обнесен стеной еще в VII тысячелетии до н.э., он оставался относительно маленьким городом. Первые хорошо укрепленные города появились в Месопотамии примерно за три тысячелетия до новой эры. Ур в современном Ираке — один из лучших и наиболее ранних примеров. В свое время город был известен именно своими укреплениями — местами толщина стен достигала 30 метров (100 футов) в основании. Укрепления строились по тщательно обдуманному плану. Со временем к стенам добавлялись балконы, зубцы и башни. Башни были расположены друг от друга не далее

чем на расстоянии полета стрелы (в то время около 30 метров — 100 футов), так что все атакующие оказывались в пределах досягаемости метавшихся с башен снарядов. В других городах Месопотамии архитекторы строили изломанные под прямыми углами стены, создавая таким образом зигзагообразные укрепления, обеспечивающие больший угол стрельбы.

Похожие укрепления строились в то же время в Египте. Одно из самых ранних свидетельств существования осадного дела датируется первыми декадами Древнего царства (около 2159 г. до н.э.). Рельеф из Дишаше (Центральный Египет) изображает осаду, в которой атакующие используют лестницы и пытаются приподнять ворота с помощью рычагов или ломов. Другой египетский рельеф, происходящий из Саккары и датированный XXIII в. до н.э., изображает передвижную лестницу. Она была первым устройством, созданным специально для ведения осады. Такую лестницу было трудно оттолкнуть, а наличие у нее колес означало, что ее можно было быстро переместить к любому участку стены. На рельефе также изображены нападающие с топорами и пиками, пытающиеся разломать ими городские стены. Не-

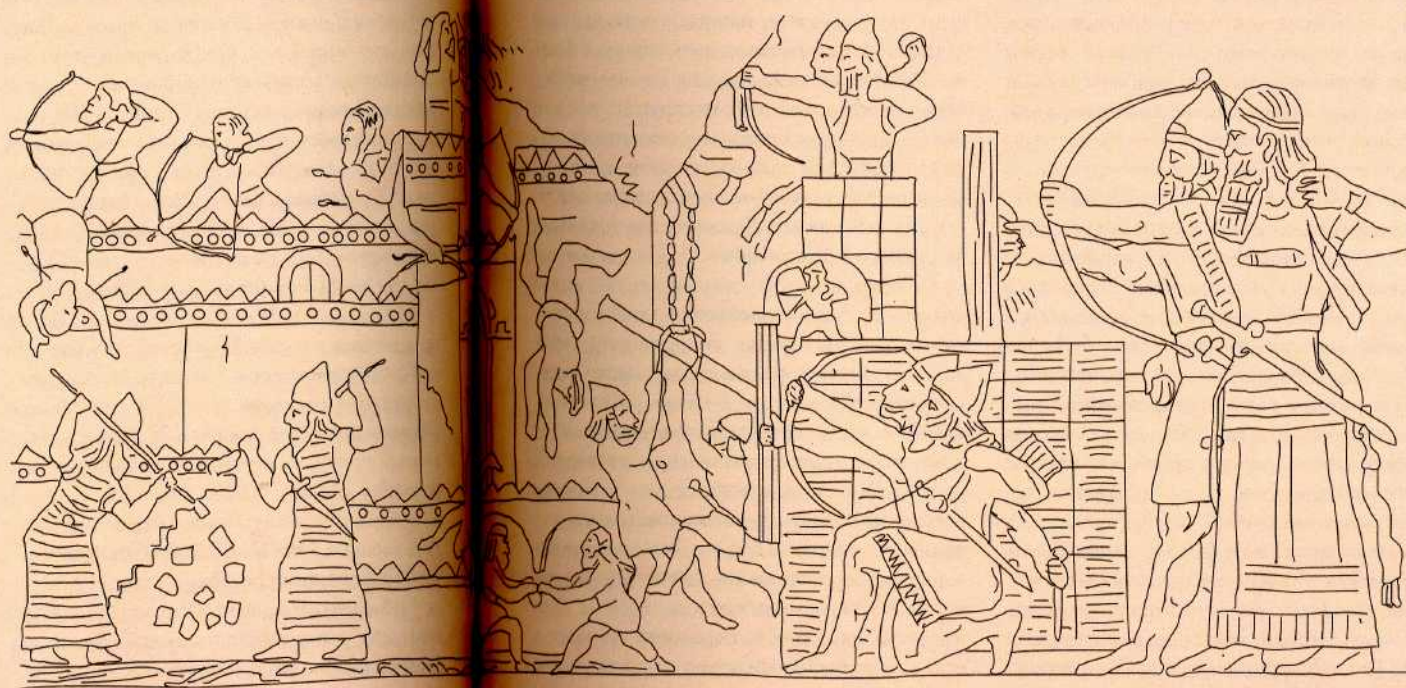

АССИРИЙСКАЯ ОСАДА на рельефе из дворца Ашшурнасирпала II (883—859 н. до н.э.). Слева саперы работают над стеной. В центре под стеной сделан подкоп. С другой стороны город атакуют закрытым тараном с башней наверху. Защитники оттолкнули таран с помощью цепей, однако атакующие пытаются освободить брус тарана крюками, в то время как их прикрывают лучники.

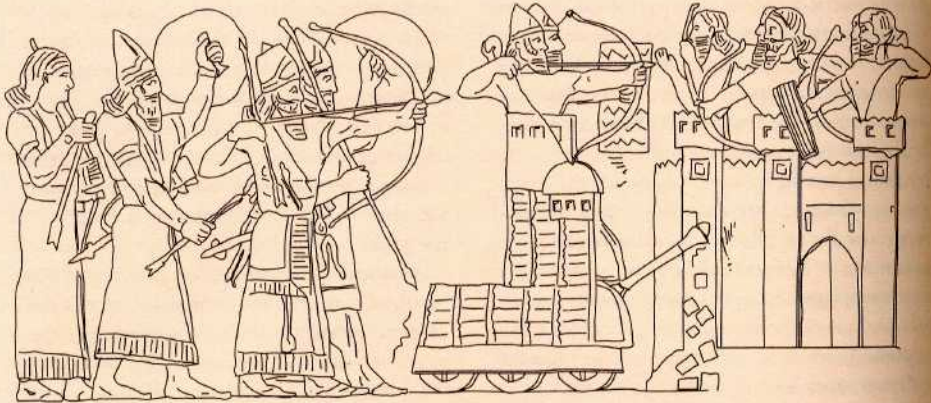

Сам Ашшурнасирпал II изображен на другом рельефе из его дворца стреляющим из лука в город, который он осаждают. Таран с башней для лучников без труда разрушает вражеские стены.

смотря на то, что этот рельеф является первым свидетельством попытки проникнуть в крепость, разрушив стену, надо обратить особое внимание на то, что данные стены, скорее всего, были построены из сырцового кирпича. Разрушение каменных стен все еще оставалось проблемой.

Осадное дело практически не изменилось до XVII века до н.э., когда по Ближнему Востоку прошла волна усиленного крепостного строительства. Раньше осады могли вестись лишь с помощью блокады или штурма, поэтому такое внимание к укреплению стен может быть следствием применения первых осадных орудий. В Месопотамии, которая в то время была политически раздроблена, возникла идея как-то лишить преимущества защитников, укрывающихся за стенами. Появилась осадная техника, и стороны поменялись местами. Теперь преимущество было на стороне атакующих. В египетских источниках говорится о том разочаровании, которое постигало египтян каждый раз, когда армия фараона одерживала победу на поле боя только для того, чтобы противник затем укрылся за стенами своего города. Даже если у египтян и не было желания сидеть под стенами в течение нескольких месяцев, им не оставалось ничего иного, особенно если город был действительно хорошо укреплен. Так что часто победителям приходилось довольствоваться лишь добычей с ок-

рестных земель, захваченной на обратном пути. Теперь же месопотамские полководцы увидели способ пожинать результаты своих побед, разрушая вражеские стены и захватывая чужие города.

Первые осадные орудия

Первое упоминание об использовании осадных орудий связано с осадой города Нурругума царем Шамши-Ададом (1813–1761 гг. до н.э.), полководцем, завоевавшим большую часть Ассирии (в северо-восточной части Месопотамии). Источники, относящиеся к тому времени, говорят о том, что при взятии города он использовал тараны и башни. Изобрел ли он эти орудия сам или же перенял технологию у кого-то другого, так или иначе, его тактика оказалась достаточно эффективной. Как археологические находки, так и письменные памятники говорят о том, что немало городов Ближнего Востока пало под напором атакующих в XVIII в. до н.э.

Осадное дело в тот момент все еще находилось на стадии становления, главным способом захвата городов по-прежнему являлось окружение города и строительство осадных насыпей у его стен. В начале работ осаждающим часто приходилось отвлекаться от дела, чтобы не упустить беглецов из города. К концу XIX в. до н.э. осадное дело усложнилось, сооружались рвы, земляные валы, деревянные частоколы и башни. Только после завершения строительства этих сооружений осаждающие принимались за насыпь. Она представляла собой огромный земляной склон, который постепенно выдвигался все дальше и дальше, пока не достигал той же вы-

соты, что и стена, и не доставал до нее. Затем с помощью осадной башни стену очищали от защитников, и тогда в бой шла пехота, поднимавшаяся по насыпи на городскую стену.

Осадные работы, башни и насыпи требовали мастерства настоящих профессионалов, поэтому первое время на поле боя всегда присутствовали инженеры. Военное дело среди ближневосточных властителей больше не было занятием для царей и военных, теперь оно стало полноценной наукой, а способность организовать эффективные осадные работы требовалась от каждого военачальника. Инженеры, однако, создавали новые разработки не только на благо захватчиков. Внедрение новых осадных технологий привело и к усилению городских укреплений. В конце XVIII в. до н.э. все больше и больше городов обносились рвами, двумя, а иногда и тремя, повсюду сооружались стены с башнями, цитадели строились на возвышенности, окруженные собственными стенами, перед укреплениями насыпались земляные или каменные склоны, препятствующие саперам, осадным башням и приставным лестницам приблизиться к стенам, входы и выходы тщательно укреплялись, иногда приподнимались над землей, так что проникнуть в них можно было лишь по насыпи, ворота и предвратные укрепления стали более сложными, сооружались перекрывающие друг друга стены и двойные двери с поперечной балкой. Наконец, чтобы уничтожить осадные орудия врага, защитники города стали использовать еще одно новшество — зажигательные стрелы.

Новые осадные технологии первым делом были использованы хурритами. Они появились на исторической арене в XVI и XV вв. до н.э. и образовали союз, объединивший государства Северной Месопотамии и Сирии. Хурриты никогда не были народом, достаточно организованным для того, чтобы создать стабильную империю, но они стали первыми правителями, чья власть основывалась на умении сносить или удачно штурмовать вражеские стены. Их мастерство и технологии унаследовали хетты, народ из Анатолии, основатели государства, включившего в себя большую часть Малой Азии, Палестину, Сирию и Северную Месопотамию. Опытные воины, они обладали также мастерством, организационными способностями, логикой и выносливостью, позволившей им вести дли-

тельные осады и одерживать многочисленные победы. Отныне проигравшему сражение войску мало было просто отступить в свой город и укрыться за его стенами.

Методы разрушения городских стен становились все более совершенными, однако к XVI в. до н.э. существенные преимущества вновь оказались на стороне защитников. Осады по-прежнему во многом основывались на блокаде и штурме. В то время осада давала положительный результат только в тех случаях, когда атакующих было достаточное количество, когда они постоянно получали припасы и подкрепления и могли оставаться у стен города до тех пор, пока тот не сдавался. Маленькие города, несомненно, часто становились жертвами осадных орудий и направленных штурмов, однако и их осада могла оказаться тяжелым и долгим делом. Осадные технологии играли все более существенную роль, но преимущество по-прежнему оставалось на стороне тех, кто укрывался за стенами, отчего успешное завершение осады требовало от осаждавших немало усилий. Такая расстановка сил сохранялась до тех пор, пока люди, ведущие войны, не догадались, что можно вести крупномасштабные осады, беря города не измором, а захватывая их направленным штурмом, которому предшествовали сложные инженерные работы. Такие войны появились в XII в. до н.э., и они же создали первую империю, державшуюся благодаря их осадному мастерству. То были ассирийцы.

Ассирийское осадное дело

Ассирийцы вошли в историю как народ, действующий грубой силой, с жесткой военной организацией, которому принадлежит немало достижений в области военных технологий. Но больше всего ассирийцы запомнились благодаря своей беспримерной жестокости. Они создали первую в мире великую армию и первую великую империю. Это стало возможным благодаря их успехам в осадном деле и проводившейся ими политике террора. Ассирийцы всегда требовали, чтобы те, кто им противился, становились примером для других. Политика террора подразумевала и депортацию целых народов, и чудовищные телесные наказания. В одной храмовой надписи из города Нимрода говорится о судьбе вождей города Суру на реке Евфрат, подняв-

ших мятеж и вновь завоеванных Ашшурбанипалом (668—626 гг. до н.э.): «Я поставил столб у городских ворот, я ободрал кожу со всех зачинщиков мятежа, я покрыл столб их шкурами: некоторые я повесил прямо на столб, другие растянул на кольях вокруг». Подобные наказания были нормой. К тому же надписи, содержащие описания этих актов возмездия, распространялись по всей империи и служили предупреждением для остальных. Узаконенная жестокость имела и обратный эффект: ассирийцев и их армию уважали и боялись, но прежде всего их ненавидели, и потому их подданные постоянно находились на грани мятежа. На протяжении большого отрезка истории Ассирии это оказывало положительное влияние на армию, ядро которой состояло из ветеранов, постоянно находившихся в боевой готовности. Но в ходе многочисленных войн

«Я поставил столб у городских ворот, я ободрал кожу со всех зачинщиков мятежа, я покрыл столб их шкурами: некоторые я повесил прямо на столб, другие растянул на кольях вокруг».
Ашшурбанипал.

людские ресурсы Ассирии постепенно истощались, и вскоре после того, как империя достигла своего расцвета в середине VII в. до н.э., она стала разваливаться. Из-за ненависти к ассирийцам, так долго копившейся, первые же возникшие в империи трещины стали для нее роковыми, и ее конец был насильственно ускорен. В последней четверти VIII в. до н.э. практически во всех областях империи бушевали восстания. Это была уже не борьба за свободу, а поход мстителей. В 612 г. до н.э. коалиция мятежников и их иноземных союзников захватила столицу империи — Ниневию и сожгла ее дотла. Согласно Библии (Наум 3, 7), чувства, охватившие весь Ближний Восток, когда пала одна из самых жестоких империй мира, выражались в словах: «Ниневия предана огню. Но кто будет плакать по ней?»

Более всего ассирийская армия преуспела в осадном деле, и вероятно, она была первой армией, имевшей целое подразделение инженеров. Точная дата, когда ассирийцы начали использовать осадные орудия, нам неизвестна, но очевидно, что к VIII веку до н.э. они стали мастерами искусства осады, что отражено во многих рельефах и надписях, славя-

щих их успехи по всей империи. Штурм был их главным приемом против хорошо укрепленных городов Ближнего Востока. Они изобрели великое множество способов ломать вражеские стены: саперы подкапывали стены или поджигали деревянные ворота, строились насыпи, чтобы солдаты могли перебраться через крепостной вал или пробить стену в ее верхней части, где она была наиболее уязвима. Приставные лестницы позволяли захватчикам миновать рвы и быстро атаковать защитников с любой стороны. Эти операции прикрывались толпой лучников, составлявших ядро пехоты. Но главной гордостью ассирийской армии были осадные орудия. Это были многоэтажные осадные башни на четырех колесах с метательными орудиями, стрелками, располагавшимися на вершине, и тараном, а иногда и двумя, в осадном положении. Башни были

покрыты шкурами и тканью, защищающими их от зажигательных стрел. Они имели множество бойниц, через которые лучники могли обстреливать вражеские позиции. Башни приводились в движение солдатами, толкавшими их сзади, или животными, тянувшими их за веревки, обмотанные вокруг штырей спереди и связанные сзади башни. Команда башни состояла из различных стрелков, из тех, кто управлял таранами, из людей, вооруженных лопатами и другими орудиями для тушения огня, из солдат, орудовавших жердями с крюками на концах, чтобы вовремя обнаружить и удалить цепи, которые, чтобы остановить тараны, растягивали по земле защитники города. Поскольку ассирийские рельефы выполнены не в масштабе, точный размер башен установить невозможно. Современные оценки высоты башен колеблются в пределах от 8 до 10 метров (от 26 до 32 футов).

Башню подводили к стене вплотную, и таран, возможно, перекинутый через ров, приводился в действие. Одновременно лучники обстреливали стены, очищая их от защитников. Иногда при башне имелся подъемный мост, доставлявший пехоту на вершину сте-

ны, хотя такой прием, судя по всему, использовался редко. Башня была особенно эффективна, когда ее применяли в сочетании с осадной насыпью. Соорудив земляную насыпь примерно до середины высоты стены, ассирийцы мостили ее каменными плитами, выравнивая поверхность так, чтобы по ней могла передвигаться башня. Затем в ход шел таран, направляемый на средние и верхние части стены, которые обычно были слабее основания. Ассирийцы были первым народом, который соединил осадные башни с таранами, то есть использовал тактику, которая по прошествии веков окажет сильнейшее влияние на римлян.

Как уже говорилось, основным приемом, который использовался ассирийцами при любой осаде, был штурм. Даже если они имели возможность взять город с помощью блокады, ассирийцы не стремились применять эту тактику. Они почему-то избегали длительных осад. Только в том случае, если штурм не удавался, они прибегали к блокаде; чаще же они просто прерывали начатую кампанию, чтобы предпринять очередную попытку в следующем году.

Осада Лахиша

Многие осады ассирийцев завершались для них успешно, и одной из наиболее подробно документированных осад была осада Лахиша в 701 г. до н.э. Она была частью кампании царя Синнахериба (704—681 гг. до н.э.) по завоеванию Иудеи. Синнахериб, скорее всего, нуждался в то время в крупной победе для упрочения своего престола. Все события, сопутствующие осаде, царь увековечил в каменном рельефе, который поместил у себя во

дворце, поэтому историки могут реконструировать эти события во всех деталях. Осада началась с обращения ассирийцев к осажденным. Последним было сказано, что если они сдадут город, то к ним будет проявлено снисхождение, однако если они будут оказывать сопротивление, все силы ассирийской армии будут брошены против них, и они будут жестоко наказаны. Когда защитники города отказались сдаться, началась осада. Сперва ассирийцы окружили город, чтобы не упустить беглецов, затем вперед выступили лучники. Прикрываясь своими огромными щитами, они очистили от защитников стены. В это время инженеры занимались сооружением насыпи и осадной башни. Когда первая была готова, ее вымостили плоскими каменными плитами, чтобы башня могла двигаться по гладкой поверхности. Ассирийцы начали штурм с двух сторон. Башня была поднята на насыпь, и солдаты с помощью тарана стали проламывать стену. Стрелки из башни сбивали со стены защитников, а лучники на земле прикрывали пехоту, подбирающуюся к стенам с приставными лестницами. Схватка была очень напряженной, штурм длился, возможно, несколько дней. В конце концов ассирийцы взяли город. Археологи установили, что город был варварски разграблен, а сотни мужчин, женщин и детей убиты. На рельефе изображены пленники, молящие о пощаде в ногах у Синнахериба. Другие, менее удачливые, возможно, городские старейшины, изображены уже посаженными на колья.

Если осада Лахиша закончилась для ассирийцев победой, то с Иерусалимом дело обстояло иначе, поскольку ассирийская армия к тому времени была серьезно истощена чумой. Это обстоятельство, а затем и последо-

Ранний ассирийский таран времен царствования царя Саргона II. Более поздние тараны имели наверху башни для лучников, прикрывающих его действия. Брус тарана имел на конце массивный и острый металлический наконечник. Сзади таран был открытым.

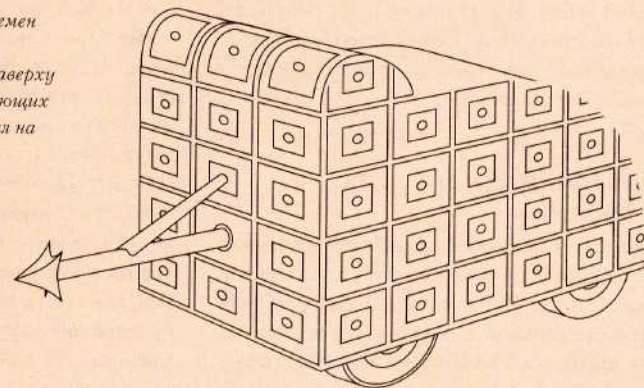

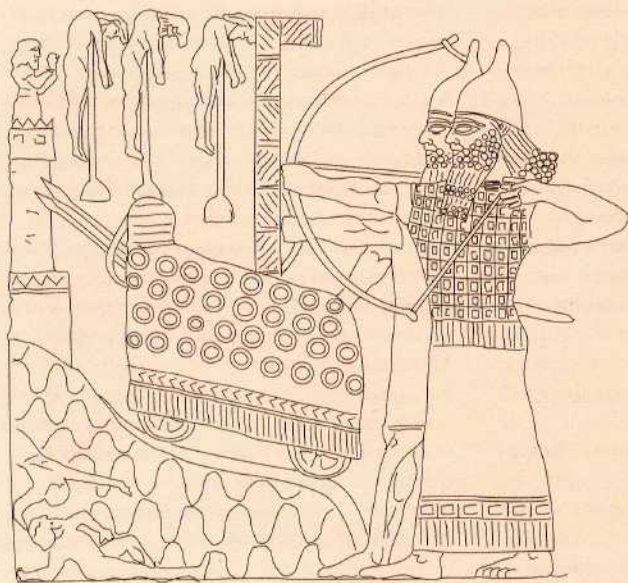

Осада Лакхиса (701 г. до н.э.). Этот рельеф из дворца Синнахериба хранится в Британском музее. На этом фрагменте изображены ассирийские лучники со своими оруженосцами, стреляющие по стенам Лакхиса, в то время как таран и осадная башня поднимаются по осадной насыпи. Под насыпью осаждающие пытаются сделать подкоп под основание стены. Жители города заплатили высокую цену за свое сопротивление: некоторые из пленников посажены на колья.

вавшее вскоре поражение в бою с египтянами, заставило ассирийцев отступить. Но Синнахериб и его инженеры вернулись к Иерусалиму в 684 году до н.э. и на этот раз одержали победу. Иудея была присоединена к империи. С помощью осад и устрашения, технологии и террора ассирийцы в течение пяти столетий властвовали на Ближнем Востоке. Ко времени падения Ассирийской империи наука осадного дела распространилась по всему региону. Затем, в VII в. до н.э., эта наука была привезена финикийцами на запад. Финикийская колония Карфаген создала собственную морскую империю в Западном Средиземноморье, что со временем привело к конфликту с греками, населявшими Восточную Сицилию. Именно здесь в V в. до н.э. греки впервые столкнулись с орудиями, созданными специально для ведения осады. И хотя они не сразу смогли перенять эти орудия, со временем они все же сделали это, а затем произвели революцию в осадной технологии.

Начало осадного дела в Греции

Период от падения Ассирийской империи в 612 г. до н.э. до возвышения Дионисия I Сиракузского в 405 г. принес очень мало усовершенствований в осадные технологии. За это время опыт ассирийцев был отчасти ут-

рян. И хотя их технологии были заимствованы персами, новая ближневосточная держава не смогла по достоинству оценить все возможности их использования, и потому осадные орудия применялись ею крайне редко, а в их конструкцию не было внесено практически никаких изменений. Грекам же не были доступны многие из этих технологий. В первую половину этого периода греческие ученые ничего не сделали для усовершенствования этих громоздких машин, греческие полководцы их практически не использовали. Карфагеняне же, новая держава Западного Средиземноморья, были знакомы с осадными орудиями, так как унаследовали их от финикийцев. В целом же искусство осады ими не развивалось, поскольку империя карфагенян была морской империей, а города, которые они захватывали в Африке, Сардинии и Испании, не были мощными крепостями. Такое положение вещей изменилось лишь тогда, когда карфагеняне начали совершать серьезные походы на владения сицилийских греков в VI и V вв. до н.э., когда им пришлось столкнуться с крепостными стенами. Но основные усовершенствования в области осадных технологий были сделаны не ими, а жителями Сиракуз, главного соперника Карфагена на юго-востоке Сицилии. В V в. до н.э. сиракузцы заимствовали и существенно улучшили карфагенские боевые машины. За одно столетие они полностью

вытеснили все предыдущие средства ведения осадной войны и сделали осадную инженерию приоритетной военной наукой.

До этой революции оборонительные технологии в Греции пользовались абсолютным преимуществом. Строительство укреплений достигло больших высот, а наступательные технологии или не могли развиваться соответствующим образом, или были просто недоступны. Обнесенные стенами крепости определяли ход войн в VI и V вв. до н.э. В Средиземноморье военные столкновения часто были непродолжительны и незначительны, проигравшая сражение или более слабая армия обычно имела возможность укрыться за стенами своего города. Победители, не имеющие средств взять город, обычно разоряли близлежащие территории и отступали. Крупные войны, напротив, могли длиться десятилетиями, так как наличие городских стен означало, что ни одна из сторон никогда не сможет нанести противнику смертельный удар. В результате за весь этот долгий период непрерывных войн значительные территориальные захваты осуществлялись крайне редко, и большая часть Средиземноморья напоминала лоскутное одеяло из независимых городов-государств.

Укрепления также не претерпели значительных изменений за это время в основном из-за того, что при отсутствии наступательных технологий их незачем было совершенствовать. Кирпичные стены архаической эпохи (VIII—VI вв. до н.э.) к V веку сменились каменными стенами с бастиями и зубцами.

ЗАКРЫТЫЙ ТАРАН. Ранние тараны действовали только брусом с железным наконечником, подвешенным на цепях. В более поздних конструкциях использовались более сложные механизмы и блочная система для увеличения мощности. Навес был покрыт икурами, защищающими таран от стрел.

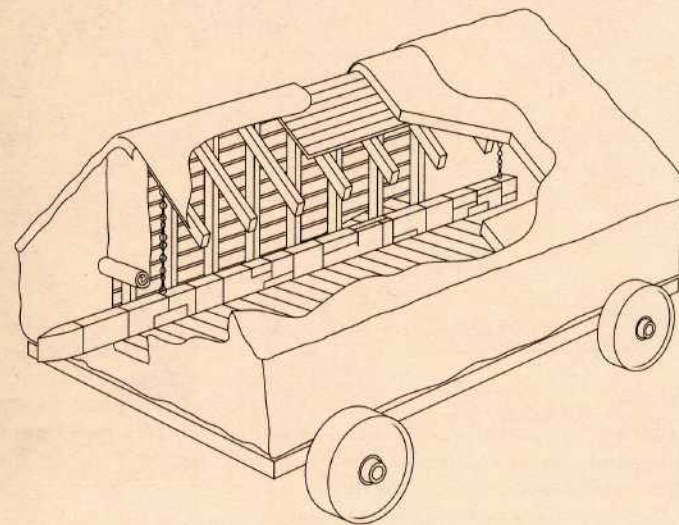

Эти небольшие, но крепкие стены теперь окружали весь город, выросший за рамки старых укреплений. В центре находилась обнесенная стеной цитадель, часто возвышавшаяся на холме, которую греки называли акрополем (буквально «высоким городом»). Этих укреплений было достаточно, чтобы в течение двух веков держать на расстоянии самых отчаянных захватчиков.

В ходе двух Пелопоннесских войн (460—445 и 431—404 гг. до н.э.) Греция была разделена на два враждебных лагеря: Афины и их империю и Спарту вместе с Пелопоннесским союзом. Последний, хотя был способен разгромить афинян на суше, не имел возможности взять их город из-за его крепких стен и мощи афинского флота, обеспечивавшего снабжение Афин. Только тогда, когда Спарта встретилась с Афинами на море, союз смог одержать победу, блокировав Афины с моря. Для Пелопоннесских войн характерно отсутствие осадных орудий. Противник не мог проломить стены города, следовательно, город можно было взять только измором.

Лишь иногда, в виде исключения, город брали благодаря хитрости, путем каких-либо неожиданных действий или предательства. Осада спартамцами Платей (429—427 гг. до н.э.) — единственный пример для того периода истории Греции, когда осадные технологии сыграли существенную роль. Спартанцы и их фиванские союзники первыми предприняли строительство осадных укреплений вокруг города. Они копали рвы, строили валы и

Осада Лахиша,
701 г. до н.э.

Надеясь завоевать Иудею, ассирийский царь Синнахериб (704—681 гг. до н.э.) осадил Лахиш и Иерусалим. Первым делом ассирийцы окружили Лахиш, чтобы не дать улизнуть беглецам, затем вперед выступили лучники. Прикрываясь своими огромными щитами, они очистили от защитников стены. В это время инженеры занимались строительством осадной насыпи и осадной башни. Когда первая была готова, ее вымостили плоскими каменными плитами, чтобы башня могла двигаться по ровной поверхности. Ассирийцы начали двухсторонний штурм. Башня была поднята на насыпь, после чего солдаты с помощью тарана начали ломать стену. Стрелки из башни снимали со стены защитников, а лучники на земле прикрывали пехоту, приближавшуюся к стенам с приставными лестницами. Схватка была очень напряженной, штурм длился, возможно, несколько дней. Наконец ассирийцы вошли в город. Лахиш пал, но Иерусалим ассирийцам взять не удалось. И в итоге Синнахериб отступил из Иудеи.



Осада Лахиша является одной из самых ранних документированных осад, она была одним из эпизодов кампании Синнахериба 701 г. до н.э., когда он пытался отвоевать Иудею у Египта.

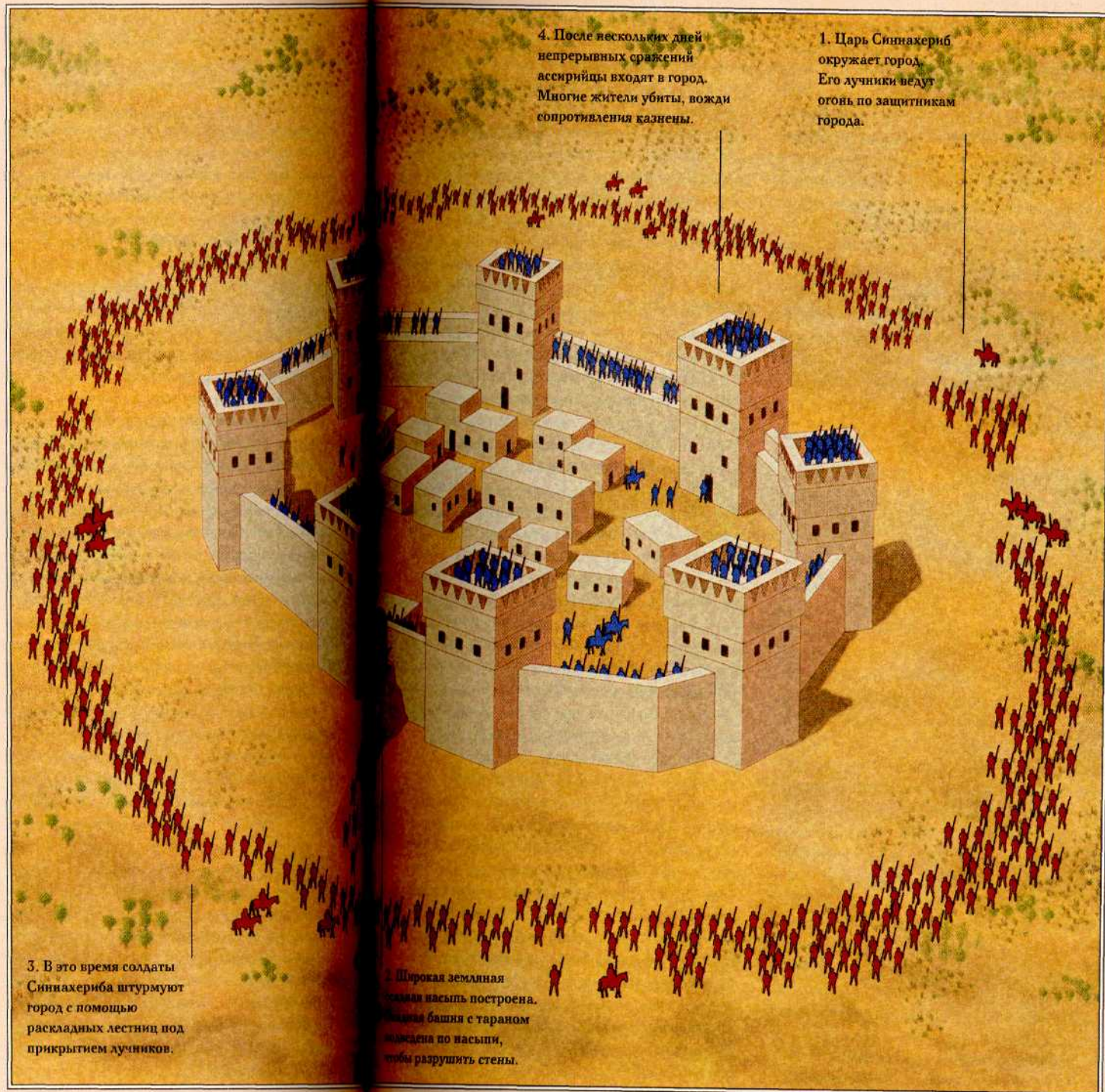

4. После нескольких дней непрерывных сражений ассирийцы входят в город. Многие жители убиты, вожди сопротивления казнены.

1. Царь Синнахериб окружает город. Его лучники ведут огонь по защитникам города.

3. В это время солдаты Синнахериба штурмуют город с помощью раскладных лестниц под прикрытием лучников.

2. Широкая земляная осадная насыпь построена. Осадная башня с тараном выведена по насыпи, чтобы разрушить стены.

двухсторонние деревянные стены, как против вылазок осажденных горожан, так и для защиты своего лагеря от возможного нападения извне. Затем они соорудили насыпь из бревен и камня и начали штурм стен. В ответ жители Платей надстроили стены города и возвели еще одну стену позади наружной. Спартанцы пытались использовать тараны, но горожане препятствовали этому, захватывая тараны веревочными петлями или сбрасывая на них тяжелые деревянные брусья. Когда попытка поджечь Платей с помощью горящего хвороста провалилась, спартанцы потеряли надежду взять город штурмом и соорудили вокруг него укрепления. В течение следующих двух лет большинству жителей осажденного города удалось бежать, а горстка последних оставшихся без припасов защитников сдалась. Спартанцы продали всех женщин в рабство, казнили мужчин и сожгли Платей дотла.

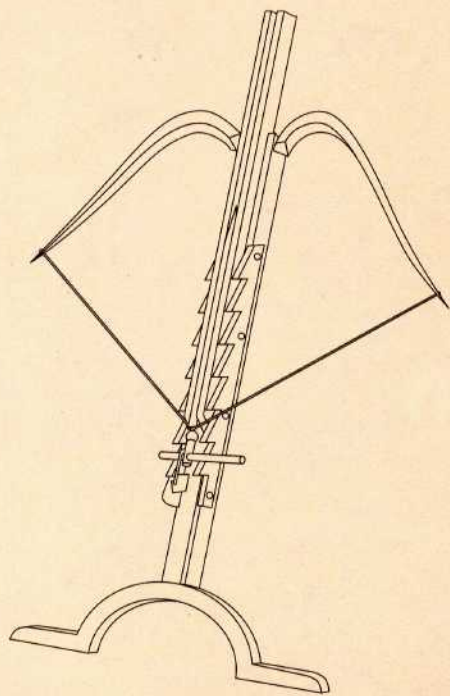

ГАСТРАФЕТ, или «брюшной лук», — самое первое «артиллерийское орудие» в греческом мире, разработанное при Дионисии I, тиране сиракузском (405—367 гг. до н.э.). Лук действовал по принципу натяжного механизма, то есть для того, чтобы стрелять стрелами, его плечи просто отводились назад, как у средневекового арбалета.

Осада Сиракуз

Более характерна для того периода осада Сиракуз, имевшая место между 416 и 413 гг. до н.э. Описанная историком Фукидидом (VI.30—VII.87), эта осада стала одним из наиболее известных эпизодов Второй Пелопоннесской войны, поскольку конечным результатом ее стало поражение Афин в этой войне. В поисках выхода из тупика, возникшего в ходе затянувшейся войны против Спарты, афинянам пришла в голову мысль вмешаться в дела Сицилии и захватить Сиракузы, перерезав таким образом жизненно важные для Спарты линии снабжения, и тем самым заставить их заключить мир на выгодных для Афин условиях. Это нанесло бы также сильный удар по Коринфу, который был врагом Афин и их торговым конкурентом. Демократичные афиняне проголосовали за то, чтобы выслать экспедицию против Сиракуз, но как обычно, они боялись передавать всю власть в руки одного человека, поэтому экспедиция была отправлена под командованием сразу трех полководцев.

По иронии судьбы, первый из них, Никий, был настроен категорически против похода в Сицилию. Он, несомненно, был способным полководцем, к тому же он располагал доверием властей, почему и был назначен одним из стратегов. Возможно, что он стал жертвой политической интриги: его противники, военная партия, надеялись таким образом избавиться от соперника, возглавлявшего партию мира. Ламах, второй полководец, также был опытным военачальником. Третьим их партнером стал Алкивиад, один из главных сторонников похода и один из самых одиозных героев афинской истории. Друг Сократа и упорный поборник экспансионистской политики Афин, Алкивиад был верен лишь самому себе. В ходе войны он дважды переходил на противоположную сторону, причем в первый раз это произошло по дороге в Сиракузы в 415 г. до н.э., когда обвиненный в религиозном кощунстве своими политическими врагами Алкивиад бежал в Спарту, где стал военным советником. Интриги, умелое использование пропаганды и ораторского искусства не раз выручали его в самых сложных ситуациях, пока в 404 г. до н.э. он не был убит в Малой Азии.

По прибытии в Сицилию афиняне разбили отряд, высланный против них сиракузца-

ми, и расчистили себе путь до самого города. Однако Никий не воспользовался плодами первой победы и не стал штурмовать город, а решил проявить осторожность, дав, таким образом, сиракузцам время перегруппироваться и подготовиться к обороне. Это был не последний раз, когда осмотрительность Никия не позволила афинянам разбить врага в тот момент, когда тот находился в наиболее уязвимом положении. Подождав несколько месяцев, афиняне подошли к Сиракузам и захватили Эпипольское плато, лежащее к северу от города. Здесь они построили две крепости — Лабдалон и Круглую крепость. От последней они стали строить линию осадных сооружений, а именно стены и траншеи, окружавшие город со стороны берега. Сиракузцы попытались остановить строительство, сперва сделав вылазку против осаждавших, а затем начав строительство двух контрстен, чтобы

не дать афинянам завершить окружение. Но афинянам удалось удержать свои позиции, и к 414 г. до н.э. город, казалось, уже был обречен. Слишком уверенный в своих силах, Никий допустил грубейшую ошибку. Убеденный, что теперь-то город будет вынужден сдаться, он прекратил осадные работы, и город так и не был полностью окружен. Почему он принял такое решение, толком неизвестно. В то же время сиракузцы попросили помощи у Спарты, и Алкивиад посоветовал спартанцам выслать им на помощь Глиппа, одного из их лучших полководцев. Глипп высадился на Сицилии и сумел набрать там 3000 воинов, прежде чем идти на помощь Сиракузам. Он подошел к городу в боевом порядке, рассчитывая на сражение, но афиняне, допустив еще один промах, позволили ему войти в город беспрепятственно.

Взяв на себя командование сиракузскими силами, Глипп решил, что лучшим способом снять блокаду будет атаковать афинян, которые, должно быть, этому суровому спартанскому воину показались людьми чрезвычай-

но изнеженными. Глипп немедленно направился на Лабдалон, неожиданно атаковал и захватил крепость. Под непрерывным огнем он соорудил стену, ведущую от крепости к городу, чем пресек все попытки афинян закончить осадные работы и окружить Сиракузы. Затем сиракузцы атаковали афинскую флотилию в Большой гавани, но проиграли это сражение. Глипп, однако, тем временем преуспел на суше: ему удалось захватить вражеские амбары. Снабжение афинского войска продовольствием становилось все хуже, к тому же сиракузцы разбили флотилию, при-

«...из всех событий в истории Греции именно это было самым знаменательным событием для победителей и самым гибельным для проигравших. Так как побежденные были абсолютно разбиты, и лишь несколько воинов вернулись домой».
Фукидид.

сланную из Афин с подкреплениями.

В начале 413 года сиракузцы бросили ключ по всей Сицилии, и им на помощь стали приходить подкрепления со всех концов острова. Сражения на суше и на море стали частыми и жестокими. Обычно это были мелкие стычки, но несколько крупных сражений

тоже имели место. Каждая схватка, вне зависимости от ее исхода, означала потери, что афиняне, долго не получавшие подкреплений, не могли себе позволить. Но даже прибытие подкрепления из 5000 воинов из Афин не помогло изменить ход событий, а только добавило проблем с продовольствием. Ситуация на море также складывалась не в пользу афинян, так как сиракузцы одержали две крупные победы в Большой гавани. Поперек входа в гавань сиракузцы выстроили цепочку своих кораблей. Афиняне, чувствуя приближающийся конец, попытались вырваться наружу, но в результате потеряли половину оставшегося флота. После этого ловушка окончательно захлопнулась, и осаждающие поменились местами с осажденными.

Афиняне бросили свои корабли и стали отступать от Сиракуз по суше. Преследуемые кавалерией и отрядами стрелков, они потеряли много воинов. Обнаружив, что дорога на север перекрыта, они сперва повернули на юг, а затем на запад. Наконец, попав в окружение, афиняне сдались в руки врага. Из 50 000 солдат, прибывших из Афин в течение

Осада Сиракуз, 415–413 н. до н.э.

Осада Сиракуз была попыткой афинян захватить город и таким образом лишить Спарту одного из важнейших источников продовольствия и других стратегических товаров. В 415 году до н.э. афиняне начали строительство стен и укреплений, рассчитывая окружить и блокировать город. В следующие два года две попытки защитников построить поперечные контрстены окончились неудачей. В 414 году спартанцы выслали своего полководца Глиппа, чтобы тот принял командование сиракузским гарнизоном. Глипп захватил главное вражеское укрепление и построил контрстену, не дав, таким образом, афинянам завершить осадные работы. К 413 году афинское войско было серьезно истощено болезнями, а сиракузскому флоту удалось запереть вражескую флотилию в Большой гавани. Афиняне, понимая, что экспедиция обречена, бросили корабли и попытались бежать. Преследуемые кавалерией и мучимые недостатком воды, афиняне сдались. Из 7000 пленников многие погибли в сицилийских каменоломнях, лишь немногим удалось вернуться домой.

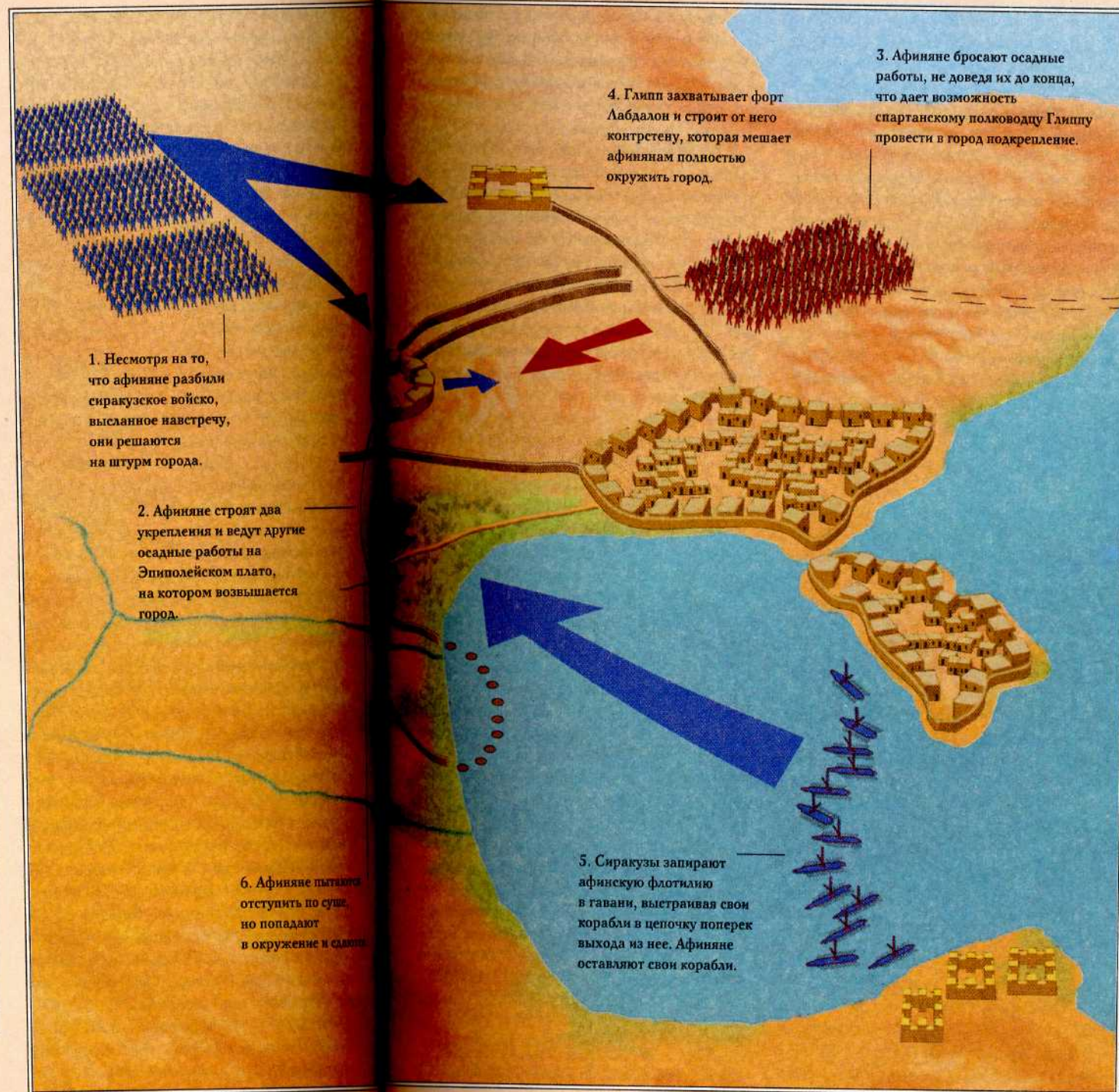

этих двух лет, в живых осталось только 7000. Афинские полководцы были казнены, а остальные воины отправлены в сиракузские каменоломни, где многие умерли от голода и холода. Те немногие, что выжили, были через несколько лет освобождены и вернулись в Афины, присоединившись к той кучке счастливых, которым удалось бежать до того, как сдалась все войско. Так закончилась самая мрачная страница афинской истории.

При том, что осада Сиракуз не представляет собой ничего выдающегося с точки зрения истории осадного дела, она, несомненно, важна как типичный пример осады V в. до н.э. Афиняне не пытались проломить стены Сиракуз, необходимые для этого технологии были им просто недоступны. У них не было другого пути, кроме как окружить город и вынудить его сдаться под угрозой голода. И если бы они довели до конца свои осадные работы, то победа вполне могла оказаться на

их стороне. Осада Сиракуз привела к изменению расстановки сил в Средиземноморье: она подвела черту под господством Афин и ознаменовала близкий конец их империи. Если бы не эта победа, спартанцы, скорее всего, не вышли бы из Пелопоннесской войны победителями, а Афины остались бы господствующим государством и в IV веке, возможно, даже предотвратили бы покорение Греции македонянами. Значение поражения афинян нельзя преувеличить. Оно было для них катастрофой. Афины потеряли значительную часть людских ресурсов, причем большую часть потерь составили мужчины призывного возраста. Можно с уверенностью говорить о том, что с этим поражением прекратилась гегемония Афин в Средиземноморье. Никогда больше им не удалось достигнуть того могущества, которым они располагали в 415 году. Фукидид говорил об их поражении:

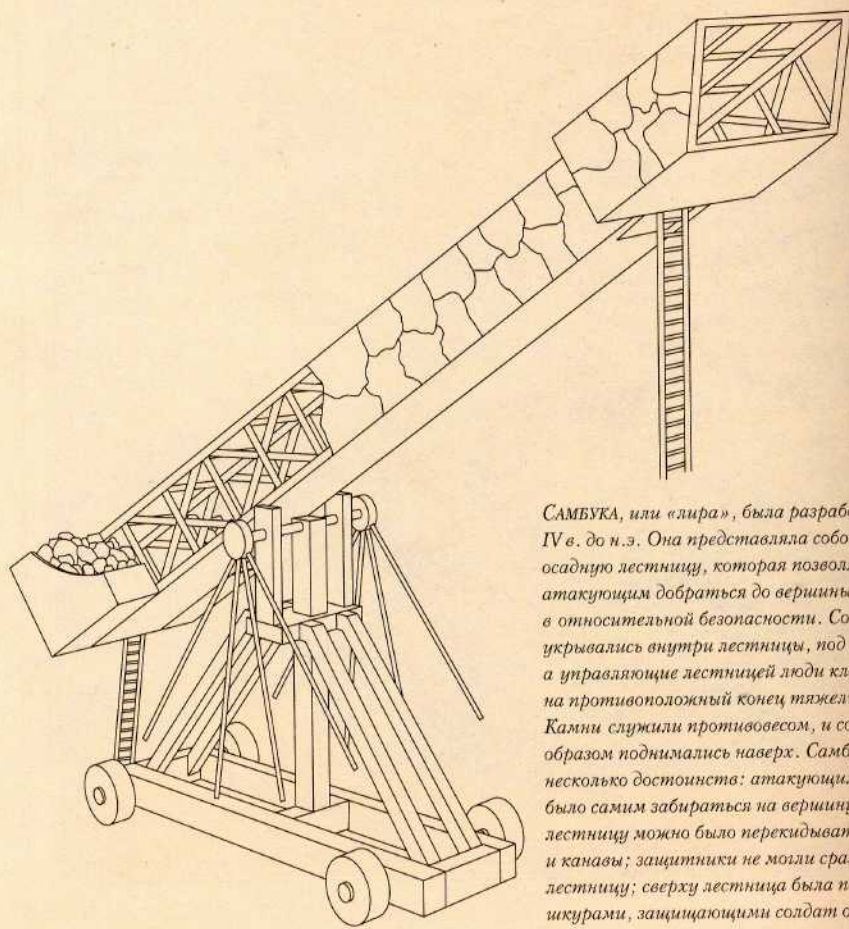

САМБУКА, или «лира», была разработана в конце IV в. до н.э. Она представляла собой закрытую осадную лестницу, которая позволяла атакующим добраться до вершины стены в относительной безопасности. Солдаты укрывались внутри лестницы, под навесом, а управляющие лестницей люди клали на противоположный конец тяжелые камни. Камни служили противовесом, и солдаты таким образом поднимались вверх. Самбука имела несколько достоинств: атакующим не нужно было самим забираться на вершину стены; лестницу можно было перекидывать через ров и канавы; защитники не могли сразу оттолкнуть лестницу; сверху лестница была покрыта шкурами, защищающими солдат от стрел.

«Мне кажется, среди всех событий в истории Эллады именно это было самым значительным событием для победителей и самым губительным для проигравших. Так как побежденные, полностью разгромленные, лишились как армии, так и флота, то лишь немногие из них вернулись домой (VII. 87.5—6)».

Расцвет осадных технологий в Греции

В отличие от других периодов, в классическую эпоху осадные технологии развивались не постепенно. Фактически все новые разработки были сделаны по приказу одного человека — Дионисия I, тирана Сиракуз (405—367 гг. до н.э.), возможно, самого большого новатора в военном деле, если не считать македонян, когда-либо жившего в Древней Греции. Ко времени прихода Дионисия к власти в конце V века, Карфаген и Сиракузы боролись друг против друга уже больше ста лет. Ни одна из сторон не могла добиться решительной победы, но Карфаген, располагая большими людскими ресурсами, имел некоторое преимущество, и поэтому Сиракузам периодически приходилось выдерживать осады карфагенян. Дионисий решил разорвать этот круг, и целью всей его жизни стало очистить Сицилию от варваров.

Дионисий понимал, что добиться этого можно только с помощью неординарных средств. Сиракузы одерживали победы над Карфагеном на поле битвы и раньше, но у противника всегда имелась возможность отступить за крепкие стены городов. Так как эти города были в основном приморскими центрами, то обычные для того времени методы вроде блокады города были бесполезны — Карфаген оставался ведущей морской державой в Западном Средиземноморье и мог обеспечить безопасность своих морских коммуникаций. После заключения очередного перемирия с Карфагеном на неблагоприятных для греков условиях в 405 г. до н.э. Дионисий понял, что для полного разгрома Карфагена он должен найти способ брать вражеские крепости штурмом.

С этой целью между 399 и 397 гг. до н.э. Дионисий предпринял новую войну с Карфагеном. Подготовка к этой войне была очень тщательной: Дионисий набрал наемников,

которых тренировал вместе с сиракузской армией, и построил новый флот. Кроме того, Дионисий сделал два нововведения, в корне изменивших европейское военное дело: он по-новому укрепил город Сиракузы и построил осадные орудия.

Дионисий заново укрепил Сиракузы потому, что хотел иметь то же преимущество, которым всегда пользовался Карфаген, то есть иметь возможность отступить за стены укрепленного города в том случае, если исход кампании будет для него неудачным. Дионисий создал лучшие фортификационные сооружения, когда-либо существовавшие в Греции. Знаменитая афинская осада 415—413 гг. ясно показала, что ключом к Сиракузам является владение высотами Эпиполейского плато. Потому Дионисий начал строительство с сооружения стены вокруг плато — эта линия укреплений имела в длину 27 км (16,7 миль). Вдоль стены через равные интервалы располагались башни, она имела шесть укрепленных ворот. Одни из них, известные как Эпиполейские и расположенные в самой западной части стены, охранялись мощным фортом, крепостью Эвриал. Первоначальный вид этой крепости неизвестен, так как ее несколько раз перестраивали, последней перестройкой руководил величайший инженер и математик Архимед (287—211 гг. до н.э.). В конечном итоге крепость превратилась в квинтэссенцию всех достижений эллинистической крепостной архитектуры, нечто подобное появляется затем лишь в Средневековой Европе. Крепость Эвриал ни разу не была взята врагом, а римляне во время осады 213—211 гг. до н.э. старались избегать этого укрепления. Таким образом Сиракузы превратились из укрепленного города в настоящую крепость. Прежде чем сам город подвергся бы какой либо опасности, враг должен был захватить все Эпиполейское плато вместе с крепостью Эвриал.

Теперь, когда Дионисий как следует обезопасил свой тыл, он мог подумать и о наступательных действиях. Пригласив умелых мастеров со всего Средиземноморья, он решил построить первый в истории Греции осадный комплекс. Пообещав мастерам высокую оплату и ценные награды, Дионисий собрал команду лучших инженеров, которых когда-либо видел Древний мир. Греки при-

езжали как с Сицилии и из Италии, так и с материковой Греции. Даже некоторые карфагеняне, враги сиракузцев, приняли его предложение. Исследования, эксперименты и испытания осадной техники определяли теперь ход жизни всего города, специалисты в самых разных областях науки и техники объединяли свои знания с удивительной результативностью.

В итоге были созданы первые метательные машины — гастрфеты (буквально «брюшной лук») и оксибелы. Гастрфет представляет собой ручное оружие, он является предшественником арбалета, а оксибел — массивный станковый лук. Оксибел стрелял стрелами-болтами и, как и гастрфет, работал на основе торсиона, посредством которого деревянные рычаги поворачивались и отводились назад для большей мощности. Оксибел оказал значительное влияние на развитие осадной техники, он является прообразом практически всех появившихся позднее греческих и римских артиллерийских орудий.

Новое оружие Дионисия, должно быть, оказалось весьма эффективным, так как он вскоре окончательно разгромил карфагенян Сицилии и разрушил их столицу. И хотя ему не удалось окончательно изгнать их с острова, результаты его побед имели далекие последствия. Сиракузы отныне стали центром греческих осадных технологий, так как многие мастера, откликнувшиеся на призыв Дионисия, остались жить в городе. Они продолжали заниматься разработками осадных орудий и добились больших успехов в развитии артиллерии.

Порождением этой среды стал Архимед. Этот человек, несомненный гений, не был похож на прежних независимых ученых. Он был истинным порождением своего времени и окружающей среды — города, наполненного мыслящими в том же направлении людьми, понимающими идеи его конструкций, и мастерами, способными воплотить их в жизнь. Архимед обозначил своей жизнью

расцвет греческой науки, и ни один другой ученый древности не проявлял такой хватки и новаторских подходов в отношении военного дела. В Сиракузах Архимеду было обеспечено процветание, потому что инженеры, окружавшие его, понимали и имели возможность воплотить в жизнь его фантастические орудия. Его модели выходили за рамки устоявшихся в Сиракузах традиций баллистики. В наступательной технике Архимед применил принцип торсиона, чтобы сконструировать огромный двухплечевой палинтон (греч. камнемет), способный метать каменные

шары весом до 80 кг (176 фунтов). Снаряды такой величины никогда прежде не использовались греками. Самым крупным вкладом Архимеда в военную науку стали его изобретения в области оборонных технологий. Архимед перестроил крепость Эвриал и во многом усовершенствовал ук-

репления Сиракуз. Его истинная гениальность заключалась не в способности создавать огромные, наводящие страх машины, но в умении расположить их так, чтобы их действие производило максимальный эффект. Архимед был специалистом в строительстве защитных сооружений, взаимодействующих с многочисленными и разнообразными артиллерийскими орудиями. Орудия устанавливались самим Архимедом так, чтобы огонь концентрировался на особенно уязвимых участках, таким образом давая сиракузцам максимальное преимущество. Архимед также разработал противоосадные орудия, в том числе блочную систему с подвижным ковшем, которая через стену опрокидывала на вражеские корабли кучи камней. Некоторые из этих орудий имели плечи, с помощью которых тяжелые деревянные брусья переносились через стену и опускались на вражеские суда или тараны. Архимеду приписываются и более фантастичные изобретения, например, железная лапа, которая вытаскивала корабли из воды, и ворот на шестеренках, с помощью которого можно было перемещать груз до 100 тонн практически без усилий со стороны

«При захвате города первый человек, приставивший к стене лестницу, получил Золотую корону... Люди, получившие подобные награды, имели большой авторитет в армии и быстро возвращались домой».
Птолибий.

оператора (последние два изобретения, конечно, были описаны людьми, не понимавшими устройства многих механизмов Архимеда, но дававшими волю своему воображению). После смерти Архимед был едва ли не обожествлен. Это значит, что та личность, которую мы представляем сейчас по сохранившимся описаниям, является, скорее всего, личностью легендарной, утратившей сходство с реальным Архимедом. Тем не менее Архимед остается одним из величайших умов, когда-либо живших в Древнем мире, и его достижения в области военной техники ни с чем не сравнимы. Ни один труд по этому вопросу не может считаться завершенным, если в нем не упоминается Архимед.

Инженерия Архимеда выходила далеко за рамки идей его предшественников, тех инженеров и ученых, что собрались в Сиракузах при Дионисии I, чтобы продвинуть вперед осадные технологии. Новые исследования в этой области предпринял царь Филипп II Македонский (359—336 гг. до н.э.), завоеватель Греции и отец Александра Великого. Филипп II мечтал о великом походе против Персидской империи (и этот поход возглавил его сын уже после смерти Филиппа). Филипп II понимал, что успешная реализация его планов зависит от того, справится ли он с укрепленными городами Анатолийского побережья, а затем и с мощными крепостями самой империи. Осадный комплекс, таким образом, был ему совершенно необходим: не имея возможности быстро взять укрепленный город, Филипп мог сам оказаться в окружении. Поэтому Филипп собрал при своем дворе в городе Пелла военных инженеров со всего Средиземноморья.

Это собрание умов произвело новые усовершенствования в наступательных осадных технологиях, особенно в области артиллерии. Инженеры в Македонии много сделали для развития торсиона, заменив им тензионный (натяжной) механизм как источник силы, приводящей катапульту в действие. Принцип действия тензионных машин был основан на упругости деревянных плеч лука, являющегося основой таких машин; в торсионных машинах перешли к использованию энергии скручивания толстых канатов, в которые вставлялся толстый деревянный рычаг, что делало их мощнее и дальнбойнее. Торсионный механизм стал новинкой, которая при-

вела к усовершенствованию оксибелов как оружия против пехотинцев и к появлению нового орудия — литоболы (канемета), первого артиллерийского орудия, способного разрушать стены. Это орудие могло иметь разные размеры, наибольшее из них могло метать камни весом до 4,5 кг (10 фунтов) на расстояние около 450 метров. Точность их наводки позволяла направлять снаряды на небольшой участок стены. Если Дионисий изобрел осадную артиллерию, то Филипп довел ее до совершенства. Работающие на основе торсиона орудия Дионисия произвели революцию в области военных технологий, а торсионные механизмы македонского царя довели ее до кульминации. Это достижение было весьма существенным: при всех дальнейших усовершенствованиях торсионный механизм оставался основой всех артиллерийских орудий в течение последующих 800 лет. Конструкция же основных осадных орудий почти не менялась до III века н.э.

Александр использовал достижения военной инженерии против городов Анатолии, наиболее знаменитой из его осад стала осада финикийского города Тира в современном Ливане в 332 г. до н.э. Спустя девять лет после смерти Александра его полководцы — диадохи (наследники) — разделили его империю между собой. Они находились в постоянном состоянии войны друг с другом, пока, наконец, не были поглощены Римом. Основой их власти стали многочисленные укрепленные города Восточного Средиземноморья и Ближнего Востока. Многие из них были более древними и более развитыми в области военных технологий, чем их западные соперники — Карфаген, Сиракузы. Они были хорошо укреплены, имели высокие стены и другие сложные защитные сооружения. Расцвет осадного дела в эллинистическую эпоху, в период с конца IV до II в. до н.э., не был случайностью. Осадное дело продвинулось за эти двести лет больше, чем когда-либо в истории Древнего мира. Увеличивалась дистанция, повышалась точность выстрела, а орудия становились все больше. Самое большое из описанных орудий имело 6 метров (17 футов) в высоту и могло метать камни весом до 82 килограммов. Веревки для скручивания, когда-то изготовлявшиеся из конского волоса, теперь для большей прочности и долговечности де-

дались из сухожилий. Рама, на которой были натянуты канаты, тоже стала более прочной. Прежде орудия довольно быстро выходили из строя, так как при резком повороте рычагов рамы ломались, поэтому их стали укреплять металлическими пластинами, продлевая срок эксплуатации машин. Были изобретены машины, способные вить канаты большей плотности, которые придавали механизмам артиллерийских орудий большую упругость, а следовательно, и мощность. Одним из достижений, не связанных с артиллерией, было изобретение самбуки — большой закрытой передвижной лестницы, обеспечивавшей преимущество неожиданного нападения, поскольку это приспособление могло передвигаться достаточно быстро. Конструкция таранов также стала более сложной. Многие из них теперь были укрыты в больших деревянных будках. Более ранние модели представляли собой подвешенное на цепях бревно с наконечником, а в IV веке появился механизм, позволявший орудовать этим бревном с максимальной эффективностью при меньшем количестве задействованных людей. В ответ на такое бурное развитие наступательных технологий защитные приспособления тоже стали мощнее. Стены строились все более толстыми и высокими, валы и баш-

ни — все более мощными, способными вмещать в себя большое количество артиллерийских орудий. Эта эпоха породила первые технические трактаты об осадном деле, как, например, «Полиоркетику» («Осадное дело») Энея Тактика, созданную около 350 г. до н.э. Ктесиб из Александрии написал утерянный ныне труд по созданию артиллерийских орудий около 270 года до н.э., «Изготовление военных орудий и артиллерии» Битона появилось на свет около 240 года до н.э., а Филон из Византии опубликовал «Белопозйку» («Об изготовлении снарядов») приблизительно в 200 году до н.э.

Из всех осад, имевших место в эллинистическую эпоху, ни одна не является столь показательной с точки зрения применения новых технологий, как осада Родоса (305–304 гг. до н.э.). Она была предпринята Деметрием, сыном Антигона I Одноглазого, одного из полководцев Александра, и впоследствии царя-наследника. В 305 году до н.э. отец и сын находились в состоянии войны с Птолемеем I Египетским, другим наследником Александра. Надеясь нанести противнику решающий удар, Деметрий напал на Родос, союзника Птолемея, процветающее торговое государство Восточного Средиземноморья. Деметрий, которому была

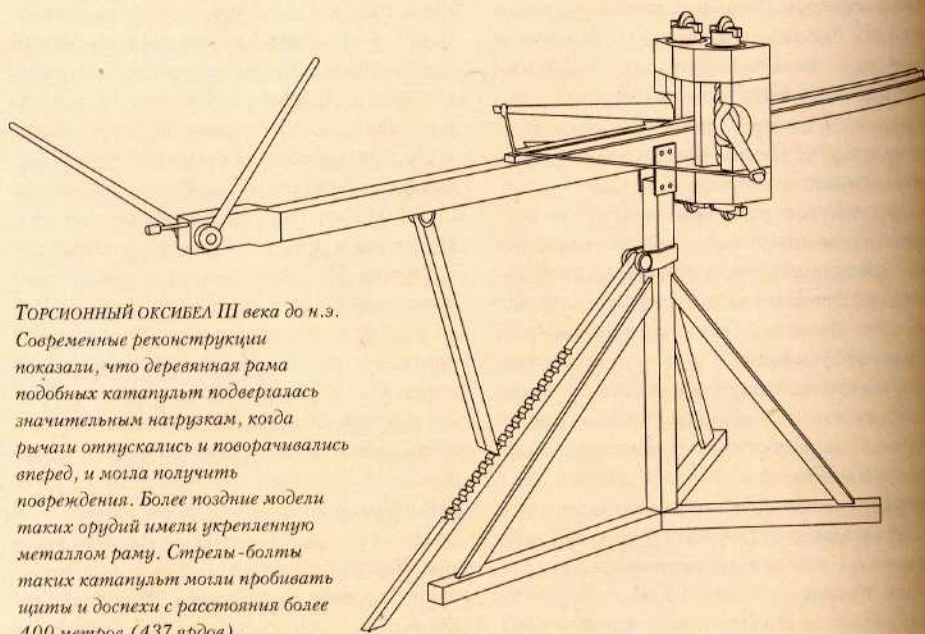

ТОРСИОННЫЙ ОКСИБЕЛ III века до н.э. Современные реконструкции показали, что деревянная рама подобных катапульт подвергалась значительным нагрузкам, когда рычаги отпускались и поворачивались вперед, и могла получить повреждения. Более поздние модели таких орудий имели укрепленную металлом раму. Стрелы-болты таких катапульт могли пробивать щиты и доспехи с расстояния более 400 метров (437 ярдов).

всего 31 год, уже был известным полководцем, искавшим побед как на суше, так и на море. Кроме того, он славился способностью брать укрепленные города, используя комплекс разнообразных осадных орудий, в особенности тяжелые военные машины. За это современники прозвали его Полиоркетом, то есть «Осаждающим города».

Сначала Деметрий попытался взять город со стороны моря. Он связал четыре пары торговых судов и установил на них два навеса и две башни. Деметрий собирался начать нападение на порт ночью под прикрытием артиллерии. Битва затянулась до следующего дня. Деметрий успешно продвигался вперед, пока родосцы не разрушили одну из его башен, вынудив его отступить. Следующая атака была сорвана, когда два судна, на которых располагались осадные башни, были потоплены родосским флотом. Деметрий оставил попытку взять Родос с моря, и теперь ему не оставалось ничего, кроме как попытаться взять город штурмом с суши. Это вполне устраивало Деметрия, поскольку это была его обычная тактика. Поражение его флота в гавани означало, что взять город измором ему не удастся, так как с этого момента Птолемей мог снабжать Родос продовольствием и присылать подкрепления.

Деметрий Полиоркет построил и использовал орудие, благодаря которому он и получил свое прозвище, — гелеполис, что значит «берущий города». Орудие представляло собой башню 43 метров (141 фут) в высоту, 430 квадратных метров (4628 квадратных футов) в основании, управляемую командой из 200 человек, которые поворачивали ворот, приводящий в движение восемь колес. Покрытая металлическими пластинами для защиты от огня, с множеством камнеметов и прочих стрелковых орудий, эта машина, продвигавшаяся к стенам города, должно быть, представляла устрашающее зрелище для его защитников. Эта колоссальная башня с каждого бока имела по деревянному коридору, покрытому кожей, которые вели в будки, где солдаты управляли массивными 54-метровыми (177 футов) таранами, опиравшимися на вращающиеся цилиндры, закрепленные в полу будки, либо 25-метровыми (82 фута) деревянными брусьями с заостренными концами, которые применялись как буравы — для пробивания вражеских стен. Коридоры

также вели под навесы, под прикрытием которых солдаты могли засыпать рвы или подкапывать стены.

В начале штурма бой был очень напряженным. Стрелки и катапульты с гелеполиса согнали защитников со стены, тараны разрушали укрепления. Когда одна большая башня и часть стены рухнули, Деметрий увидел, что за первой стеной родосцы успели соорудить еще одну, внутреннюю стену. Защитники города провели контрмину и уничтожили всех вражеских саперов, подкапывавшихся под нее. Наконец, благодаря своевременной вылазке они оттеснили атакующих назад. Затем обе стороны взяли передышку. Пока Деметрий восстанавливал свои орудия, родосцы выкопали новый ров и построили третью стену за полуразрушенной первой и временной второй стенами. Как только Деметрий был готов к дальнейшим действиям, он начал штурм. Битва вновь была крайне ожесточенной, Деметрию удалось проломить вторую стену, временами казалось, что его солдаты смогут проникнуть в самую большую башню и ворваться в город. Но родосцы выдержали и этот штурм, хотя и с тяжелыми потерями, и Деметрий вновь был вынужден отступить.

Наступил 304 г. до н.э., осада продолжалась уже 15 месяцев. Деметрий решил использовать все свои силы для ночной атаки с суши и с моря одновременно, его плавающие осадные сооружения снова вошли в гавань. С помощью этих орудий Деметрию удалось проломить и третью стену, и 1500 его гоплитов прорвались в город. Битва продолжалась всю ночь, охватив гавань, прибрежные укрепления и даже несколько городских улиц. Однако родосцы и наемники Птолемея, сражающиеся вместе с ними, сумели вытеснить вражескую кавалерию из города и вынудили противника отступить. Обе стороны были истощены, сам Деметрий не имел уже сил для нового штурма. Даже если бы он смог разрушить еще одну часть стены, попытку взять город вновь были бы отражены солдатами Птолемея, который постоянно высылал родосцам помощь. Поэтому Деметрий добился перемирия с родосцами, обеспечив мирное отступление своим солдатам, и договорился об окончании вражды между Родосом и собственной династией. Его гигантские усилия ничего не изменили, ибо даже в случае поражения его

ГЕЛЕПОЛИС, или «берущий города», был применен Деметрием Полиоркетом против Родоса в 305–304 гг. до н.э. Гелеполис имел 43 метра (141 фут) в высоту и массивное основание площадью 430 кв. метров (4628 кв. футов). Конструкция опиралась на массивные колеса, ее приводили в движение 200 человек, толкавшие машину назад с помощью деревянных брусьев. На первом ярусе были установлены большие литоболы, способные метать камни весом до 82 килограммов. Второй ярус был оборудован меньшими по размеру литоболами, и, наконец, на третьем ярусе располагались самые маленькие камнеметы, которые очищали стены от защитников, а воины на двух верхних этажах стреляли болтами из оксисбелов по конкретным целям. Снаружи вся конструкция была обшита металлическими пластинами, на каждом этаже имелись приспособления для тушения огня. Действуя вместе с менее массивными орудиями, такая машина смогла разрушить главную стену и башню Родоса, а кроме них две дополнительные стены, построенные жителями города.

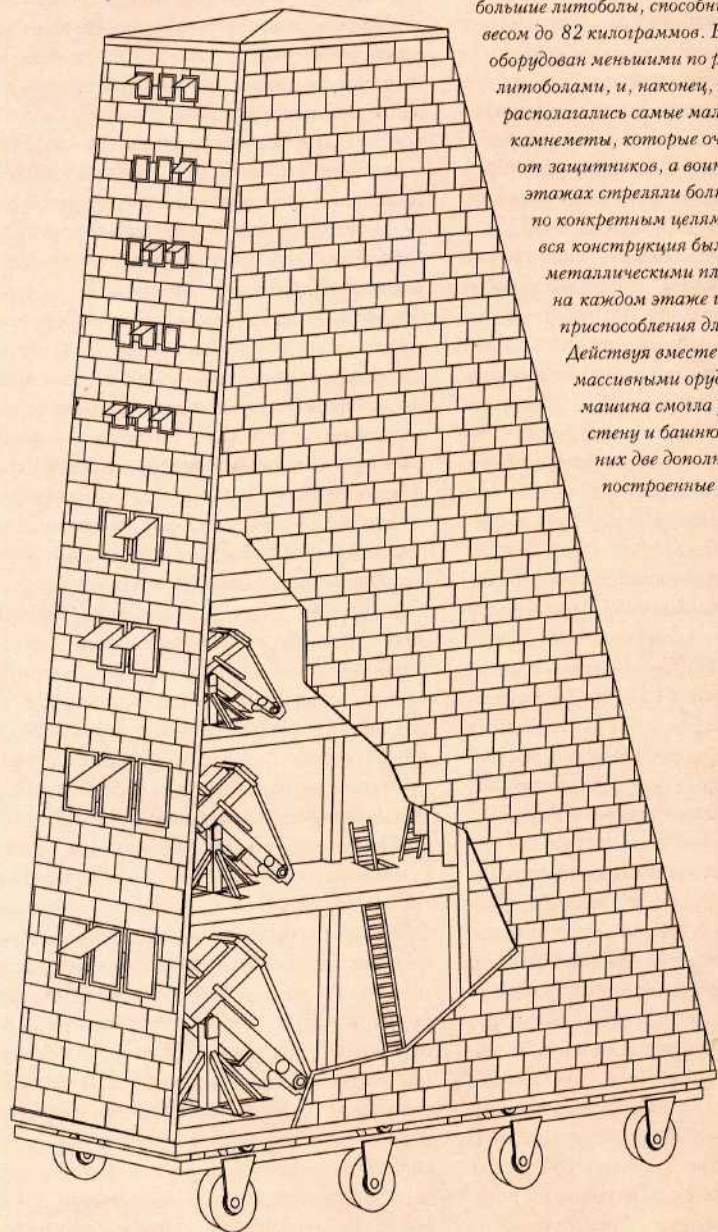

репутация мастера осады несколько не пострадала бы. Деметрий впоследствии добился заметного успеха и даже стал царем Македонии (294–287 гг. до н.э.). Однако усиление его могущества привело к тому, что все диадохи объединились против него, и он окончил свои дни в плену в 283 г. до н.э. Что касается родосцев, то они разобрали осадные орудия, которые Деметрий был вынужден оставить, так как не имел возможности переправить их с острова. Родосцы распродали их по частям, в частности, немалую выгоду принесла им продажа железных пластинок из обшивки гелеполиса. На эти деньги они воздвигли гигантскую статую бога солнца Гелиоса, известную как Колосс Родосский и ставшую одним из семи чудес Древнего мира.

Осада Родоса продемонстрировала высшие достижения военной техники того времени, никогда еще более мощные орудия не применялись в осадном деле. Наследники Александра продолжали враждовать между собой, и в историю вошло еще несколько грандиозных осад, однако разобщенность и соперничество их династий в конечном итоге привели к их падению. Однако не греки продемонстрировали нам реальные последствия разработок эллинских ученых и инженеров, столь заметно усовершенствовавших военные технологии, и даже не эллинистические полководцы вроде Деметрия, умевшие эти технологии применять. Это выпало на долю великана, в то время еще спавшего на Западе. Поначалу не знавшие иных способов взять укрепленный город, кроме блокады и штурма пехотой, римляне постепенно освоили и усовершенствовали греческую осадную

тактику, впоследствии использовал ее против самих ее изобретателей и завоевав все Средиземноморье.

Начало осадного дела в Риме

Если говорить о технологиях, то римляне изначально не придавали особого значения осадному делу. Их первые осады не отличались сложностью, поскольку города Центральной и Северной Италии, которые им противостояли, чаще всего не имели сложной системы укреплений, и потому их можно было легко взять, посылав на штурм пехоту. Все резко изменилось, когда римляне столкнулись с греческими городами в Южной Италии и на Сицилии в III в. до н.э. Здесь они впервые ощутили мощь греческих укреплений, защищенных артиллерией, слишком массивных, чтобы их можно было взять без применения осадных орудий.

Это не отпугнуло римлян, а, напротив, сделало их сильнее, так как двумя основными талантами римской армии были способность заимствовать чужие технологии и умение строить укрепления. Римская армия позаимствовала из наследия Древнего мира больше, чем любая другая. Практически все присущие римскому войску черты, начиная от снаряжения воинов и заканчивая тактическими приемами, были в какой-то степени скопированы, а затем усовершенствованы. То же

ОСАДНЫЕ РАБОТЫ римлян при Алезии, включая внутренние и внешние стены, ров, каналы и другие защитные сооружения, удерживавшие Верцинеторикса в Алезии при осаде города Юлием Цезарем в 52 году до н.э.

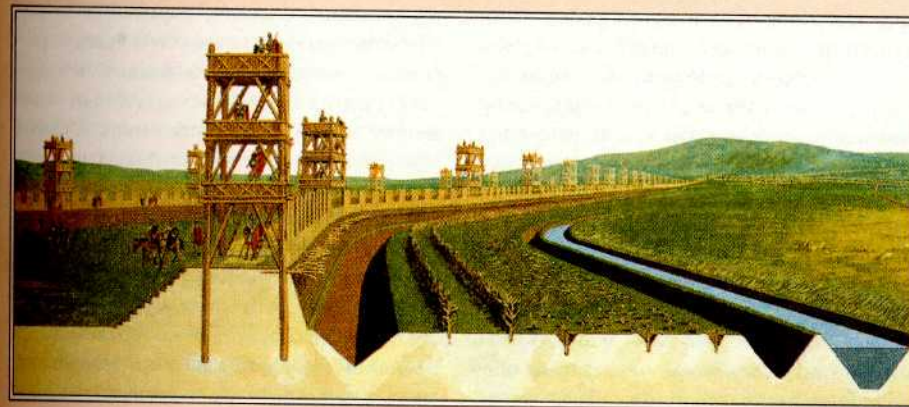

относится и к эллинистическому осадному мастерству: менее чем через три десятилетия после первого столкновения с укрепленным греческим городом римляне освоили осадные технологии греков и начали активно использовать греческую артиллерию и орудия. Но, несмотря на то, что они значительно усовершенствовали эти орудия, они никогда не смогли отказаться от их принципиальной схемы и предложить что-либо новое.

О римлянах говорили, что лопатой они добились не меньше, чем мечом, так как они были величайшими строителями укреплений. Каждую ночь, вне зависимости от того, на вражеской или дружественной территории они находились, легионеры занимались сооружением укрепленных лагерей. Лагерь служил римлянам и базой, откуда можно было управлять ходом кампании, и продовольственным складом, и местом, где в случае чего можно было укрыться. Далеко простиравшиеся завоевания Рима были возможны благодаря расположенным вдоль линий снабжения укреплениям, а некоторые укрепления превратились в постоянные форты, привлекавшие торговцев, которые впоследствии стали средневековыми городами, а затем и современными. Одним из наглядных примеров является Манчестер, бывший военный лагерь, в котором до сих пор можно видеть следы постоянных римских укреплений.

Фортификация тесно связана с осадным делом, и римляне всех превзошли в искусстве блокады. Удачное использование блокады римлянами было обусловлено тремя факторами. Во-первых, благодаря тому же методу, что они применяли при строительстве своих ночных укреплений, легионеры имели возможность полностью окружить осажденный город лагерями, частоколами и рвами. Если другие армии ограничивались блокадой лишь основных ворот и дорог, а затем патрулировали окрестности города, то римляне предпочитали полностью убедиться в том, что у противника не осталось никакой возможности бежать и что он окружен непрерывным рядом осадных сооружений. Если им казалось, что осаде может помешать выступившая на помощь осажденным вражеская армия, римляне сооружали еще одну, наружную линию оборонительных сооружений, оставляя, таким образом, собственную армию на полностью защищенной территории между двумя

рядами рвов, валов и стен, как было, например, при осаде Алезии в 52 г. до н.э.

Вторым условием успеха было то, что римляне обладали значительным тыловым потенциалом, людскими ресурсами и имели склонность к ведению продолжительных осад. Римляне хорошо понимали значение тыла; к концу III в. до н.э. они начали разрабатывать технику, необходимую для поставки продуктов на большие расстояния, которая позволяла им снабжать осаждающую армию в течение неограниченного срока. Это значило, что находящиеся на фронте римские войска могли сменять друг друга. Следует отметить, что большинство других военных держав Древнего мира не имели достаточно людей, чтобы вести долгосрочные осады, так как при этом они рисковали оказаться в окружении превосходящих сил противника, которые он успел бы сформировать и вооружить. Римляне, используя людские ресурсы всей Италии, могли одновременно задействовать сразу несколько армий, защитив таким образом войско, ведущее осаду, от нападения извне. Поэтому римские осады редко срывались из-за вмешательства снаружи, и строить вторую линию обороны для защиты от нападений извне им приходилось нечасто. Вместе с их целеустремленностью и упорством это давало римлянам возможность вести осаду так долго, как этого требовали обстоятельства, вплоть до 10 лет: под Лилибеумом на Сицилии они стояли с 250 до 241 года до н.э.

Последним фактором, способствовавшим успехам римлян в осадном деле, являлся контроль над морем. Слава римских легионов затмила тот факт, что начиная с середины III в. до н.э. Рим фактически стал сильной морской державой. Контроль над Средиземным морем и умелое использование кораблей позволяли римлянам перевозить войска на большие расстояния, что давало им возможность блокировать порты и полностью изолировать осажденные города от внешнего мира. Осадные работы, ведущиеся вокруг города на суше, были совершенно бесполезны в том случае, если осаждающие не имели возможности перекрыть морские пути, а осажденный город имел выход к морю. Контроль над морем давал римлянам возможность окружить город и полностью исключить любую вероятность побега из него или снабжения его продовольствием. Эти три фактора — техника строитель-

ства наземных укреплений, тыловые ресурсы и контроль над морем в сочетании с греческой артиллерией и осадными орудиями для штурма крепостей сделали римскую армию несокрушимой силой.

Возможно, лучшим примером римской блокадной тактики может служить осада Юлием Цезарем города Алезии в Галлии в 52 г. до н.э. За шесть лет Цезарь (100—44 гг. до н.э.) завоевал почти всю территорию Галлии, выиграл при этом несколько сражений, построил мост через Рейн (в 55 г. до н.э.), дважды вторгся в Британию (55 и 54 гг. до н.э.) и преуспел в создании самой опытной и закаленной в боях армии. Солдаты этой армии были горячо преданны своему командиру, так как его способность приводить их к победе, казалось, не знала границ. Галлы, в свою очередь, оказывали римлянам сопротивление. Галльские племена превосходили римлян своей численностью, но они были слишком разобщены и неорганизованы, чтобы оказать им сопротивление, и потому Цезарь покорял их одно за другим. Только в 52 г. до н.э. галлы объединились под предводительством Верцингеторикса, вождя племени авернов в Южной Галлии (современная область Овернь). Он возглавил крупномасштабное восстание галлов, которое угрожало лишить римлян всех завоеванных Цезарем земель. Во время войны против Верцингеторикса римляне предприняли три большие осады. При Аларике в Центральной Галлии Цезарь использовал традиционную греческую технику, подведя к стенам города большой осадный вал, на котором, вплотную к вражеской стене, установил две осадные башни. Все эти работы прикрывала дальнобойная артиллерия, расположенная у основания вала. Затем Цезарь выбрал удачный момент и атаковал городские укрепления во время ливня. Крепость пала, а уцелевшие галлы бежали за 160 километров (99 миль), чтобы укрыться в Герговии. Здесь Цезарь тоже стал строить осадные сооружения вокруг города, но вскоре был вынужден разделить свою армию и отправиться с одной

«[Мы должны атаковать] стены и войско врага, которые тот принесет в жертву храбрости, мею и безысходности... В этот самый день состоится выбор для нас — победа или смерть».
Марк Антоний.

ее частью на подавление восстания в другой области Галлии. Легионеры под Герговией удерживали свои позиции, но при этом не имели никаких преимуществ перед противником. Когда Цезарь вернулся, попытка взять укрепленное плато штурмом не удалась, и римляне понесли серьезные потери. Видя, что Герговию нельзя взять штурмом, и не решаясь вновь разделить свое войско на две части, Цезарь снял осаду.

Эта неудачная осада привела к тому, что многие прежние союзники Цезаря в Галлии перешли на сторону Верцингеторикса. Практически вся Галлия была охвачена мятежом, все завоеванные в течение шести лет территории оказались под угрозой. После небольшой стычки с римлянами Верцингеторикс отступил в укрепленный город Алезию, надеясь повторить удавшийся при Герговии маневр

и измотать противника. Алезия находилась на плато рядом с рекой Бренна в Центральной Галлии. Оценив расположение города и осмотрев его укрепления, Цезарь, однако, не рискнул брать его штурмом, но предпочел использовать блокадную тактику. Так как это требовало рассредоточения его войска вокруг города, он соорудил один из сложнейших известных нам осадных комплексов. Это была целая паутина из укреплений, башен и частоколов, которая постепенно окутала Алезию. Протяженность ее достигала 28 километров (17,4 мили).

Римляне начали с того, что разбили 7 укрепленных лагерей и воздвигли 23 форта вокруг Алезии. Затем они прокопали ров до западного края плато, чтобы прикрыть работавших за ним саперов, которые выкопали еще две траншеи вокруг города. Последние две имели пять метров в ширину, а внутренний ров был заполнен водой. Земля из траншеи была использована для сооружения вала, на котором были установлены частокол и башни на расстоянии 25 метров друг от друга. Перед этими сооружениями римляне сделали несколько рядов ловушек, каждая из которых имела свое название, отражающее тот про-

Осада Алезии,

52 год до н.э.

Успех римских завоеваний в Галлии тесно связан с победой при осаде Алезии. Увидев городские укрепления, Цезарь решил блокировать город, соорудив вокруг него ряды частоколов, башен, окопов и хитрых ловушек. Галльская кавалерия прорвала окружение, и Цезарь, опасаясь, что беглецы вызовут подмогу, возвел еще один, точно такой же внешний ряд укреплений. Женщины и дети были выгнаны из Алезии, чтобы защитники могли растянуть запасы провизии, и им пришлось разбить лагерь между городом и римскими укреплениями. Первые вылазки из Алезии были неудачны, как и первая атака большой галльской армии, пришедшей на помощь осажденным. Наконец, армия галлов и осажденные скоординировали свои действия и атаковали одновременно. Битва была жестокой, римляне несколько раз находились на грани разгрома, однако своевременная атака германской кавалерии и дисциплинированность римских легионеров спасли положение. Гарнизон сдался, большинство защитников были казнены или проданы в рабство.



Город Алезия, который сегодня называется Алис-на-Рейне, стоит на горе Оксуа рядом с истоком Сены. Он находился в Центральной Галлии, области, которую Цезарь присоединил к Римской империи.

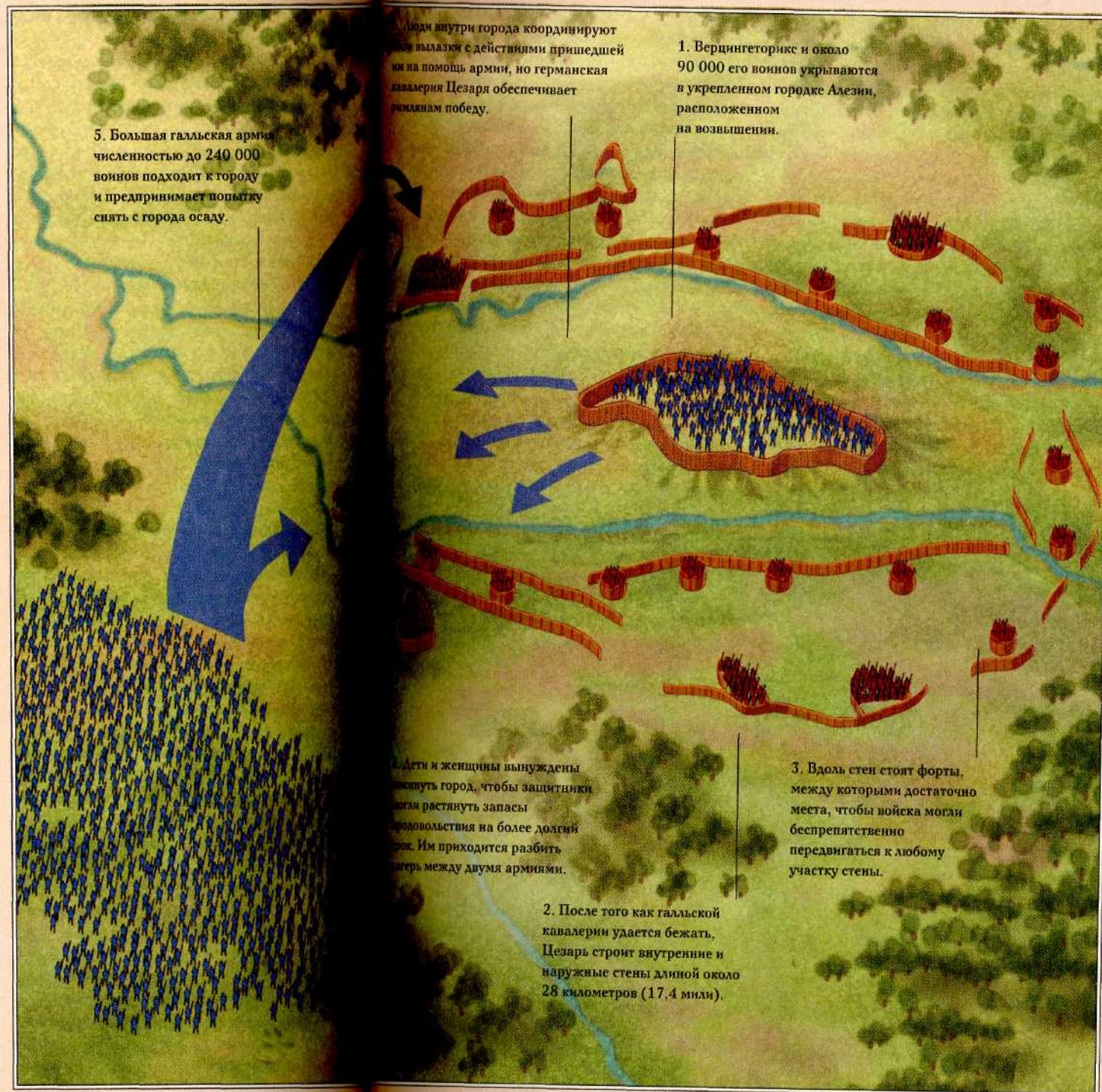

5. Большая галльская армия численностью до 240 000 воинов подходит к городу и предпринимает попытку снять с города осаду.

Люди внутри города координируют свои вылазки с действиями пришедшей на помощь армии, но германская кавалерия Цезаря обеспечивает римлянам победу.

1. Вердингеторикс и около 90 000 его воинов укрываются в укрепленном городке Алезии, расположенном на возвышении.

4. Дети и женщины вынуждены покинуть город, чтобы защитники могли растянуть запасы продовольствия на более долгий срок. Им приходится разбить лагерь между двумя армиями.

3. Вдоль стен стоят форты, между которыми достаточно места, чтобы войска могли беспрепятственно передвигаться к любому участку стены.

2. После того как галльской кавалерии удастся бежать, Цезарь строит внутренние и наружные стены длиной около 28 километров (17,4 мили).

фессиональный черный юмор, с которым солдаты обычно смотрят на подобные вещи. Например, некоторые ловушки содержали по пять рядов заостренных кольев, связанных вместе так, что их нельзя было выдернуть из земли. Такие колья называли *cippi* — «надгробные плиты». Несколько рядов V-образных ям, внутри которых находились обожженные колья, получили название *lilia* — «лилии». Перед ними были установлены 30-сантиметровые (11 дюймов) колышки, воткнутые под углом, из вершин которых торчали железные колючки, называемые *stimuli* — («жала»). Пока римляне занимались этими сооружениями, галльская кавалерия, не представлявшая ценности для защиты города, попыталась прорвать окружение и со второго раза преуспела в этом, но с большими потерями. Опасаясь, что беглецы приведут подкрепление, Цезарь соорудил такую же наружную линию укреплений с фортами на расстоянии 200 метров (656 футов) от внутренней, чтобы дать войскам пространство для маневра и обеспечить им доступ к наиболее опасным участкам.

Ради экономии продовольствия Верцингеторик велел женщинам и детям покинуть Алезию, но Цезарь не выпустил их наружу, так как он надеялся быстрее истощить запасы врага и не собирался кормить беглецов из своих собственных. Женщинам и детям пришлось разбить собственный лагерь между стенами города и римской линией укреплений. Предосторожность Цезаря в отношении нападения снаружи оказалась нелишней, и его сооружения весьма пригодились, так как на третий месяц осады на помощь осажденным пришла огромная армия галлов. Последовавшая атака сопровождалась вылазками защитников Алезии. Противники некоторое время сражались на равных, но затем Цезарь ввел в бой германскую кавалерию, до тех пор укрывавшуюся за стенами. Кавалерия довершила разгром галльской армии, а римлянам уда-

РИМСКИЕ ЛЕГИОНЕРЫ и вспомогательные войска ведут оборонительные работы. Сцена с рельефа колонны Траяна в Риме. Войска, изображенные здесь, выглядят так, как, должно быть, выглядели солдаты при осаде Масады в 73–74 гг. н.э.



лось отеснить воинов Верцингеторикса обратно в город. Две ночи спустя галлы вновь предприняли вылазку. Потери обеих сторон, по словам Цезаря, были отчасти результатом перекрестного огня, который велся из римского лагеря. Эта атака также была отражена. Наконец галлы предприняли одну попытку: и на следующий день, ровно в полдень, они напали на римлян сразу с двух сторон — изнутри и снаружи. Сражение было ожесточенным, несколько раз римляне оказывались на грани поражения, но каждый раз умелое распределение Цезарем резервных войск помогало римлянам удержать свои позиции. В один из таких моментов Цезарь лично повел свой отряд в контратаку, и вид его развевающегося алого плаща сплотил и воодушевил воинов. Почувствовав, что атаки галлов стали слабее, Цезарь опять ввел в бой германскую кавалерию, которая оттеснила пришедшую на помощь осажденным армию, освободив Цезарю силы для отражения атаки из города.

Галльская армия рассеялась. Верцингеторикс, видя, что ситуация безнадежна, сдался. Завоеванные Цезарем земли были возвращены, а сопротивление врага подавлено. После нескольких операций по очистке захваченных территорий от противника в 51 г. до н.э. Галлия превратилась в одну из римских провинций и оставалась таковой в течение пяти столетий. То, что было с Цезарем дальше, хорошо известно. Он перешел реку Рубикон и начал в Италии гражданскую войну против Помпея, в которой вышел победителем. Подчинив оставшееся население Римского мира, Цезарь назначил себя диктатором пожизненно. Он оставался им до тех пор, пока не был убит в марте 44 г. до н.э. Верцингеторикс же содержался в плену в Риме в течение шести лет, затем был проведен по улицам города в триумфальном шествии Цезаря и ритуально задушен. Темным местом в истории остаются страдания коренного населения Галлии в течение тех семи лет, когда там воевал Цезарь. В записках Цезаря редко описываются уничтожение и порабощение галлов, потому они не дают нам полного представления о том геноциде, которому Цезарь подверг галльский народ. Его, вероятно, можно сравнивать только с тем количеством жизней, которые были унесены во время татаро-монгольского нашествия на Ближний Восток и при завоевании Америки европейцами.

Пожалуй, нет лучшего примера римской блокадной тактики, чем осада Алезии. Везде, где это было возможно, римляне применяли наряду с блокадой греческую артиллерию и другие осадные орудия. Основательность, с которой римляне подходили к осаде, их стремление во что бы то ни стало довести осаду до конца, сколько бы времени на это ни потребовалось, делало римскую военную машину практически неодолимой.

Взятие укреплений штурмом

Как было сказано ранее, римляне не внесли значительных изменений в конструкцию греческих артиллерийских орудий, однако некоторые модификации и доработки все же были ими сделаны. Баллиста стала новой версией камнемета литобола, но с большей дальностью и более высокой точностью благодаря перестроенной верхней части и более плотным канатам. Скорпион был римским вариантом станкового лука оксибела, но уменьшенным в размерах; он был легче и мобильнее, а кроме того, мог стрелять более тяжелыми снарядами. Укрепленная рама и вогнутые плечи делали его более мощным. Это было распространенное орудие, бывшее с большой точностью и достаточной мощностью, способное поразить двух врагов одним выстрелом. Эти модификации II и I вв. до н.э. предшествовали появлению хиробаллистры в I в. н.э. Хотя принципиальная схема этого орудия была греческой, в конструкции хиробаллистры присутствовали и некоторые новые элементы. Верхняя часть была полностью изготовлена из металла, канаты заключены в бронзовые цилиндры, защищавшие их от воздействия стихий и вражеских снарядов. Деревянные рукоятки были заменены металлическими, что существенно увеличивало мощность орудия, а точность попадания обеспечивалась специальным прицелом.

Римляне использовали эти орудия как для атаки, так и для защиты, причем достаточно эффективно. Эти новинки военной науки в сочетании с усовершенствованными технологиями блокады во многом объясняют военные успехи римлян и долговечность их господства — в течение тысячелетия на Западе, и двух — на Востоке. Упорство римлян, их блокадные технологии и умение брать города штурмом не оставляли практически никаких

Осада Масады,

73–74 н. э.

Масада была самым последним оплотом Иудейского восстания. Расположенный на плато 457 метров (1499 футов) высотой, город был практически неуязвим. Крепость была хорошо снабжена водой и продовольствием, но местность вокруг нее была пустыня и необитаема, а потому осаждающим приходилось подвозить провизию издалека. Сначала римляне попытались заморить голодом иудейский гарнизон в 1000 человек, окружив крепость, построив вокруг нее восемь лагерей и соединив их стенами с башнями. Затем они соорудили осадную насыпь из земли и леса и подвели по ней обшитую металлом осадную башню. Осадная артиллерия очистила стены от защитников, и в дело пошел таран. И хотя римлянам удалось пробить эту стену, за ней они обнаружили другую, построенную защитниками. Произошла кровопролитная схватка, в которой римляне одержали победу. Пока они готовились к последней атаке, иудеи совершили массовое самоубийство, предпочтя такую смерть поражению. Только две женщины и пятеро детей остались в живых.



Крепость Масада была построена Иродом, царем иудейским, известным нам по Библии. Небольшой римский гарнизон Масады был перебит в начале восстания, но город пустовал до 73 года.

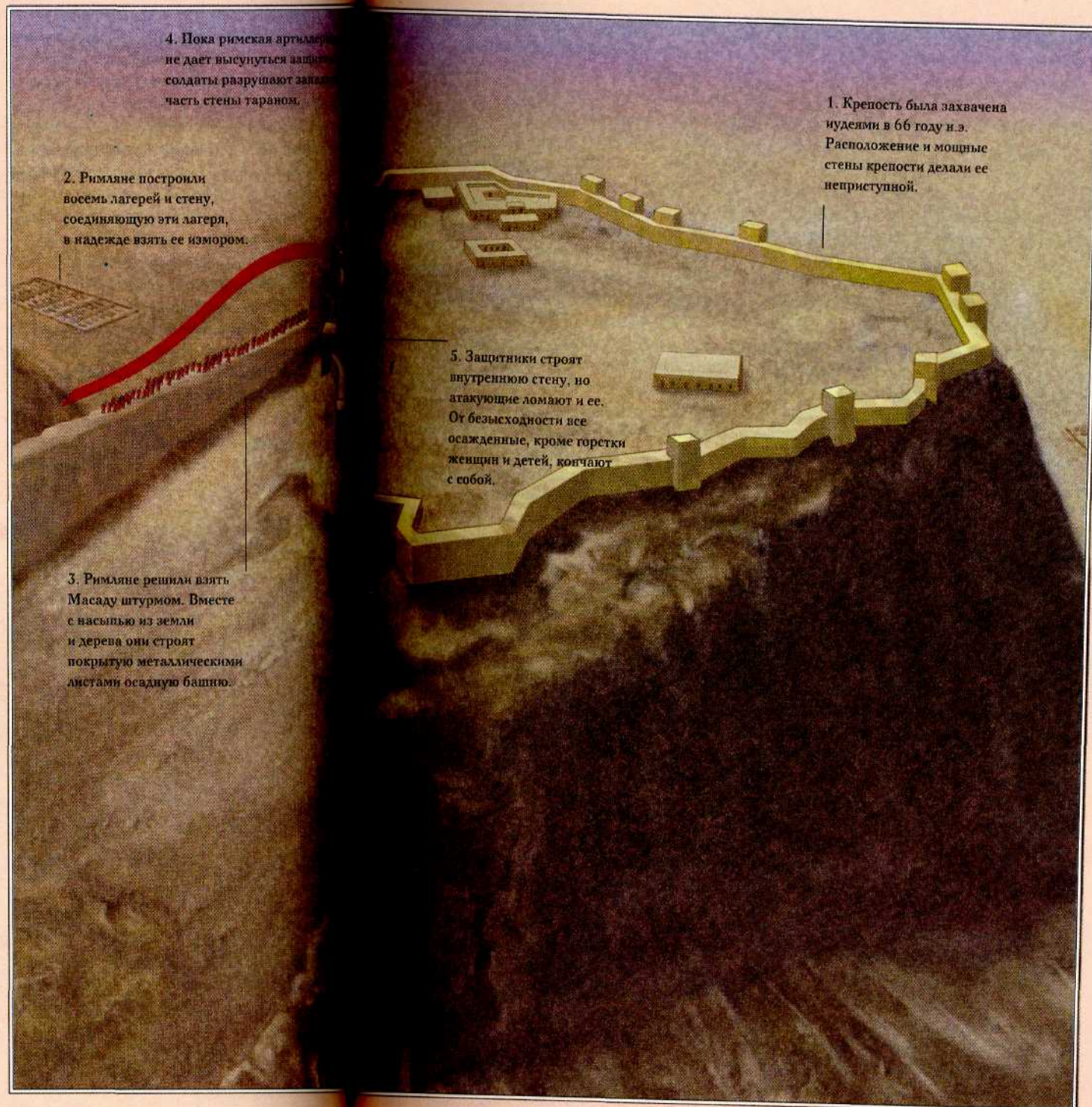

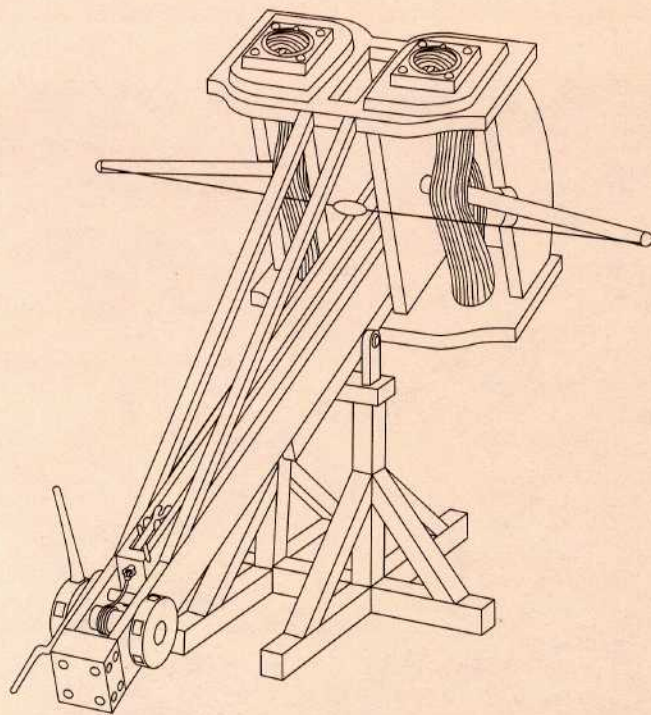

БАЛЛИСТА. В III в. до н.э. римляне стали осваивать греческие осадные технологии. Хотя основная конструкция этих орудий практически не подвергалась изменениям, римляне все же сделали ряд усовершенствований. Баллиста стала новой версией камнемета-литобола. Рама и станция стали прочнее, отверстия, через которые были продеты веревки, и шайбы, которые их удерживали, изменили свою форму с прямоугольной на овальную. Это позволило использовать более толстые и плотно свитые канаты. Эти канаты римляне изготавливали из жил, поэтому они были прочнее и долговечнее прежних, свитых из конского волоса. Все это делало орудие более точным и дальнбойным.

ляне решили предпринять штурм. Единственным участком, достаточно пологим, чтобы подобраться к крепости, был меловой хребет к западу от нее, известный как Белый хребет. Здесь римляне начали сооружать *атер*, или осадную насыпь. Лес им приходилось привозить издалека, они клали бревна таким образом, что получались прямоугольные клетки, которые заполнялись камнем. Защитники Масады время от времени предпринимали вылазки и обстреливали строителей. Римляне отвечали огнем из своих орудий, тяжелых и легких камней. Артиллерийская дуэль длилась несколько месяцев. Законченная насыпь имела 617 метров (2024 фута) в длину и достигала 206 метров (676 футов) в высоту на отдельных участках. Это была, даже по римским понятиям, очень большая осадная насыпь. У ее основания была установлена осадная башня 30-метровой (98 футов) высоты, обшитая железными пластинами для защиты от огня. В нижнем ярусе башни располагался тяжелый таран, а на верхних этажах — баллисты и скорпионы.

К апрелю 74 года строительство башни и насыпи было завершено. Под огнем противника римляне стали двигать башню вверх по

насыпи к основанию вражеской стены, где в ход пошел таран, а артиллерия на башне очищала стену от защитников. Римляне довольно быстро проломили стену, но обнаружили, что за ней иудеи соорудили еще один крепостной вал из земли и леса. Римляне обстреливали его зажигательными снарядами и подожгли. Западный ветер едва не перенес огонь и на римскую башню, железная обшивка которой не могла противостоять такому сильному пламени. Внезапно ветер переменился, деревянные стены сгорели окончательно, и к ночи 14 апреля римлянам открылся широкий проход в крепость.

На следующее утро римская пехота штурмовала стены. Ворвавшись в крепость, они обнаружили, что ее обитатели совершили массовое самоубийство. В обращении, которое вождь осажденных, Елезар, сделал в ночь перед штурмом, он убедил своих людей лишиться себя жизни, но не сдать врагу. Легионеры, бравшие крепость, обнаружили только двух спрятавшихся женщин и пятерых детей. Им удалось избежать смерти и поведать римлянам историю гарнизона и его самоубийства.

Несмотря на то, что осада Масады не была крупной операцией и не имела особого стра-

ХИРОБАЛЛИСТА, вошедшая в употребление в I веке нашей эры. Это стреляющее стрелами-болтами орудие имело более прочную раму, но главным усовершенствованием было то, что теперь рама полностью делалась из металла. Канаты были заключены в металлические цилиндры, которые защищали их от непогоды и вражеского огня, что делало машину более долговечной. Цилиндры также давали возможность сильнее скручивать канаты, что придавало хиробаллисте большую мощность. Хиробаллиста была самым точным артиллерийским орудием, чему способствовал прицел, установленный между двумя цилиндрами.

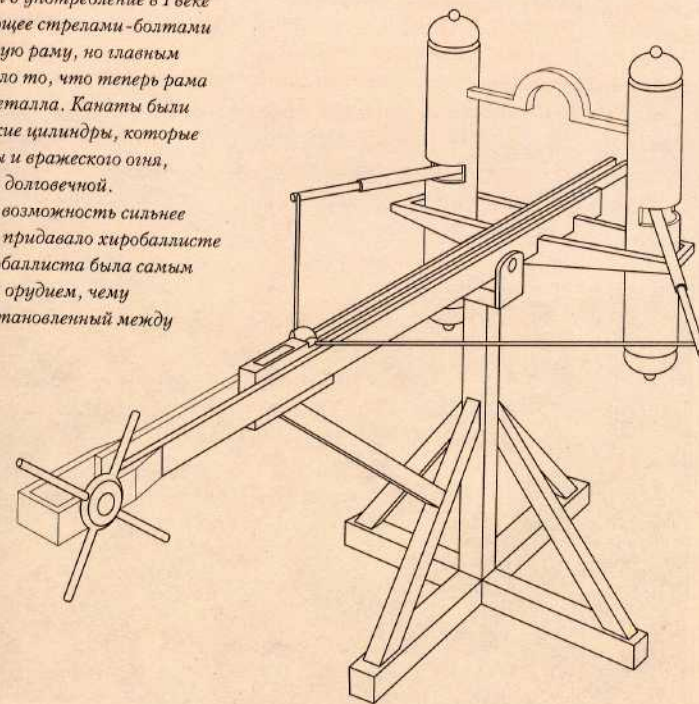

шансов ни одной крепости, что наглядно было продемонстрировано при осаде Масады в Израиле в 73—74 гг. н.э.

Штурм Масады стал последним эпизодом восстания в Иудее (66—74 гг. н.э.). Повстанцы неожиданно напали на крепость, и ее маленький римский гарнизон был разгромлен. Само же восстание, вызванное стремлением иудеев освободиться от римского ига, стало жестоким и кровавым конфликтом для обеих сторон. Восстание почти закончилось с падением Иерусалима в 70 году, но несколько очагов сопротивления оставались в течение еще четырех лет. В ноябре 73 года продолжал сопротивляться лишь гарнизон Масады, около тысячи воинов. Это была маленькая, но внушительная крепость, расположенная на вершине 457-метрового (1499 футов) плато, стены которой возвышались над крутым обрывом и имели только двое ворот. Все тропинки, ведущие к вершине, были очень ненадежны и хорошо простреливались из крепости. Защитники крепости имели артиллерию, в ней имелись продовольственные склады и колодцы, выдолбленные в скале. Гарнизон в случае необходимости мог удерживать ее годами. Возведенная царем Иро-

дом (40—4 гг. до н.э.) крепость кажется воплощением неприступности даже для современного туриста, но римлян это остановить не могло.

Первым делом римляне попытались взять крепость измором и окружили ее. Они построили восемь лагерей и соединили их стеной, на которой через каждые 75—90 метров (246 — 295 футов) располагались башни. В районе Масады, пустынном и безводном, не было леса, поэтому римляне были вынуждены использовать для строительства камень. Это придало лагерям и стенам более долговечный характер и отразилось на ландшафте, что заметно и по сей день. Благодаря археологическим исследованиям мы получили возможность представить себе, как выглядели римские военные постройки. Когда эти работы были закончены, римляне соорудили непрерывную стену в 3,5 километра (2,1 миль) длиной, проведя ее по самым опасным и крутым склонам, — еще одно достижение римской инженерии.

Даже будучи окруженными со всех сторон, защитники Масады не сдавались. Они были хорошо обеспечены провизией и занимали неприступную позицию. Поэтому рим-

тегического значения для римлян, она, несомненно, важна как пример римской военной методики и слаженной работы тыловых структур. Римлянам приходилось привозить издалека не только лес. Поскольку земля вокруг Масады представляет собой бесплодную пустыню, туда регулярно приходилось завозить и пищу, и воду. Без хорошего тылового снабжения осада была бы невозможна, и победа при Масаде стала триумфом не только римских легионов, но и римской системы снабжения.

Изобретательность римлян при осаде Масады нельзя переоценить: это было высшим достижением римского осадного дела. После сооружения каменных стен, блокирующих крепость, римляне построили одну из крупнейших осадных насыпей на крутом и обрывистом склоне. Когда насыпь была завершена, артиллерия позволила очистить стены от защитников и начать штурм. К I веку нашей эры римская осадная техника представляла смесь всего того, что было придумано ранее, и дос-

Типичный лагерь легионеров. Между 73 и 74 н. э. римляне построили восемь таких лагерей, соединенных между собой стенами с башнями, вокруг крепости Масады. Некоторые из разбросанных по всей империи римских военных лагерей со временем превратились в постоянные поселения.

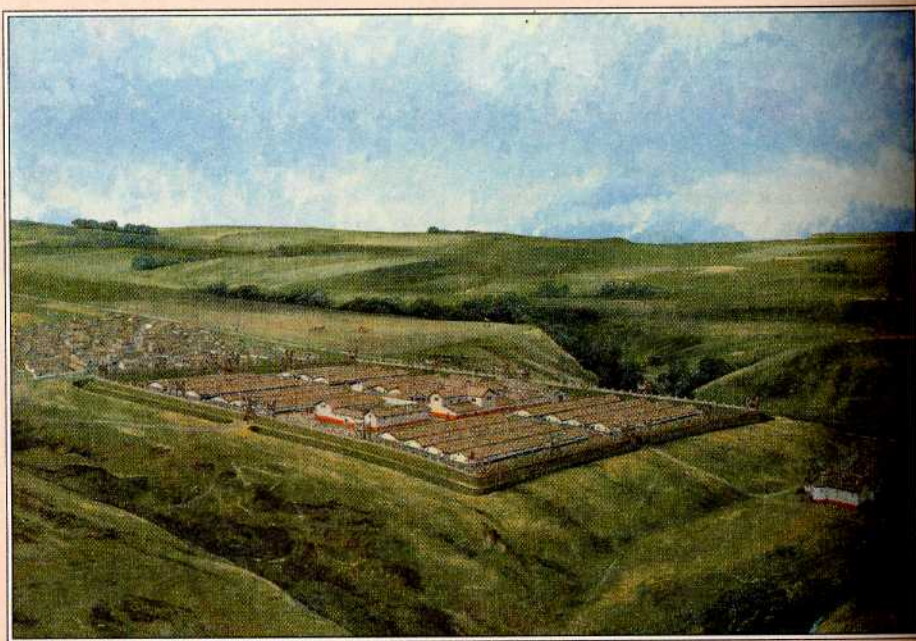

тигла высшей точки своего развития. Способность римлян к инженерному делу, науке и технике, помноженная на усердие и стойкость римских солдат, с которыми они выполняли свой долг под палящим солнцем, облаченные в тяжелые доспехи, делали римские легионы величайшими мастерами осады Древнего мира.

Возможно, самым важным последствием событий при Масаде явилось то археологическое наследие, которое было нам оставлено. Раскопки на том месте дали нам много информации о римских лагерях и осадной технике, а также об иудейских укреплениях и постройках внутри их. Найдены были документы, одежда, монеты, снаряды для баллист. Самой значительной находкой можно считать единственный сохранившийся до наших дней римский аггер, который до сих пор можно видеть на западном склоне плато. Сухой климат этой местности позволил сохраниться даже отдельным деревянным фрагментам каркаса. Эта насыпь, которой более 1900 лет, — самое долговечное наследие римского осадного искусства.

Осада Дура Европос

Римляне преуспели не только в наступательном осадном деле, но были и мастерами фортификации. Городские укрепления в

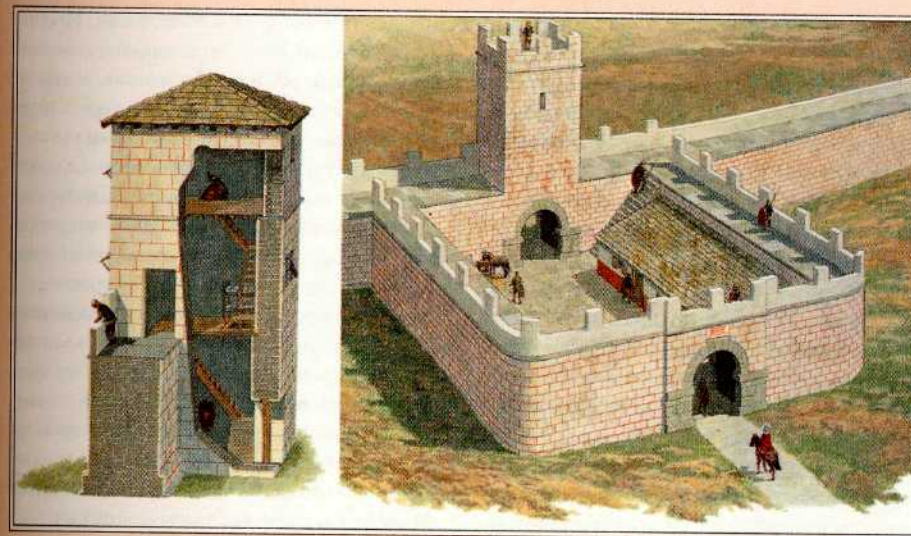

Сторожевые постройки римлян. К II веку н. э. оборонительное строительство приобрело более основательный характер, на смену земле и лесу пришел обработанный камень. Наверху изображена римская сторожевая постройка в современной Германии, а справа — одно из укреплений стены Адриана.

большинстве своем оставались неизменными, так как римляне не отходили от первоначальной греческой схемы; но они все же улучшили военную архитектуру, используя хорошо обработанный камень, обожженный кирпич и бетон. Многие укрепления римских легионеров со временем становились постоянными крепостями. Они привлекли торговцев и поселенцев, которые обосновались под их стенами, постепенно превращая римскую крепость в средневековый городок. Римляне также строили длинные стены, простирающиеся на огромные расстояния вдоль первых постоянных государственных границ. Ярким и наиболее известным примером является стена Адриана в северной Англии и Шотландии. Римляне были особенно искусны в строительстве ворот и предвратных укреплений. До них предвратные укрепления сводились в основном к перекрывающим друг друга и обводным стенам, римские же ворота были многоярусными, они имели множество бойниц и амбразур для артиллерии, тяжелые подъемные решетки, деревянные двери и подъемные мосты. Впоследствии все это нашло отражение в

предвратных укреплениях некоторых замков средневековой Европы.

Все эти укрепления продолжали служить Римской империи, когда она начала приходить в упадок в III веке. Укрепления сдерживали нашествия множества племен еще около двух столетий, пока империя на Западе не развалилась окончательно. За это время мастерство римлян в осадном деле также было отчасти утрачено в основном потому, что внутренние проблемы привели к уменьшению числа опытных мастеров и инженеров, которые могли строить и содержать в исправности осадное снаряжение, а также передавать свои знания следующему поколению. Римская блокадная техника стала не столь действенной, а технология упрощалась, их эффективность снижалась. Это означало резкое уменьшение количества двухплечевых катапульт с торсионным механизмом и возрастание числа одноплечевых орудий, таких как онагр (т.е. «дикий осел» — свое название орудие получило за сильную отдачу, напоминающую удар копытом осла). Такую катапульту было проще построить, она могла метать камни такой же массы, как и большие по размеру двухплечевые баллисты, но не с такой высокой точностью. Использование двухплечевых торсионных орудий в Западной Европе прекратилось к середине первого тысячелетия нашей эры.

Несмотря на то, что римляне утратили свой приоритет в области осадной техники, некоторые из их противников, особенно на

Ближнем Востоке, многое позаимствовали из их опыта. К III веку нашей эры сасанидские персы достигли большого мастерства в использовании наступательной осадной техники от римлян. При Дура Европос, городе, расположенном на территории современной Сирии, персы в 256 и 257 г. н.э. продемонстрировали римлянам свое умение. Ученики стали мастерами.

Об осаде Дура Европос нам практически ничего не известно, большую часть событий приходится собирать по частям, основываясь на археологических находках. Дура Европос был небольшим городком на реке Евфрат, основанным около 300 г. до н.э. полководцем Александром Великим и одним из его преемников — Селевком I. Город был с нескольких сторон защищен горными утесами, а прочные стены сделали его почти неприступным. Селевк назвал город в честь Европоса —

ОНАГР, или «дикий осел». Большие одноплечевые катапульты впервые появились во II веке н.э., но получили широкое применение только в III веке, когда искусство оружейной инженерии пришло в упадок. Онагр мог метать камни весом в 80 килограммов (176 фунтов) из корзинки, сплетенной из пеньки. Онагр устанавливали на земляной или кирпичный фундамент, чтобы компенсировать сильную отдачу орудия. Машиной управляла команда из восьми человек.

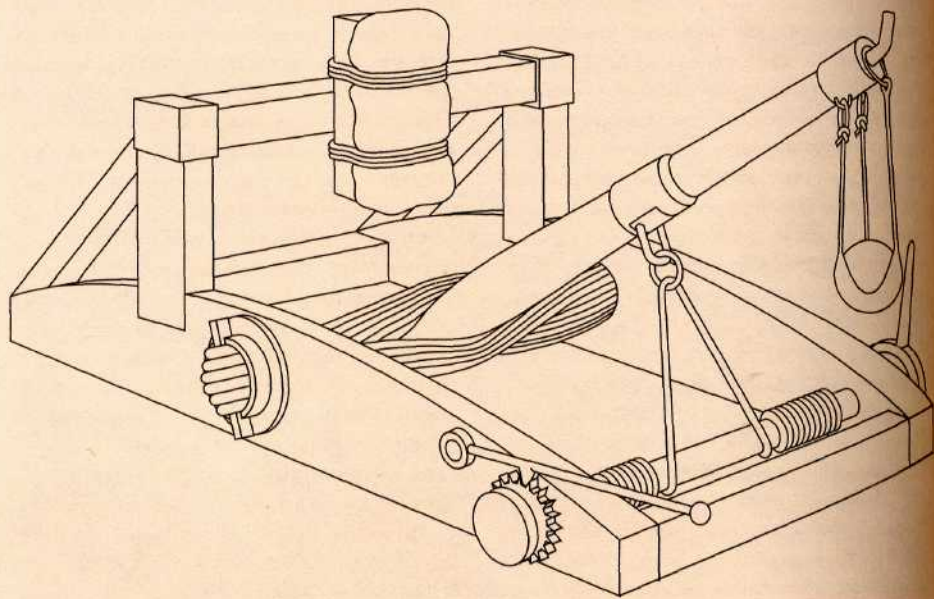

его родного местечка в Македонии. Местному населению город, однако, был известен скорее как Дура, или «Крепость», и два его имени со временем сложились в одно. Дура Европос был важным перевалочным пунктом на пути между двумя столицами Селевкидов — Антиохией и Селевкией. Парфянские завоеватели, захватившие земли к востоку от Евфрата, включая Селевкию, понимали стратегическое значение Дура Европос, который по-прежнему оставался важнейшим торговым центром. Дура Европос был захвачен парфянами около 100 г. до н.э. и с этого момента стал сперва пограничной крепостью, охранявшей западную границу Парфянской империи, а затем, после взятия города римлянами в 165 г. н.э., — аванпостом на западной границе Римской империи.

Из-за своего расположения при любом пограничном конфликте Дура Европос в первую очередь становился объектом нападения. В 256 г. н.э. войска новой иранской державы, империи Сасанидов, вторглись на римские земли под предводительством царя царей Шапура I, и Дура Европос, естественно, первым подвергся их нападению.

Осада Дура Европос лишь дважды коротко упомянута в литературе того времени. Попытался ли Шапур сначала блокировать город или же сразу начал штурм — неизвестно, но ясно, что в какой-то момент он начал

подкоп с целью ослабить основание одной из башен в северо-восточной части города и разрушить таким образом часть стены. Когда подкоп был завершен, сасанидские воины подожгли деревянные опоры, поддерживающие свод тоннеля, но башня не упала, а только накренилась. Контрмина из города помешала планам сасанидского войска, битва продолжилась под землей. В результате подкоп обрушился, погребя 18 солдат под тяжестью башни. Этот эпизод получил у современных археологов условное название «19-й башни», он считается одной из самых значительных археологических находок, связанных с историей сасанидского и позднего римского военного дела. Солдаты, возможно, уже мертвые к моменту падения башни, были погребены в полном обмундировании, что внесло огромный вклад в наши знания о персидской армии эпохи Сасанидов и о поздней армии восточных римлян. При скелетах и рядом с ними были найдены мечи, копья, топоры, кольчуги, шлемы, монеты (по которым можно датировать битву) и большие фрагменты прямоугольных римских щитов (лучшие на сегодняшний день образцы римского обмундирования и экипировки).

Множество теорий и реконструкций предлагают различные объяснения тому, что же произошло под землей и почему контрмина в какой-то момент была плотно закрыта с обоих концов. Эти построения, однако, — всего лишь домыслы, и вместо того чтобы вводить читателей в заблуждение, описывая им события, не имеющие под собой доказательств, кажется более приемлемым просто соотнести те факты, которыми мы действительно располагаем, и только тогда предлагать гипотезы, основанные на имеющихся данных.

Новое наступление

В конце 256-го или в начале 257 года сасанидская армия вновь пошла на приступ с южной стороны города. Было сделано еще два подкопа, один из них, судя по всему, преследовал ту же цель, что и подкоп под 19-ю башню. Новый подкоп проходил под 14-й башней, и на этот раз привел к желаемому результату. Когда поддерживавшие тоннель деревянные опоры сгорели, башня обрушилась. Римляне, однако, предвидели это и потому укрепили опоры башни землей и сырцовыми кирпичича-

ми. Это не дало башне развалиться окончательно, но археологические исследования ясно показали, что огонь нанес защитным сооружениям существенные повреждения. Второй подкоп, кажется, был проделан для того, чтобы в город могли проникнуть солдаты, иначе нельзя объяснить, почему он был около 3 метров (10 футов) в ширину и 1,75 метра (5,7 фута) в высоту и вел далеко в глубь города. Наши знания об осадных подкопах античных времен и Средневековья позволяют предположить, что сооружение таких подкопов было тяжелым и длительным делом, а потому столь просторные тоннели могли быть сделаны только для того, чтобы по ним могли двигаться отряды пехоты. Скелет в конце тоннеля под городом может свидетельствовать о битве или просто о несчастном случае. Неизвестно, было ли строительство тоннеля доведено до конца и проникли ли по нему в город солдаты или же строительство было оставлено из-за обвала.

Наряду с двумя подкопами под южной стеной персы сооружали земляную осадную насыпь рядом с 15-й башней. Второй подкоп частично проходил под насыпью, что дает возможность предположить, что строительство велось одновременно и шум от насыпаемой земли заглушал звуки подземных работ. Подтверждением этой гипотезы можно считать то обстоятельство, что второй подкоп был единственным из трех, который римлянам не удалось обнаружить. Насыпь, несомненно, тоже была важным элементом осады. На этом участке римляне увеличили высоту своих стен, используя для строительства сырцовые кирпичи. Насыпь была успешно построена, однако, поскольку ее поверхность не была ровной, ее не могли использовать для подведения осадной башни; скорее всего, ее использовала при штурме иранская пехота.

Поджог первого подкопа и серьезные повреждения, нанесенные 14-й башне, в сочетании со вторым подкопом под городом и осадной насыпью обеспечили персам победу, так как никаких следов военных действий в других частях города обнаружено не было. И хотя мы никогда не узнаем точно, какие именно обстоятельства сопровождали падение города, фактом остается то, что после долгой борьбы (предположительно в 257 г.) город Дура Европос был захвачен Шапуром. Город был разграблен и никогда более не

Осада Дура Европос,
256–257 н. э.

Сасанидская армия осадила римскую крепость Дура Европос. Персы начали рыть подкоп, чтобы разрушить стену и одну из башен. Деревянные опоры, поддерживающие свод тоннеля, были подожжены, тоннель под башней обвалился, но это не привело к разрушению башни, она лишь накренилась. Затем в подкоп ворвались римские солдаты, и битва, судя по всему, разворачивалась под землей. Свод подкопа не выдержал и рухнул. Персы начали строительство двух новых подкопов, один из которых был успешно подожжен, что привело к разрушению значительной части башни, а другой позволил атакующим проникнуть в город. Это сопровождалось атакой с персидской осадной насыпи, подведенной к стене. Пролом в стене, образовавшийся из-за разрушения башни, атака из подкопа под стенами и штурм с осадной насыпи были, судя по всему, успешными. Дура Европос был разграблен персами и вскоре после этого оставлен.



Дура Европос был небольшим городком на берегу реки Евфрат, основанным около 300 года до н. э. Селевком I, одним из преемников Александра. Город был с нескольких сторон защищен утесами и хорошо укреплен.

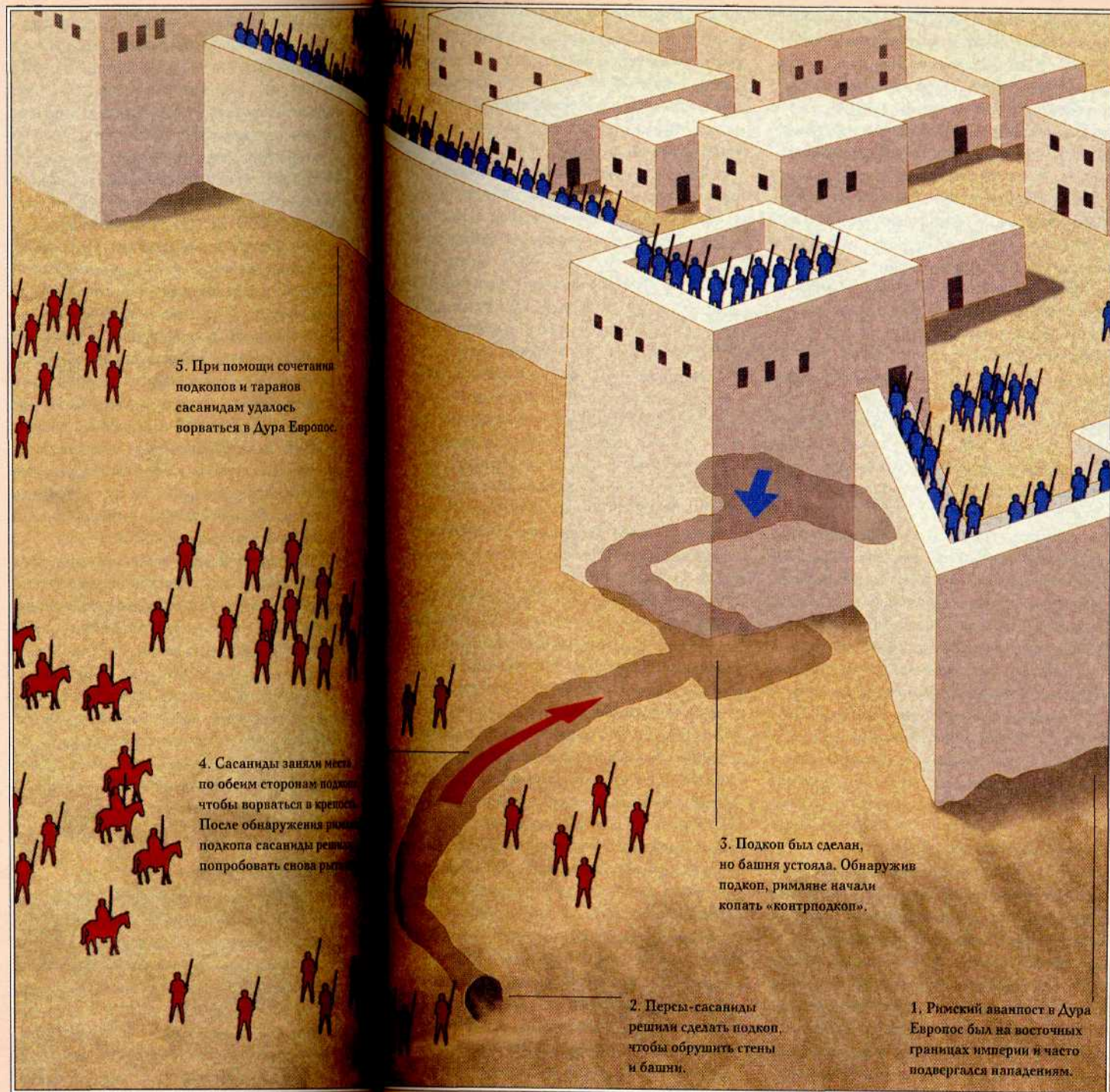

упоминался в исторических источниках. Археология говорит нам о том, что вскоре после этих событий он был оставлен населением. Шапур продолжил кампанию против римлян, захватил значительные территории и даже взял в плен императора Валериана в 261 г. н.э. Впоследствии, однако, на стороне римлян выступило независимое союзное государство Пальмира, и к 266 году многие завоевания Шапура были потеряны для Ирана.

Осада Дура Европос имеет больше значения для нас как источник информации, нежели для римлян как эпизод в их истории. Она не была ни решающим, ни относительно важным событием, а просто одной из операций десятилетней войны. Но для современных археологов осада стала настоящим кладом, добавившим к нашим знаниям немаловажную информацию о сасанидском и позднем

римском вооружении, об осадной и оборонительной технике. Осада также служит доказательством того, что персы к тому времени уже умели брать укрепленные города, и дает нам уникальные примеры древних осадных подкопов. Сами подкопы обладают неизмеримой ценностью для исследователей древнего осадного дела, позволяя нам понять, каким образом их делали, как обеспечивались подобные работы, какую роль подкопы играли при осаде городов, как они сочетались с другими наступательными действиями.

Заключение

В этой главе описана история осадного дела, начиная с самых ранних примеров и до конца античного периода в Западном Средиземноморье. Материал изложен с точки зрения исторического развития и научного прогресса, приведены в качестве примеров описания важнейших осад. Примеры были выбраны исходя из того, насколько хорошо они документированы, какую роль данные эпизоды играли в истории, какое значение они имеют для современной археологии и, главным образом, насколько они могут служить иллюстрацией

применения осадной техники на тот или иной период времени. Осада Лахиша является одной из наиболее документированных осад благодаря рельефу Синнахериба, который хранится в Британском музее, это один из лучших примеров ассирийских осадных технологий в действии. Осада Сиракуз демонстрирует то, что большинство ближневосточных осадных технологий в V веке до н.э. еще не дошли до греков, и даже тактика блокады оставалась у них еще на ранней стадии развития и суть ее не была ими до конца понята. Важно то, что осада Сиракуз — возможно, самая известная осада Древнего

мира благодаря описаниям Фукидида. Более чем любая другая осада, она повлияла на ход истории, не дав афинянам распространить свое господство на Западное Средиземноморье и возвестив начало падения Афинской империи. Если бы не победа си-

ракузцев, судьбы Карфагена, Македонии и, возможно, даже Рима существенно отличались бы от реальных.

Осада Родоса — лучший пример того, как далеко продвинулось греческое осадное дело всего за одно столетие; это дань греческой инженерии и науке, создавшей гелеполис и применившей торсионный механизм. Осада была грандиозной борьбой орудий против укреплений, и нигде больше орудия не использовались в таком количестве против одного города. Осада Алезии является одним из наиболее удачных примеров педантичности римских инженеров, больше чем какой-либо другой осаде ей уделяется внимание в записках Цезаря; она сыграла решающую роль в подавлении мятежа в Галлии. Осада Масады не столь уж важна для истории римлян, но для израильтян она превратилась в символ. Иудейское восстание, одним из последних эпизодов которого она стала, было уже практически подавлено, никто не мог прийти на помощь осажденным и потому израильтяне еще тогда считали падение Масады *fait accompli*. Эта осада — хороший пример комбинированного применения блокады и штурма, а также свидетельство основательности римлян во всем. Един-

«Есть здравый смысл в древней традиции трубить в трубы... и издавать боевой клич для устрашения противника и воодушевления собственных воинов».

Юлий Цезарь.

ственный сохранившийся пример римской осадной насыпи также придает осаде Масады огромную ценность в глазах современных исследователей. Осада Дура Европос кажется бедной родственницей предыдущих пяти осад, описанных в главе, так как нам практически ничего о ней не известно. Мы не знаем ничего о яростных битвах, героической борьбе и мужественном сопротивлении. Однако спустя много веков камни Дура Европос заговорили и открыли нам сокровища, сделавшие это место единственным в своем роде для всего античного мира. В частности, следы подкопов имеют неизмеримую ценность для археологов и историков. Осада Дура Европос показывает, как на заре Средневековья народы Востока стали новыми мастерами осадного дела, освоив методы римлян. Осадное дело прошло полный цикл развития: народы Ближнего Востока сделали его наукой в VIII в. до н.э., затем эта наука была развита греками и усовершенствована римлянами. К III веку н.э. осадное искусство вернулось к жителям Востока. Оно оставалось в их руках до повторного открытия и внедрения в Европе греческих и римских фортификационных и осадных технологий крестоносцами Средневековья.

Влияние осадного дела античности

На востоке атака и защита византийцами обнесенных стенами городов продолжалась дольше, чем раньше. На византийском востоке атаки на обнесенные стенами города и их защита проводились в прежних традициях. Византийцы V века были не так совершенны в искусстве осадного дела, как их предшественники 300 лет назад, но военная наука и инженерия по-прежнему были на уровень выше, чем на западе. Германские племена, завоевавшие запад, знали очень мало об осадных технологиях, поэтому там искусство осады пришло в упадок. Некоторые конструкции, такие, как двухрычаговый торсион, были полностью забыты, хотя более простые и менее мощные двухплечевые тензионные орудия пережили Возрождение. Только когда крестоносцы осмелились вторгнуться в Святую Землю в XI веке, некоторые технологии вновь возродились. Со временем средневековые европейцы стали вновь использовать передвижные башни, более сложные тараны и одноплечевые торсионные катапульты.

Но все они не шли ни в какое сравнение с орудиями древности. Правда, в XI веке был изобретен требушет — машина, мечущая камни с помощью противовеса. Хотя эта машина и не обладала точностью древних орудий, ее разрушительная сила была немалой.

Настоящее наследие древнего осадного дела проявилось в средневековой Европе в области фортификации. Многие фортификационные приемы, характерные для периода Средневековья, использовались и в поздней древности. Экспансия Сасанидской династии на востоке, германские нашествия с севера и постоянные гражданские войны привели к строительству укреплений в городах Римской империи начиная с III века. Некоторые города, особенно на западе, первым делом обносились стеной, другие сосредоточивали усилия на модернизации прежних фортификационных сооружений. Часто укрепленные поселения сосредоточивались на как можно меньшей площади, чтобы увеличить количество защитников на единицу пространства. Поэтому к началу Средних веков города стали занимать меньшую площадь. Более маленькие поселения основывались под стенами больших крепостей. С закатом имперского господства население пригородов стало обращаться к местной знати за поддержкой и защитой. Последние укрепляли свои дома, постепенно превращая их в традиционные средневековые замки. Для усиления этих укреплений в эпоху поздней античности применялись рвы, подъемные мосты и решетки, укрепленные ворота. Все эти укрепления стали обычными для средневековой Европы.

Оборонительная архитектура в Западной Европе существенно продвинулась вперед, когда крестоносцы привели из своих походов строителей-арабов и принесли забытую в Европе римскую оборонительную технику с востока. Это привело к строительству предвратных укреплений, донжонов, к использованию двойных и тройных стен. Вполне естественно, что наибольшее влияние на европейцев оказал греческий город Константинополь, построенный и укрепленный римлянами. Его укрепления, увенчанные монументальными тройными стенами, сооруженными императором Феодосием II в V веке, были воспроизведены в городских центрах по всей средневековой Европе; они оставались неуязвимыми и непревзойденными еще тысячу лет.



ГЛАВА 5

Морская война

Контроль над морем был наиболее желанным в Древнем мире, так как тот, кто имел его, мог по желанию перебрасывать свои войска, пополнять запасы и быстро продвигаться к цели.

Морская война на Средиземном море в античное время была необходимым следствием войны на земле. Благодаря относительной свободе передвижения по морю десантные операции стали обычным делом с самого раннего времени. Одна из первых достоверных операций относится к 2450 г. до н.э., когда египтяне использовали корабли для транспортировки войск в Палестину. Наиболее известная война античности, Троянская война, и похищение Елены привели к строительству «тысячи кораблей», чтобы вернуть ее. Строительство кораблей и их усовершенствование происходило именно там, где их встреча друг против друга была возможной, и в конце концов морская война приобрела широкий размах. Война на море в Древнем мире во многих отношениях отличалась от войны на земле: прежде всего зависимостью от развития технологии (главным образом самих кораблей) и, кроме того, более высоким уровнем подготовки и взаимодействия, сравнимых с уровнем подготовки лучших римских легионов. Но само искусство веде-

Микенские воины XV в. до н.э. подтаскивают корабль к берегу и готовятся к бою. Так как судоходство стало более распространенным, а строительство кораблей более развитым, начали строить и боевые корабли. Они представляли собой некую платформу, которая уравнивалась веслами ее гребцов.

ния войны на море было малоразвито. Хрупкие корабли, которые в бою приводились в движение человеческими мускулами, зависели от капризов погоды. Из-за ограниченной способности кораблей противостоять штормам сезон морских операций ограничивался временем с апреля по ноябрь. Кроме того, для обеспечения тактического взаимодействия десятков отдельных кораблей от флотоводцев требовались умение, интеллект и зачастую дипломатические способности. Несмотря на огромные испытания, которые связаны с морской войной, аристократы считали ее «негероической». Греческий философ Платон даже заявил, что великая морская победа Греции при Саламине сделала греков хуже как нацию. Хуже, поскольку в морской войне меньше возможностей для личного героизма, а кроме того, гребцы набирались из беднейших граждан — тех, которые не могли позволить себе приобрести надлежащую экипировку пехотинца. Таким образом развитие флота сделало Афины самым демократическим государством Древнего мира.

Легенды называют критского царя Миноса первым правителем, создавшим флот. Это произошло еще в бронзовом веке, около 2000 г. до н.э. Он предполагал использовать его для борьбы с пиратами, а также для покорения и колонизации Эгейских островов и создания *талассократии* — морского правления. Рассказ греческого историка Фукидида о большом критском флоте может быть и вымыслом, хотя фреска, раскопанная на острове Тера в начале 1970-х гг., действительно демонстрирует нам критский корабль — длинный, узкий, приводящийся в движение

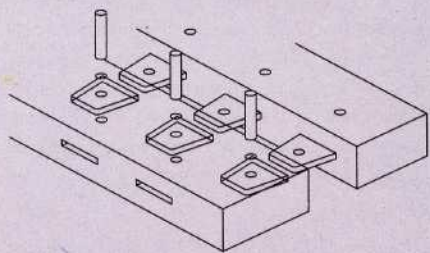

КРЕПЛЕНИЕ ВГАДЬ досок обшивки для корпуса корабля было трудной задачей. Отверстия вырезались на кромках досок, куда затем вставляли плоские деревянные дощечки, которые удерживались на месте деревянными штырями.

веслами, который, возможно, предназначался для войны. Первым достоверным случаем использования кораблей в военных целях была египетская экспедиция в Палестину. В эпоху поздней бронзы египетские корабли были способны принимать участие в боях с другими кораблями, как это было в 1190 г. до н.э., когда фараон Рамсес III нанес поражение загадочному и опасному противнику, так называемым «Народам Моря». Хорошо сохранившийся рельеф из Мединет-Абу описывает эту победу и иллюстрирует технику морского боя. Флот Рамсеса (мы не знаем его численности, равно как и числа кораблей противника), вероятно, неожиданно напал на флот «Народов Моря», когда тот стоял на якоре в устье Нила. На рельефах весла кораблей «Народов Моря» изображены не на изготовку, а паруса убраны. Египетские корабли подошли на расстояние длины весла, а моряки на палубе использовали против врагов луки и дротики. Вооруженные мечами и щитами египетские матросы даже взяли на бордаж несколько кораблей. Показано, как они бросали бордажные крюки в снасти вражеских судов и, вероятно, сумели перевернуть некоторые корабли, что заставляет предположить, что эти галеры древности были легкими, с малой остойчивостью и с тяжелой надводной частью.

Египетские границы

Хотя Рамсес III одержал победу над «Народами Моря», его флот не отвечал условиям Средиземного моря. Египетские корабли, по существу, были увеличенными в размере лод-

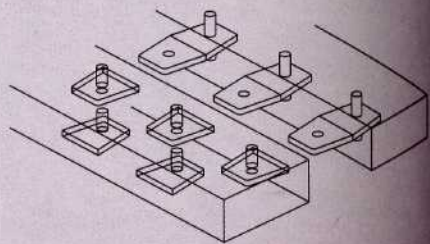

Затем крепились следующая доска с уже просверленными отверстиями. Как ни странно, этот способ обшивки делал судно водонепроницаемым, и его не приходилось сильно конопатить.

ками, которые сотни лет ходили по Нилу. У них отсутствовал киль, они имели только несколько легких шпангоутов. Доски обшивки крепились друг к другу без внутреннего каркаса. Вряд ли такое судно могло выдержать даже небольшой средиземноморский шторм. Оно не было достаточно прочным, чтобы нести таран, — оружие, которое позже стало одним из самых важных в боях на Средиземном море. В результате корабль, изображенный в Мединет-Абу, вероятно, не имел боевой палубы для палубных солдат. Гребцы, защищенные от метательных снарядов боковым навесом, находились за ним до тех пор, пока корабль не подошел к вражескому настолько близко, чтобы можно было начать схватку, в которую они и вступали, если это было необходимо. У египетских военных кораблей были и паруса, но древние корабли под парусами,

имев оружие ближнего действия, не могли маневрировать рядом друг с другом, поэтому паруса никогда не использовались в морских баталиях.

Несмотря на это, ко времени, когда Рамсес III одержал свою победу над Народами Моря, в Восточном Средиземноморье уже были настоящие военные корабли, подходящие для действий в открытом море. К XIV веку до н.э. пиратство, как индивидуальное, так и пиратская деятельность целых государств, вошло в обычай как одна из форм морской войны и получения прибыли. Флот пиратов блокировал порты, занимался вымогательством, захватом рабов и товаров. Финикийские города Тир, Бейрут, Сидон — процветающие порты с сильным правительством — могли вкладывать немалые суммы в морскую войну, создавая свои флоты. Они состояли из гребных боевых судов, укомплектованных 20—100 гребцами. Об основных характеристиках подобных кораблей можно судить по остаткам судна, найденного у мыса Улу-Бурун в 1982 г. Этот корабль, микенский или финикийский, был вполне годен для плавания в открытом море. В отличие от северных кораблей, доски обшивки не крепились вна-

рой. Вместо этого они крепились методом «шип в гнездо» — как мебель, — штырями, вставленными в отверстия. Затем каркас вставлялся в готовую уже обшивку, что делало такой корабль более приспособленным к плаванию по морю, нежели те, что изображены на рельефе из Мединет-Абу. Корпус корабля необходимо было проконопатить, чтобы придать ему водонепроницаемость: в древности было обычной практикой замазывать стыки в обшивке или даже целый корпус смолой или смесью смолы и воска. Многие корабли имели обшивку из тон-

кого свинцового листа ниже ватерлинии.

Чтобы скорость корабля была достаточно большой, его строили из легкого материала, например, из кедра. Такие корабли были очень похожи на современные гоночные лодки. Запасы размещались под скамьями гребцов. Приводились

в движение они как веслами, так и квадратным парусом. Если парус не использовался, то мачту вынимали из гнезда и клали вершиной по направлению к корме. Отдыхать гребцы могли только на своих скамьях. В этом состоят основные характеристики кораблей древности. Именно вследствие тесноты и недостатка места, а не из-за неспособности в навигации, военные корабли плавали в основном придерживаясь берега, причаливая к нему на ночь, а иногда и днем. Судно, уходящее в плавание, редко брало запасы еды и воды больше, чем на один день. Кроме того, капитан, направлявший корабль в бой, оставлял на берегу парус и мачту, так как не хватало места для команды, а такелаж и парус могли быть подожжены врагами, бросавшими горшки с горячей смолой.

Столетиями пантера — судно с пятьюдесятью гребцами и с одним рядом банок для гребцов — оставалась основным типом средиземноморского военного корабля. Она была длинной и узкой, дорогой в строительстве и неманевренной. Маневренность не имела особого значения, пока вся тактика морских баталий сводилась к бордажному бою, но все изменилось, когда в IX в. до н.э. появилось такое важное изобретение, как таран.

«Что касается тех, кто собрался перед ним на море... Они были захвачены, перевернуты и выброшены на берег; тела сраженных были брошены в кули на их кораблях».

Рамсес III.

Битва при Саламине, 480 г. до н.э.

У Кееркса была египетская эскадра, которая блокировала Мегарский пролив, в то время как две другие эскадры блокировали остров Пситалию, а еще одна патрулировала Южное побережье. Коринфская эскадра из пятидесяти трирем симулировала бегство, подняла паруса и двинулась на север. Афинская и пелопонесская эскадры последовали ее примеру. Весь персидский флот был послан в атаку в пролив; персы думали, что они преследуют совершенно деморализованного врага. Но пролив оказался слишком узким для маневрирования такого количества кораблей, организовать отступление было невозможно. Персы были атакованы сперва правым флангом греков, который скрывался в засаде у одного из берегов пролива, а затем и основным флотом. Персы сражались упорно, но в конце концов сопротивление финикийской эскадры было сломлено, и она вынуждена была спасаться бегством, образовав брешь для афинских трирем, которые прорвались в нее и атаковали другую персидскую эскадру с фланга и с тыла. Битва закончилась разгромом персов. Греки потеряли сорок кораблей, в то время как двести персидских судов были уничтожены и множество других захвачены.



Персидская империя начала свою экспансию на запад, и ее целью стали греческие государства. Если бы битва при Саламине была проиграна, то греки были бы покорены персами.



Таран — это тяжелая балка, обитая бронзой и прикрепленная к килю ниже ватерлинии. На изображениях он появляется впервые около 850 г. до н.э. Вероятно, это греческое или финикийское изобретение. С появлением тарана корабль действительно стал орудием войны, а не просто транспортным судном или площадкой для воинов. Хорошо тренированная команда могла быстро повернуть свой

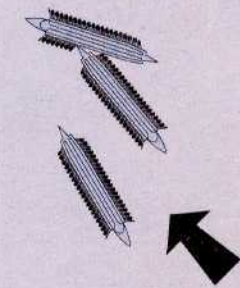
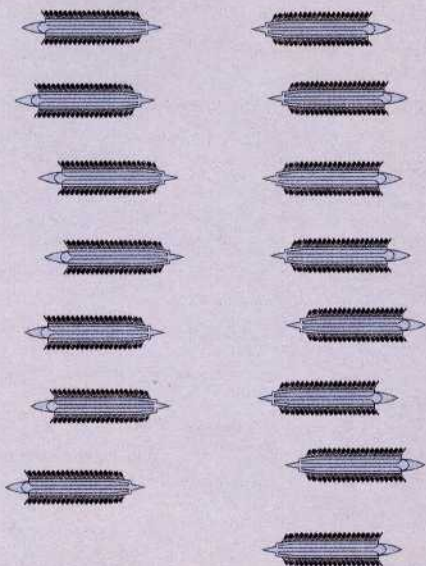

PERIPLOUS (выше) — классический маневр, который заключается в том, что один флот обходит с фланга другой и крайний корабль таранит корабль врага в борт. Простой и эффективный, этот маневр решает исход битвы очень быстро.

ДИЕКПЛОУС осуществляется несколькими мобильными эскадрами для разделения кораблей врага и уничтожения их по отдельности, используя искусство маневра. Флот стремительно нападает на линию противника, разрушает ее и оставляет ее открытой для тарана.

корабль, чтобы таранить незащищенную корму или борт вражеского судна и потопить его, хотя легкие военные корабли, ходившие без балласта, вероятно, могли долго держаться на воде, даже получив пробоину. Корабль с хорошей командой мог также обломать весла у вражеского судна, подплывая очень близко к противнику и втащив весла в последнюю секунду. В результате этого противник терял способность маневрировать.

Таран в бою

Первая известная морская битва, в которой использовался таран, относится к 535 г. до н.э., хотя очевидно, что он применялся и раньше. В этом морском бою фокейцы (жители Фокеи, греческой колонии в Италии) встретились с объединенным карфагено-этрuskим флотом у побережья Сардинии. Фокейцы победили благодаря своей хорошей подготовке, которая дала целому флоту возможность разорвать вражескую линию, затем развернуться и таранить корму вражеских кораблей. Этот маневр — *diekplous*, или «прорыв», — один из двух основных маневров, которые возможно выполнить при использовании тарана. Другой маневр, *periploous* («плавание вокруг»), был более легким. Он заключался в том, что корабли обходили врага с фланга и нападали на него.

Использование тарана требовало увеличения скорости, чтобы пробить вражеский корпус и при этом избежать тарана противника. Но как увеличить скорость? Единственной доступной движущей силой во время битвы были человеческие мускулы. Честолюбивый правитель не мог просто так увеличить мус-

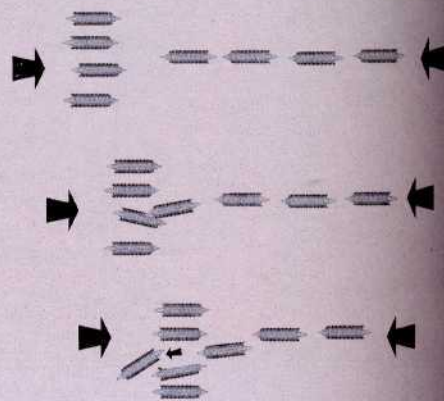

кульную силу, всего лишь увеличив длину корабля, чтобы в него поместилось больше гребцов. Пентера уже была непропорционально длинна, и, соответственно, в жертву скорости были принесены ее мореходные качества и маневренность. Поэтому уже в VIII в. до н.э. начались эксперименты с добавлением второго ряда гребцов, что привело к созданию биремы — судна с двумя рядами банок, расположенных один над другим, в котором, при той же длине корабля, могло разместиться в два раза больше гребцов. Наиболее раннее изображение биремы представлено

«Его величество [Шутмос I] поплыл вниз по реке, вдоль подвластных ему стран, и несчастные нубийские варвары пали ниц перед [кораблями] его величества».

Ахмос.

количество гребцов для передвижения по воде. От биремы был один шаг до создания триремы — корабля с тремя рядами банок: один ряд размещался в корпусе, другой — на уровне палубы и третий — на консолях, которые выступали из планшира над водой. Трирема, приводившаяся в движение 170 гребцами и набиравшая за короткое время скорость до 10 узлов, стала основным типом военного корабля античности. «Олимпия» — очень хорошая реконструкция триремы, построенная в 1987 г., продемонстрировала великолепную маневренность и силу этого корабля. Реконструированный корабль способен плавать как под парусами, так и на веслах, он может всего лишь с половиной команды двигаться со скоростью 4 узла в течение четырех часов. Он также может выполнить поворот на 180 градусов за одну минуту, при этом дуга поворота не превышает две с половиной длины корабля. Очевидно, что подобный корабль был хорошей боевой единицей.

Тем не менее долгое время это изобретение мало использовалось. Дело было в стоимости такого судна. Строительство и оснастка триремы дорого стоили. Слишком дорого было и содержание гребцов. Команде гребцов требовался месяц, чтобы сработаться. Вопре-

ки распространенному мнению гребцы почти никогда не были рабами, так как, с одной стороны, от них требовалось участие в бою, а с другой — было бы слишком дорого покупать и содержать рабов для нерегулярного использования в море. Вместо этого команда военного корабля набиралась из беднейших граждан, которые не были в состоянии приобрести экипировку тяжеловооруженного пехотинца или временно не имели работы и не получали денег. Таким образом, только очень богатое государство со стабильной экономикой могло позволить себе содержать флот. В Средизем-

номорье до 500 г. до н.э. не существовало таких политических структур, которые были бы достаточно развиты, чтобы содержать флот, исключая Египет и Сирию.

В середине VI в. до н.э. начинается военная экспансия персов в Передней Азии.

Персия, «сухопутное» государство, вынуждена была построить флот на Средиземном море для вторжения в Египет: армия могла пройти по пустынным дорогам побережья только при поддержке флота, который защищал транспортные суда от египетских кораблей. Персидский флот, включающий в себя взятые на вооружение триремы, опирался в основном на военный опыт и на гребцов финикийских городов, которые были завоеваны персами ранее, сами персы были обычно только палубными солдатами. Новый персидский флот впервые показал себя в 494 г. до н.э., когда он уничтожил флот ионийцев, попытавшихся отстоять свою независимость. Битва при Ладе была первой в средиземноморской истории, когда окончательно конфликт был разрешен именно на море. К 490 г. до н.э. во флоте царя Дария I, который использовался для транспортировки и поддержки персидских войск во время первого похода в Грецию, было около 600 кораблей: значительно больше, чем у всех греческих родов-государств, вместе взятых.

Несмотря на победу при Марафоне, грекам было ясно, что персы вернуться. У них было мало надежды на возможность остановить персов, не имея сильного флота. Когда сын

ГРЕЧЕСКАЯ ПЕНТЕРА с поднятыми парусами, датируемая 750 г. до н.э. У этого корабля есть киль, но нет тарана. Неизвестно, когда тараны в Средиземном море были впервые установлены на кораблях, но его первое точное зафиксированное в источниках использование относится к 535 г. до н.э., когда фокейцы сражались против карфатино-атрусского флота.



Дария, Ксеркс, предпринял новый поход в 480 г. до н.э., заботой афинского гражданина Фемистокла стало создание и объединение греческого флота для противостояния персам. Долгосрочной задачей Фемистокла было увеличение в четыре раза количества трирем, составлявших флот афинян, до 200 кораблей и более. Он направлял общественное мнение, чтобы обойти своих политических противников-аристократов, которые отдавали предпочтение пехотинцам-гоплитам. Вероятно, Фемистокл был великодушным оратором, способным нужным образом настроить своих сограждан. Ему сопутствовал успех. В 484—483 г. до н.э. на государственных рудниках в Лаврионе была открыта богатая серебряная жила. Прибыль от первой добычи составляла около 100 талантов — около 2,5 тонны чистого серебра. Противники Фемистокла требовали распределения этого богатства между гражданами — по 10 драхм каждому взрослому гражданину. Но Фемистокл и его сторонники все же убедили народное собрание передать деньги на строительство трирем для афинского флота. Так было обеспечено строительство сразу 200 трирем. Корабли были построены очень быстро, запасов выдержанного дерева для них не хватало, использовались свежесрубленные деревья. Источники сообщают, что новые корабли по этой причи-

не были тяжелы и медлительны. Но их было необходимо построить в самое короткое время, они давали афинянам единственный шанс на победу. И действительно, как сказал дельфийский оракул, когда войска персов уже вторглись в северные области Греции в 480 г.: «устоят лишь деревянные стены, но спасут и вас, и детей ваших...». Фемистокл сумел убедить афинских граждан, что инициатива строительства флота принадлежит оракулу, что является еще одним подтверждением его проницательности. Естественно, что новый флот потребовал мобилизации всех боеспособных мужчин, включая всякое отребье, иностранцев и, возможно, призванных на военную службу рабов. Афиняне предложили Фемистоклу командовать объединенным флотом, но ввиду возражений со стороны пелопонесцев отказались от своего предложения. Тем не менее Фемистокл считается главным вдохновителем победы греков.

Ксеркс разработал тщательный план большого наземного и морского вторжения в Грецию, включающий прорытие канала через полуостров Афон, чтобы его флот мог избежать опасного в этом регионе шторма. Был снаряжен огромный флот. В первой битве при Артемизии он состоял из 600—800 трирем, и, по крайней мере, 600 кораблей было использовано при сооружении моста через

Дарданеллы для перехода персидской армии. Неизвестно, сколько кораблей использовалось при постройке первого моста, который был разрушен штормом. Корабли, прибывшие в Грецию эскадрами, были вытасканы на берег для просушки. Персы превосходили греков числом. Греки не знали, когда персы предпримут атаку, корабли у них были более тяжелые и медлительные. Персидские же корабли были переполнены, так как помимо основной команды на каждом судне было по 30 палубных солдат. Такое большое количество на практике представляет серьезные неудобства. Трирема вмещает 10 палубных солдат и 3—4 лучника. Она была настолько легким судном, что даже передвижение одного человека по палубе могло помешать гребцам. Чтобы свести передвижения к минимуму, палубных солдат обучали метать копье сидя или даже лежа на палубе.

После битвы с персами при Артемизии, которая окончилась вничью (благодаря тяжелым потерям персов во время штормов), объединенный греческий флот ушел на юг, к острову Саламин, для эвакуации Афин. К флоту, который собрался у Саламина, присоединились корабли еще нескольких городов, он стал больше, чем при Артемизии, и включал, вероятно, около 350 кораблей. Около двух третей его составляли афинские корабли. Большинство городов хотели отправить флот к Истму. Когда греки увидели вдали горящие

Афины — жертву персидской армии, эскадры некоторых городов бежали. Афиняне, чтобы удержать союзников, пригрозили, что в случае отступления к Истму они вообще не будут принимать участия в войне и отправятся искать место для нового поселения в Италию, и это заставило пелопонесцев остаться у Саламина и принять участие в сражении. Объединенный флот встал между Саламином и материком, в проливе 1,6 км (1 миля) шириной и длиной чуть более 4,8 км (3 мили). Персидский флот численностью все еще превышал флот союзников в два раза, персы подчинили себе значительную часть центральной Греции, персидская армия контролировала береговую линию. Единственным шансом греков на успех в борьбе с флотом, который насчитывал, по меньшей мере, около 700 трирем, было заманить персов в узкий пролив, где они одновременно смогут использовать только часть своих сил.

Согласно историку Геродоту, Фемистокл отправил Ксерксу послание, выражая свое нежелание воевать с персами и извещая, что греческий флот готов обратиться в бегство. Ксеркс поверил этой уловке и последовал совету Фемистокла послать египетскую эскадру на запад, чтобы блокировать мегарский канал и сдержать греческий флот, пока две персидские эскадры блокируют пролив с противоположной стороны острова Псита-леи и одна патрулирует Южное побережье.

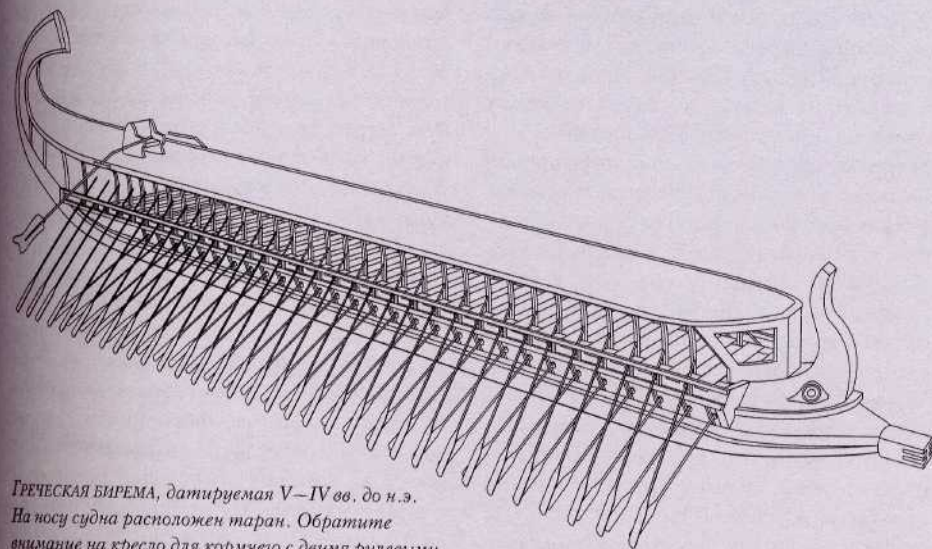

ГРЕЧЕСКАЯ БИРЕМА, датируемая V—IV вв. до н.э. На носу судна расположен таран. Обратите внимание на кресло для кормчего с двумя рулевыми веслами.

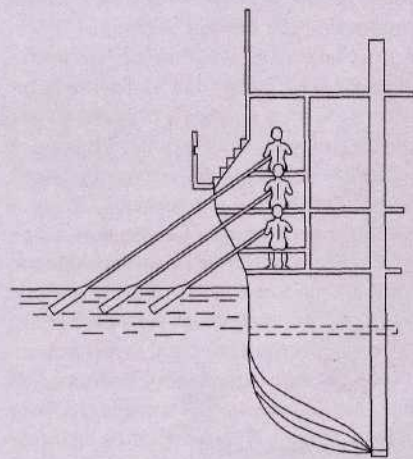

ГРЕБЦЫ НА ТРИРЕМАХ располагались на разных ярусах; соответственно, чем выше сидел гребец, тем длиннее было его весло. Это не очень удачный способ расположения гребцов, так как он делает корабль слишком высоким и менее устойчивым.

Геродот уверен, что Фемистокл поступил предусмотрительно, держа союзников в неведении. Ход сражения при Саламине, однако, показывает, что у греков был тщательно разработанный план, система стратегии, которая не могла быть всего лишь непосредственной реакцией на развитие ситуации. Более того, вероятно, что письмо Фемистокла к Ксерксу было послано с одобрения союзного командования.

Далее последовала симуляция боя коринфской эскадрой из 50 трирем. Коринфяне подняли паруса (обычно перед боем их оставляли на берегу) и бежали на север. Очевидно, эта хитрость была настолько эффективна, что даже некоторые греки приняли ее за реальный бой. Афинская и пелопоннесская эскадры последовали за коринфянами и выстроились в новом порядке, развернувшись по три на траверзе друг у друга (трудный маневр). Ксеркс, который установил свой командный пункт на близлежащем холме, мог видеть плывущих в кажущемся беспорядке греков, направлявшихся прямо в засаду, устроенную персидскими эскадрами. Таким образом весь персидский флот был послан в атаку в пролив в уверенности, что враг деморализован. Но кораблей было слишком много для нормального маневрирования в ограниченном пространстве про-

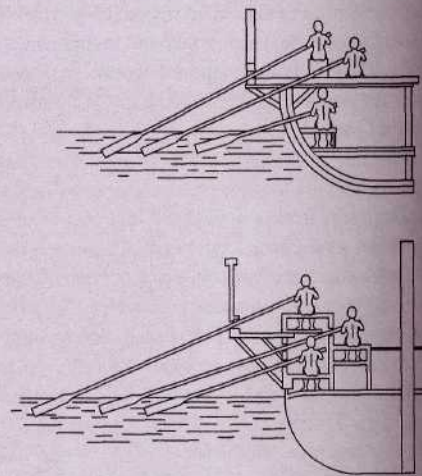

ПРИ ДРУГОМ СПОСОБЕ расположения гребцов требуется более низкий и широкий, а следовательно, и более устойчивый корабль. На верхнем рисунке гребец, сидящий в корпусе корабля, располагается ниже ватерлинии.

лива. Персидские суда заполнили его по всей длине, выйти обратно они уже не могли. Когда они основательно застряли в проливе, они были атакованы сперва правым крылом греков, скрывавшимся в засаде, а затем и основными силами.

Два обстоятельства увеличили сумятицу в рядах персидского флота при Саламине. Во-первых, финикийский флотоводец Ариабиш, стоявший во главе самой большой эскадры, был убит в начале боя. Не был точно определен порядок командования для взятия контроля над ситуацией в подобном случае, поэтому согласованная реакция на неожиданную тактику греков стала невозможна. Во-вторых, греки лучше знали местные погодные условия. Они атаковали именно в то время, когда нарастающая зыбь сделала персидские корабли неустойчивыми, нарушая действия гребцов и поворачивая суда так, что их борта были открыты для таранов греков.

Несмотря на неудачи, персы сражались упорно, но финикийская эскадра все же была разбита и бежала, оставив брешь для прорыва линии афинскими триремами и дав им возможность атаковать другие персидские эскадры с фланга и с тыла. Бой закончился разгромом персов. Греки-союзники потеряли 40 кораблей, в то время как 200 персидских судов были уничтожены или захвачены.

Потери персов были особенно велики, так как мало кто из них (большая часть палубных солдат флота Ксеркса) умел плавать, а греки с потонувших судов могли вплавь добраться до берега Саламина.

Катастрофа для Персии

После Саламина персидский флот не мог больше сражаться. Многие уцелевшие корабли Ксеркса были приведены в негодность, команды их пали духом, особенно после того, как разгневанный Ксеркс казнил нескольких финикийских командиров сразу же после боя. Царь перевел палубных солдат в армейские подразделения, а затем ночью с 21 на 22 сентября остатки флота отправились к Гелеспонту сопровождать отступающую персидскую армию. Победа при Саламине означала, что вторжение в Грецию действительно остановлено. Снабжение наземной армии зависело от моря, транспортировка припасов была очень опасна без защиты военного флота. Потеря флота означала также, что персы не смогут обойти с фланга греческие силы, защищавшие коринфский Истм. В следующем году объединенный греческий военный флот нанес поражение остаткам персидского флота при Микале на юго-восточном побережье Малой Азии. Персы никогда больше не смогли вернуть себе господство на море. Более того, Афины неожиданно стали наиболее значительным морским государством среди греческих городов.

В V в. до н.э. греческие города-государства продолжали интенсивно развивать военно-морской флот. Спарта составила серьезную конкуренцию Афинам во время Пелопоннесской войны (431—404 г. до н.э.). Афины, тем не менее, лидировали в искусстве маневрировать. Их флот можно было разбить только в том случае, если сами афиняне совершали серьезные стратегические ошибки. Так, во время Сицилийской экспедиции в 415 г. до н.э. два афинских флота, всего более чем 200 кораблей, были заперты в бухте у Сиракуз, где их великолепное умение не могло использоваться в полной мере. Кроме того, для противостояния афинским таранам сиракузцы усилили свои триремы дополнительными баками в носовой части. В узких водах, где афиняне атаковали нос к носу, более легким афинским судам был нанесен серьезный урон. Под Сиракузами афиняне потеряли все свои корабли: флоту не удалось прорваться из бухты, уцелевшие после боя суда были брошены армией при отступлении. Другое серьезное поражение афинян в Пелопоннесской войне — битва при Эгоспотамах, прекрасно демонстрирующая все недостатки триремы в бою. В сентябре 405 г. до н.э. весь

ФЛАГМАНСКИЙ КОРАБЛЬ Птолема был построен скорее для того, чтобы производить впечатление, чем как действующее военное судно. Размеры и вес его верхних палуб делают его неустойчивым, а форма бортов — неманевренным. Для него необходимо 3000 гребцов.

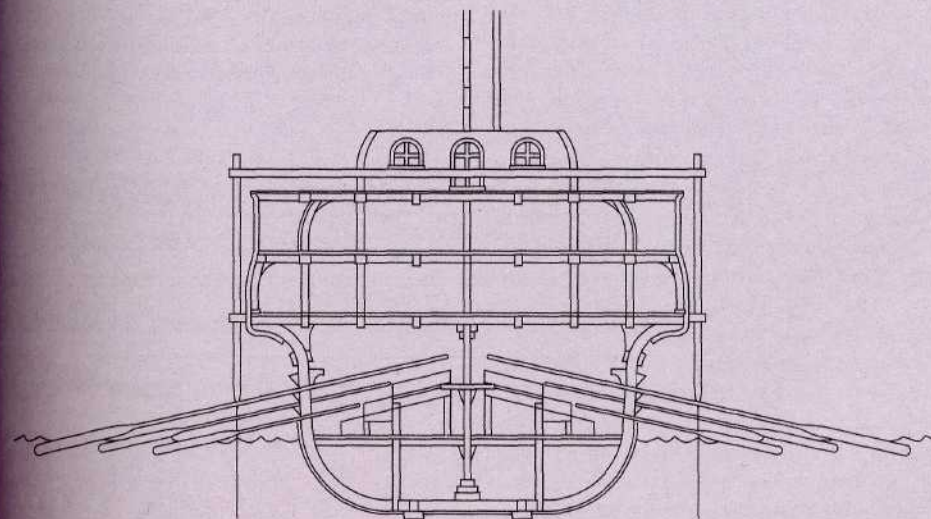

афинский флот из 180 кораблей (восстановленный после разгрома под Сиракузами) был послан в Дарданеллы охранять транспорты с пшеницей. Все силы были сосредоточены на пустынном берегу, в результате чего флот с трудом мог пополнять запасы и находиться в море в течение продолжительного времени. Так как ни одного поселения поблизости не было, команды вынуждены были ходить за продуктами за 3,2 км (2 мили) на рынок. Когда корабли были надолго оставлены без серьезной охраны, спартанский царь Лисандр напал на них и захватил 171 судно. Только девяти триремам удалось бежать и рассказать в Афинах о несчастье. Без защищавшего его флота город был вскоре осажден спартанцами и сдался.

Военно-морские силы не играли заметной роли в завоеваниях Александра Македонского, тем не менее им был подготовлен флот для плавания в Индийском океане, и незадолго до смерти он начал строить еще один флот — для вторжения в Северную Африку. На Средиземном море Александру, который не мог доверять своему союзнику — Афинам, угрожал только персидский флот. Он продвигался вдоль его восточного побережья, захватывая персидские порты, — кампания, во время которой произошли две большие битвы на море и которая завершилась после долгой осады города Тира. Это было необходимо, чтобы защитить сообщение

с Грецией. Наследники Александра, разделившие после его смерти империю, придавали большое значение флоту, что особенно проявилось в нескольких войнах между Антигонидами и Птолемеями.

Новые эллинистические государства начали настоящую гонку вооружений на море. Спускавшиеся на воду корабли становились все больше и больше, особенно после изобретения небольшой корабельной катапульты в IV в. до н.э., установка которой на судне потребовала увеличения его размеров. Использование метательных машин — оружия дальнего действия наряду с увеличением количества палубных солдат снизило значение тарана в морском бою. Кораблем, наиболее популярным среди добывавшихся господства на море эллинистических царей, стала полирема — судно, где использовался тот же принцип размещения гребцов, что и на триреме, но с дополнительными гребцами на каждое весло. Самым известным достижением была «сороковка» — корабль, приводившийся в движение тремя рядами весел, причем на каждое весло приходилось до 5 гребцов. Это был устрашающий корабль более чем 122 м (400 футов) в длину, который, вероятно, никогда не использовался в бою, но очень наглядно демонстрировал могущество египетского царя Птолемея IV (221—203 гг. до н.э.).

Самыми эффективными из этих «больших кораблей» были квинквиремы, или «пятер-

Карфагенский военный корабль III в. до н.э. В основе этой реконструкции — корабль, найденный на побережье Сицилии, недалеко от Марсалы. Обратите внимание на один ряд гребцов и простой по форме таран.

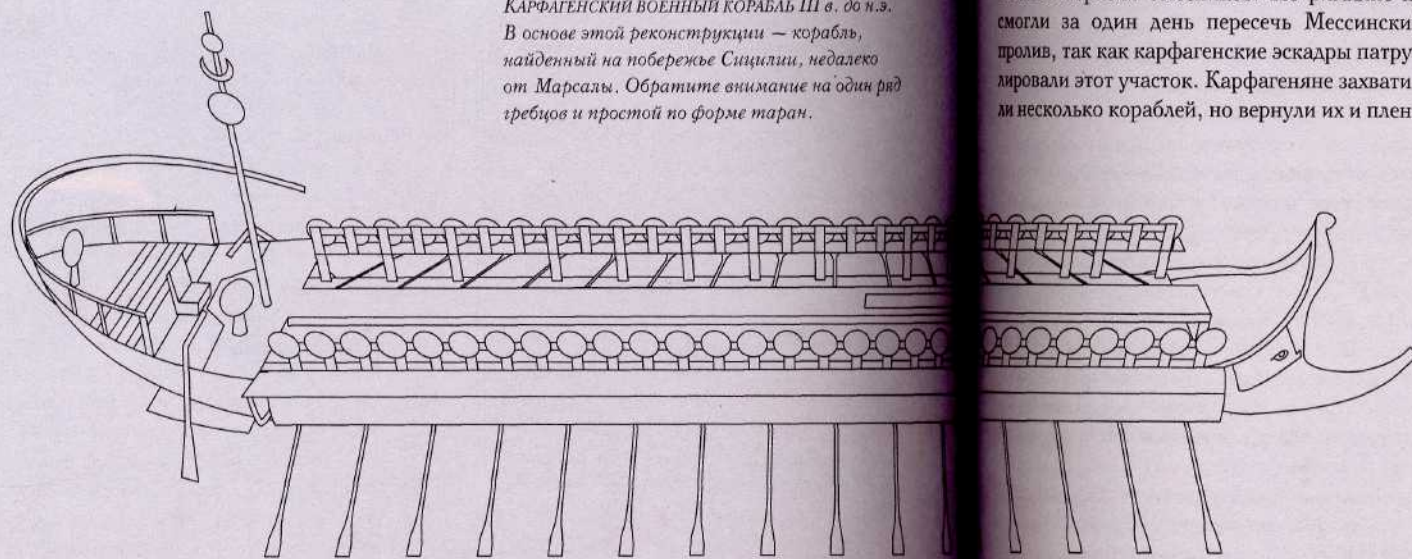

ки», которые были на вооружении Карфагена. Карфаген, который развивался как торговая империя, располагался в Северной Африке и обладал значительным влиянием в западном Средиземноморье. В двойной гавани города находилось более чем 200 военных кораблей, укомплектованных личным составом из свободных граждан, а карфагенская армия состояла из наемников. Военный флот Карфагена был грозной силой, и римляне скоро в этом убедились, когда началась Первая Пуническая война (264—241 гг. до н.э.).

Угроза из Карфагена

Первая Пуническая война была самой длинной непрерывной войной в греко-римской истории, и морские столкновения играли в ней главную роль. В морской битве при Экномосе (256 г. до н.э.) участвовало, вероятно, больше людей, чем в какой-либо другой морской битве в Древней истории. Это удивительно, так как в начале войны у римлян практически не было флота. В конце IV в. до н.э. римский сенат поэкспериментировал с идеей флота, снарядив две небольшие эскадры против пиратов Тирренского моря. Несостоятельность подобного флота была очевидна, и римляне отказались от этой идеи, полагаясь в охране побережья на корабли своих зависимых союзников — греков Южной Италии. Когда началась война с Карфагеном, римских легионеров на Сицилию должны были перевезти именно корабли союзников. Но римляне не смогли за один день пересечь Мессинский пролив, так как карфагенские эскадры патрулировали этот участок. Карфагеняне захватили несколько кораблей, но вернули их и плен-

ных римскому командованию, возможно, пытаясь довести до сознания римлян всю бесполезность нападения на Карфаген с его сильным флотом. Карфагенский эмиссар хвастливо заявил, что они даже не разрешат римлянам омыть руки в водах моря.

Но римская армия переправилась на Сицилию ночью и постепенно отвоевала у карфагенян часть их сицилийских владений. Но без флота невозможно было одержать полную победу. Имея доступ к морю, которое контролировал карфагенский флот, карфагенские города на Сицилии могли пополнять запасы провизии. В 261 г. до н.э. карфагенский флот предпринял рейд на побережье Италии, чтобы отвлечь силы римлян.

Поэтому ранней весной 260 г. до н.э. римский сенат принял решение о строительстве флота из 100 квинквирем и 20 трирем, которые должны были быть готовы к летней кампании. Корабли были построены за 60 дней, что наглядно продемонстрировало организаторские способности римлян. Карфагенский корабль, севший на мель у берегов Италии за четыре года до этого, послужил моделью для римской квинквиремы. Возможно, что карфагенскую модель выбрали не потому, что у италийских греков не было квинквирем, а потому, что римлянам больше нравились карфагенские образцы. Для трирем римские власти набирали команды из греков, а для квинквирем Рим сам предоставил 30 000 человек, по 300 на каждый корабль. Они были набраны из беднейших граждан и людей с подвластных Риму территорий. Пока корабли еще строились, гребцы тренировались на скамьях, установленных на берегу. Понимая, что они никогда не смогут сравниться с карфагенянами в искусстве мореплавания и научиться столь же ловко маневрировать в бою, римляне решили превратить корабли в массивные платформы, на которых их легионеры могли бы действовать, как на земле. Для этого морские инженеры (возможно, это был сам Архимед из Сиракуз) изобрели новое секретное оружие — ворон (*corvus*).

Ворон — это abordажный мостик, устанавливавшийся на носу корабля. Он был 11 м (36 футов) в длину и 1,2 м (4 фута) в ширину и мог поворачиваться вокруг оси, к которой он крепился, и опускаться на борт другого корабля. Большой металлический шип в нижней части мостика цеплялся за борт вра-

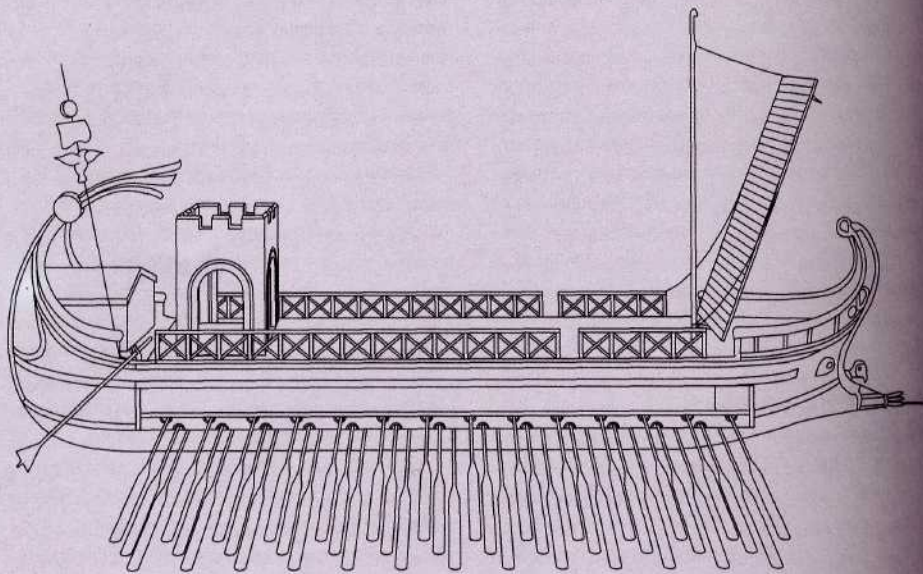

РИМСКИЙ ВОЕННЫЙ КОРАБЛЬ С ВОРОНОМ.

Хотя Рим и построил флот, его команды были менее опытными, чем карфагенские, и не в таком совершенстве владели искусством маневрирования. Поэтому римляне использовали ворон, деревянный абордажный мост с шипом, чтобы хорошо обученные палубные солдаты могли переходить на корабль противника и захватывать его.

жеского судна и фиксировал его, позволяя римским палубным солдатам переходить на борт врага. Чтобы использовать это преимущество в предстоящей биталии, на римские корабли погрузили, помимо 40 палубных солдат обычного состава, еще до 80 человек легионеров.

Римляне получили шанс испытать свое секретное оружие в сентябре 260 г. до н.э. при Миле, в первой значительной битве этой войны. Силы римлян и карфагенян были почти равны, примерно по 130 кораблей с каждой стороны. Карфагеняне были так уверены в победе, что вместо того чтобы построить правильную боевую линию, они атаковали римские корабли по отдельности, некоторые римские корабли таранили. Но вскоре они обнаружили, что их корабли сцеплены воронами с римскими судами, заполненными римскими солдатами. В первой стычке римляне захватили 31 судно, включая карфагенский флагманский корабль. Их командир Ганнибал (не тот, который известен по Второй Пунической

войне) вынужден был бежать на лодке, что, без сомнения, еще больше дезорганизовало карфагенян. Они попытались окружить римские суда. Несмотря на неповоротливость своих кораблей, римские команды смогли развернуть их носами к врагу, сбросить вороны и снова с ним сцепиться. Наконец карфагеняне, пришедшие в замешательство от воронов, все же оторвались от них и отступили, оставив противнику 31 судно, причем еще 13 или 14 кораблей были уничтожены. Римский военачальник Гай Дуилий был удостоен первого в Риме морского триумфа, а трибуна ораторов на форуме была украшена носами (*rostrata*) захваченных кораблей, за что получила название «ростра».

Победу при Миле можно объяснить неожиданным применением нового оружия и плохим командованием карфагенян (вскоре после этого, по вине Ганнибала, его флот попал в ловушку в бухте на Сардинии, после чего его схватили и распяли собственные офицеры). Тем не менее битва при Экномосе в 256 г. до н.э. показала, что римский флот — это сила, с которой следует считаться. В том же году сенат решил перенести военные действия в Северную Африку. Он распорядился построить еще больше кораблей, в основном военных, а не транспортных, в результате чего число квинквирем достигло 330. Количество людей, вероятно, составляло около 140 000 человек, включая и легионеров, слу-

живших в качестве палубных солдат. Флот под командой обоих консулов был готов летом 256 г. до н.э., карфагеняне собрали и выставили против них 350 кораблей. Как только они отошли от сицилийского берега, карфагеняне были атакованы силами римлян, разделенными на четыре эскадры. Первая и вторая эскадра в плотном боевом строю образовывали клин, третья, выстроившись в линию, прикрывала транспорты с лошадьми, а четвертая — замыкала строй. План карфагенян, как сообщает Полибий, состоял в следующем: отвлечь первые две эскадры и отделить их от остальных так, чтобы они могли быть взяты в клещи двумя эскадрами карфагенского флота. Однако без современных коммуникационных систем подобную операцию провести очень трудно. Либо карфагенские капитаны что-то не так поняли, либо, когда римляне построились в клин, они просто были не в состоянии осуществить свой план. Поэтому правое крыло карфагенян стремительно атаковало четвертую эскадру римлян с тыла, в то время как левое крыло атаковало третью эскадру, корабли которой бросили транспорты и вступили в бой. То, что произошло, было тремя отдельными битвами. Первые две эскадры римлян получили преимущество перед карфагенским центром. Так же, как и при Миле, у карфагенян не было средства против воронов, не было также места для маневрирования, поэтому хорошая подготовка карфагенских команд не давала им преимущества. Когда карфагенский центр был разбит и бежал, первые две римские эскадры развернулись, чтобы помочь остальной части флота, демонстрируя дисциплину и взаимовыручку. Всего римляне потеряли 24 судна, а Карфаген — уничтоженными и пленными — 100. После отдыха и ремонта на Сицилии римский флот смог продолжить вторжение в Северную Африку, которое, правда, закончилось неудачно.

Римская самоуверенность

Римские моряки, должно быть, чувствовали себя очень уверенно, когда в 255 г. до н.э. их послали в Африку спасать остатки армии. Покинув мыс Гермеум, они встретили около 200 карфагенских кораблей, которые были значительно меньше, чем римские, и имели наскоро собранные команды. Карфагеняне

выбрали слабую позицию, с береговой линией в тылу и без возможности маневрирования. Снова римляне одержали бесспорную победу, захватив 114 кораблей и уничтожив более 16. Только через пять лет Карфаген смог собрать новый флот. Они избежали полного уничтожения только потому, что римляне встретились с более сильным врагом — погодой. Римский флот, состоящий из 364 крепких кораблей, был захвачен сильным штормом недалеко от Кармании (юго-восток Сицилии). Спаслось только 80 кораблей, и более 100 000 человек утонуло. Это было сильным ударом для Рима. Один современный историк подсчитал, что погибло не менее 15 % годных к военной службе людей.

В 254 г. до н.э. Рим построил и снарядил новый флот из 220 кораблей. Это масштабное предприятие заняло только три месяца. Этот флот также пострадал во время шторма. Возможно, в связи с этим римляне решили отказаться от воронов. Этот тяжелый аппарат, без сомнения, увеличивал вес корабля и уменьшал его плавучесть, в результате чего судно не выдерживало шторма. Без ворона плохое качество кораблей и низкий уровень подготовки команд стали очевидными в битве при Дрепануме в 249 г. до н.э., где римляне потерпели презренное поражение на море. Римский консул Публий Клавдий Пульхер, под командованием которого было около 123 кораблей, предпринял неожиданную атаку на главную карфагенскую морскую базу в Дрепануме. Он вышел в море ночью, поэтому карфагеняне не ожидали его появления. Но римляне не смогли удержать правильный строй в темноте, особенно потому, что около 10 000 гребцов были новичками, только что призванными на службу. Карфагеняне увидели их и вышли в море навстречу противнику раньше, чем тот смог заблокировать их в гавани. Затем была продемонстрирована великолепная выучка карфагенских моряков. Карфагенский флот выстроил линию мористее, чем римляне. Римские корабли, попытавшиеся перестроиться в боевой порядок, потерпели неудачу, многие из них столкнулись друг с другом. Затем начался таранный бой. Римские корабли, не имевшие ни места для маневрирования, ни способности к нему, остерегались карфагенских таранов, при том у них не было воронов, чтобы применить их в абордажном бою. Только 30 кораблей, включая флагман Клав-

Битва при Миле,

260 г. до н.э.

Битва при Миле — первая значительная морская битва в войне между Римом и Карфагеном. И карфагенский, и римский флоты были достойными соперниками, но уверенность карфагенян в победе была настолько велика, что они даже не построили правильной боевой линии. Они атаковали римские корабли по отдельности, некоторые римские корабли таранили. Но вскоре они обнаружили, что их корабли сцеплены воронами с римскими судами, заполненными римскими солдатами. В первой стычке римляне захватили 31 судно, включая карфагенский флагманский корабль. Их командир Ганнибал вынужден был бежать на лодке, что, без сомнения, еще больше дезорганизовало карфагенян. Они попытались окружить римские суда. Несмотря на неповоротливость своих кораблей, римские команды смогли развернуть их носами к врагу, сбросить вороны и снова с ним сцепиться. Наконец карфагеняне, пришедшие в замешательство от воронов, все же оторвались от них и отступили, оставив противнику 31 судно, причем еще 13 или 14 кораблей были уничтожены.



Миле располагалась недалеко от побережья Сицилии, это была нешика в шире между Карфагеном и Римом. Без сицилийского хлеба в Риме начался бы голод.

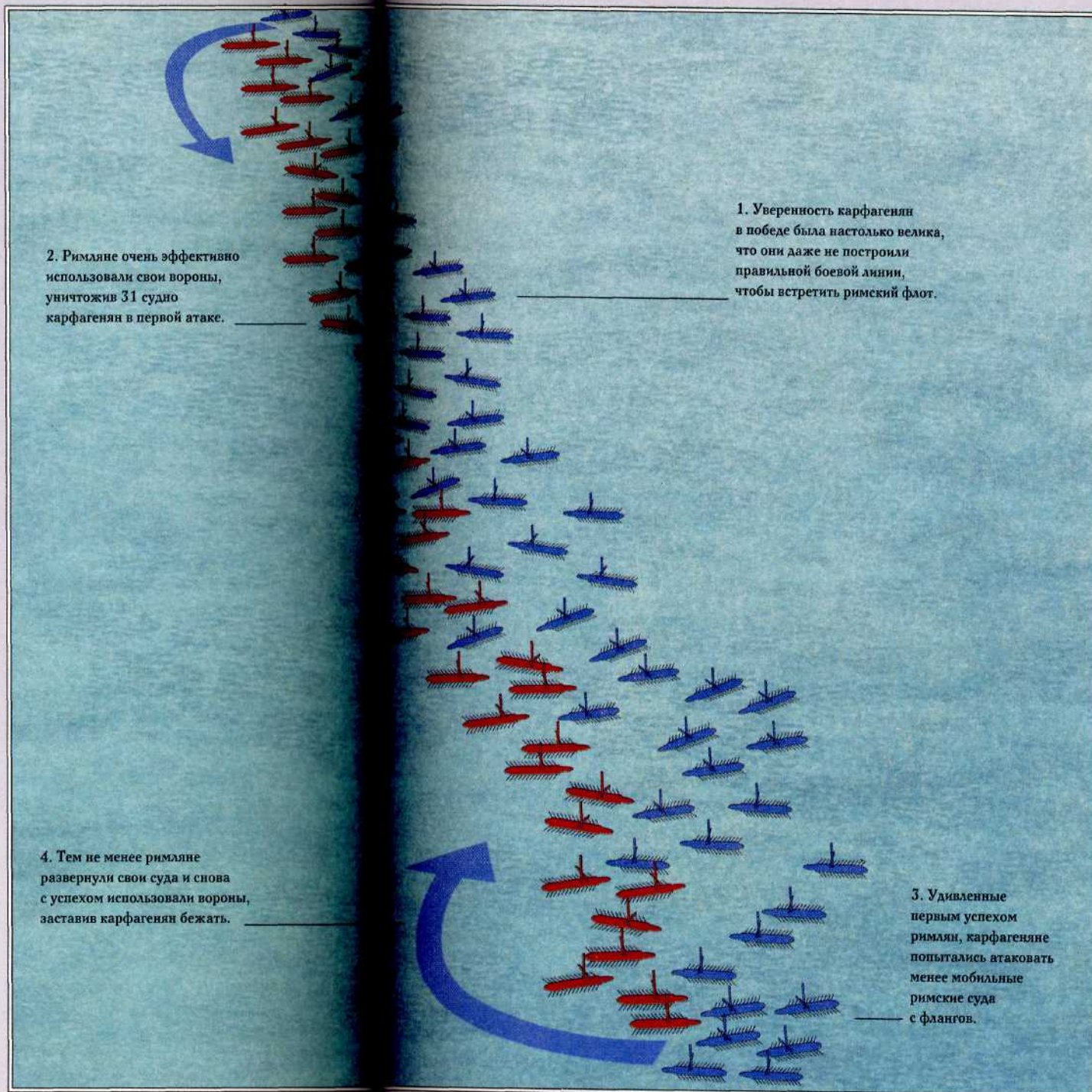

2. Римляне очень эффективно использовали свои вороны, уничтожив 31 судно карфагенян в первой атаке.

1. Уверенность карфагенян в победе была настолько велика, что они даже не построили правильной боевой линии, чтобы встретить римский флот.

4. Тем не менее римляне развернули свои суда и снова с успехом использовали вороны, заставив карфагенян бежать.

3. Удивленные первым успехом римлян, карфагеняне попытались атаковать менее мобильные римские суда с флангов.

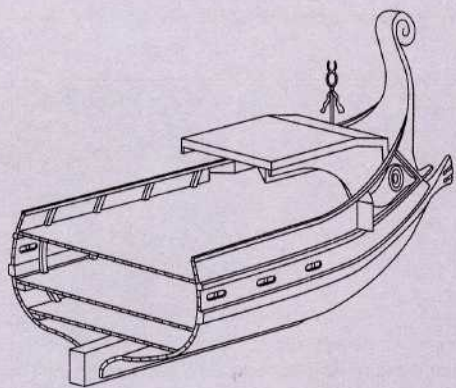

Носовая часть карфагенской пентеры, демонстрирующая массивный киль и каркас, придающие судну достаточную прочность, чтобы выдержать удар тарана вражеского корабля.

дия Пульхера, сумели спастись. Вскоре после описанных событий Клавдий Пульхер был привлечен к суду за измену. За всю войну это был единственный случай, когда подобное обвинение предъявлялось римскому командиру. Потеря флота произошла не только из-за ошибочной тактики; Пульхер разгневал богов, бросив в воду содержавшихся на флагмане священных кур, с помощью которых можно было предсказать исход битвы. Техника предсказания сводилась к наблюдению за тем, как куры будут клевать зерно; когда они не проявили интереса к еде, Клавдий Пульхер велел выбросить их в море со словами: «Тогда пусть они напьются». Гнев богов стал очевиден не позднее чем через четыре дня, когда половина флота была потеряна в буре, снова у Камарина. Римляне пришли в такое уныние, что на некоторое время даже отказались от борьбы на море. Как пишет Полибий, римляне использовали против врагов грубую силу. Но вряд ли она могла быть действительна против стихий.

В конце 243 г. до н.э. римляне построили еще один флот, собрав частные пожертвования на 200 кораблей (также копий захваченного карфагенского судна). Новый флот под командой консула Луция Катутла усиленно тренировался в течение всего лета 242 г. до н.э., в то время как карфагеняне искали гробцов для своих кораблей. 10 марта 241 г. до н.э. два флота встретились около Эгатских островов. Теперь расклад был иной. У Рима были

корабли и команды лучше, чем у карфагенян, а численное соотношение было 200 к 170 соответственно. Римляне уничтожили 50 карфагенских кораблей и захватили еще 70, успешно завершив войну. Всего Рим потерял 600 военных и 1000 транспортных кораблей, причем в четыре раза больше от непогоды, чем от действий врага, — но зато теперь римляне контролировали Средиземное море.

Контроль над Средиземным морем

Флот поддерживал римскую армию при завоевании Македонии в 168 г. до н.э., а затем пришел в упадок. Сенат полагался в морском деле на подвластные Риму греческие города Восточного Средиземноморья. Но в ущерб безопасности на Средиземном море решение отказа от флота совпало с решением в 167 г. до н.э. ограничить независимость Родоса, островного государства в Восточном Средиземноморье. Более века Родос был крупным торговым центром, торговля была такой важной составляющей его экономики, родосцами был создан большой флот для борьбы с пиратами. За родосцами в Восточном Средиземноморье закрепилась роль официальной полиции. После того как Родос пострадал при землетрясении 226 г. до н.э., все эллинистические цари снабдили родосцев лесом для восстановления кораблей. Один из правителей отдал городу 10 полностью оснащенных квинквирем. Но римская политика подорвала родосскую экономику, и у Родоса больше не было денег на флот для борьбы с пиратами.

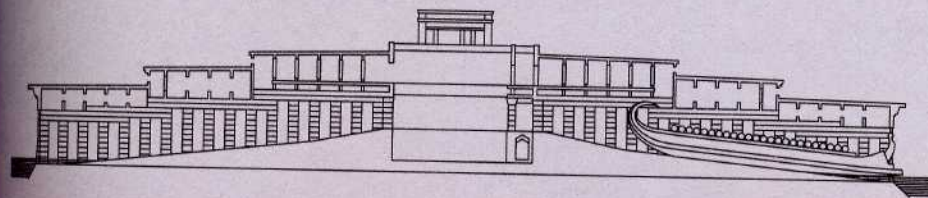
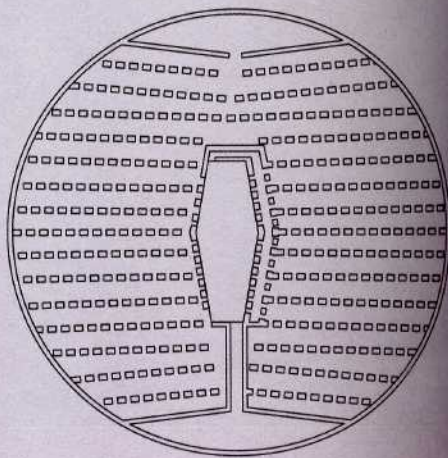

План и разрез «сверху» здания (см. на стр. 242) на острове в гавани Карфагена III в. до н.э. В центре острова находилась штаб-квартира адмирала, расположенная достаточно высоко, чтобы можно было наблюдать за тем, что

происходит в море. Вокруг этого ядра располагались сараи, в которые ставили корабли для ремонта. Другая подковообразная линия корабельных сараев, обеспечивавшая места для хранения около 200 галер, располагалась напротив этого острова.

Морская война

были серьезной силой, которая затрагивала интересы Римской республики и ее растущей морской империи. Последней каплей стали нападения пиратов на хлебные транспорты самого Рима.

В 67 г. до н.э. римский трибун Авл Габиний предложил провести всестороннюю кампанию по очистке Средиземного моря от пиратов. Сенат почти единогласно воспротивился ей, испугавшись той власти, которую следовало бы предоставить для этой операции одному человеку в условиях тогдашней нестабильной политической обстановки в Риме, особенно когда они узнали, что главным кандидатом на должность руководителя антипиратской кампании был амбициозный Гней Помпей Магнус, или Помпей Великий. Помпей, благодаря своей воинской репутации, успешно добивался политического влияния в Риме, опираясь на военные силы, бывшие под его командованием. Ему нужна была эффектная роль «спасителя Рима», и именно эту роль предоставлял ему проект Габиния. Трибун пренебрег мнением сената и представил свой антипиратский проект народному собранию. *Lex Gabinia* (закон Габиния), который был принят в результате обсуждения в народном собрании, предоставил Помпею огромные полномочия. Его назначили на три года, предоставив право набирать войска во всех римских провинциях. Под его началом было 25 легатов, и у него была власть над всеми Средиземным и Черным морями и на суше на расстоянии 80 км (50 миль) от побережья, а также деньги для снаряжения войска и флота.

Морской поход Помпея,

67 г. до н.э.

Помпей, уполномоченный очистить моря от пиратов, имел абсолютную власть на Средиземном и Черном морях, а также на суше на расстоянии 80 км (50 миль) от берега. Он собрал 500 кораблей, 120 000 солдат и 5000 кавалерии. Затем он разделил свои силы на 13 частей. Без охраны была оставлена (с умыслом) только Киликия. Помпей взял эскадру из 60 кораблей и, соединившись с еще одной эскадрой, прогнал пиратов с Сицилии. Затем он отправился к Северной Африке, где, соединившись с третьей эскадрой во главе с еще одним своим легатом с Сардинии, продолжил операцию, защитив таким образом основные районы, снабжавшие Рим зерном. После этого Помпей с частью флота двинулся по Средиземному морю от Испании на восток, уничтожая встречавшихся ему на пути пиратов. Остатки их, как он и предвидел, собирались в Киликии, где Помпей собирался на них напасть и с моря, и с суши. Несколько пиратских баз было разрушено, решающая битва произошла в бухте Корацезиум. Полагаясь на милосердие Помпея, который обещал прощение тем, кто добровольно сложит оружие, многие пираты сдались.



К тому времени, когда Помпей начал свою кампанию против пиратов, Средиземное море превратилось в римское «озеро»; успех Помпея еще раз подтвердил — никто не сможет бросить вызов римскому флоту.

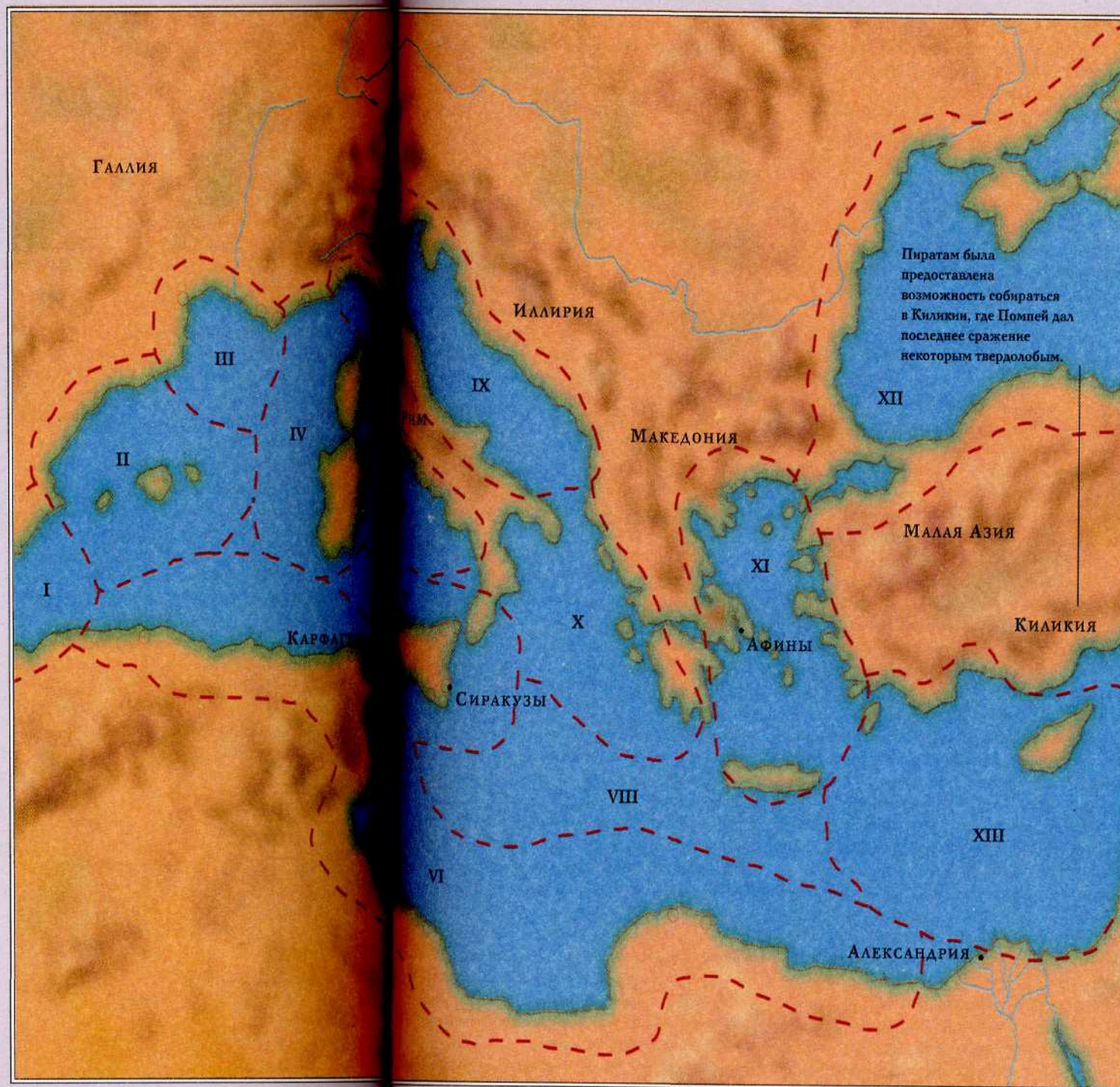

Вероятно, Помпей начал готовиться к кампании задолго до *lex Gabinia* (закон Габиния), так как начал действовать незамедлительно. Согласно Плутарху, Помпей собрал 500 кораблей (от подвластных Риму государств), 120 000 солдат и 5000 кавалерии. Затем он разделил эти силы между собой и еще 15 легатами, которые были скорее политическими агентами, нежели доверенными союзниками; очевидно, что Помпей использовал командование морскими силами для создания своего политического капитала. После Помпей разделил Средиземное и Черное моря между 13 легатами (двух он оставил под своим непосредственным командованием), закрепив за каждым определенное водное и наземное пространства для охраны и патрулирования, приказав нападать на пиратские укрепленные базы и препятствовать местным пиратам покидать сектор, а новым — появляться в нем. Единственным не охраняемым районом была Киликия. Она была оставлена без охраны для того, чтобы спасшиеся пираты могли собраться в одном месте, где можно было бы напасть на всех сразу и окончательно с ними расправиться. Сам Помпей начал операцию ранней весной, до начала навигации. Он со своей эскадрой из 60 кораблей и его легат с еще одной эскадрой прогнали пиратов с Сицилии. Затем Помпей отправился к Северной Африке, где, соединившись с третьей эскадрой во главе с еще одним своим легатом, действовавшим на Сардинии, продолжил операцию. Таким образом, под его контролем оказались три основных района, снабжавших Рим хлебом, что сразу же оправдало все его действия. Безусловно, он сумел произвести впечатление на сограждан.

Имея под своим контролем продовольственные районы, а также расположенных в секторах легатов, Помпей с частью флота двинулся по Средиземному морю от Испании на восток, уничтожая встречавшихся на пути пиратов. Остатки их, как и планировалось, собирались в Киликии, где Помпей собирался на них напасть и с моря, и с суши. Он готовил свои наземные силы к длительной осаде, в которой, однако, не было необходимости. Несколько пиратских крепостей были разрушены, а решающая битва произошла на море, в бухте Корацециум. Но даже это не потребовало больших усилий. Пиратам нечем было оборо-

ниться, к тому же Помпей обещал им помилование в случае добровольной сдачи. По политическим причинам Помпей нуждался в быстрой победе. Вместо того чтобы казнить пленных пиратов, он предложил им землю в обмен на их корабли. Большинство пиратов занимались своей профессией по необходимости и, узнав об амнистии, сдавались без боя.

Римское господство

Эта кампания является доказательством того, если нужны аргументы, что Рим был единственной супердержавой в Средиземноморье, единственным государством, имевшим ресурсы и власть, необходимые для столь грандиозной операции. Соперником для римлян в последующие столетия могли быть только другие римляне. Морская операция Помпея против пиратов, в том числе и как политический ход, была еще одним шагом к гражданской войне.

Гражданская война потребовала строительства новых кораблей, так как противники боролись за власть в каждом уголке Средиземноморского мира. Флот Помпея стал основой новых морских сил, хотя сам их создатель был побежден своим противником Юлием Цезарем. Но сын Помпея Великого, Секст Помпей, после смерти Юлия Цезаря в 44 г. до н.э. получил контроль над этим флотом, насчитывавшим около 200 кораблей. Преемник Цезаря, молодой Октавиан (будущий Август Цезарь) должен был снова создавать флот для противостояния Помпею-младшему. В 38 г. до н.э. он собрал флот из 370 кораблей под командованием своего близкого друга Марка Виспания Агриппы. Так как команды кораблей были плохо подготовлены для таранного боя, Агриппа придумал новое оружие — метательную машину, стрелявшую абордажными якорями, чтобы захватывать ими вражеские корабли и притягивать их к борту. Агриппа легко одержал победу над Помпеем в сентябре 36 г. до н.э. вблизи Навлоха (северо-восток Сицилии) в битве, в которой участвовало с обеих сторон около 600 кораблей.

Опыт, полученный в гражданской войне, вскоре потребовался для всеобщей Средиземноморской войны, которая означала окончательное уничтожение Римской республики. Сперва Октавиан объединился с

Марком Антонием, бывшим подручным Юлия Цезаря. Их взаимоотношения, однако, расстроились, и к 32 г. до н.э. Октавиан, претендовавший на власть в Римском мире, начал войну против Антония, а точнее, Рим вступил в войну с Египтом, которым правила Клеопатра VII — супруга и союзница Марка Антония. В конце 32 г. до н.э. Антоний собрал армию и флот в Центральной Греции и был готов к нападению на Италию, в то время как Октавиан в Италии также готовился к нападению на Антония. У Октавиана было 80 000 человек, а у Антония — 100 000, но хуже подготовленных, чем римские легионеры. У Антония для вторжения также было 500 военных кораблей (200 предоставила Клеопатра) и 300 транспортных, примерно столько же кораблей было у Октавиана. Корабли Антония, базировавшиеся в Восточном Средиземноморье, были более крупными судами эллинистического типа, от «шестерки» до «десятки» (последняя использовалась в качестве флагманского корабля).

Большая часть флота Антония и Клеопатры переместилась в гавани за мысом Аквиум, а затем флот отправился северу и к югу вдоль побережья Греции. Там корабли Антония были застигнуты врасплох. Агриппа, командовавший флотом Октавиана, атаковал их в самом начале морского сезона, встретив их значительно южнее обычных путей в Грецию. Он уничтожил гарнизон Антония в Метоне, затем двинулся на север и напал на другие аванпосты Антония. В это время Октавиан занимался переправкой своих войск из Брундизиума (Бриндизи) в Грецию. Их стремительные действия внесли беспорядок в ряды армии Антония, где дисциплина и так уже была подорвана любовной связью Антония с Клеопатрой, вражеской пропагандой и предсказаниями, предвещавшими поражение Антонию и Клеопатре. Дезертирство было основной проблемой Антония еще до прибытия армии Октавиана. К тому же среди его греб-

ных команд началась эпидемия. В результате Антоний смог снарядить только около 300 кораблей, в то время как флот Агриппы насчитывал 400 судов. Войти в Амбракийскую бухту, в которой стояли корабли Антония, было невозможно, так как по обеим сторонам узкого входа в нее он построил башни. Агриппа предложил сразиться в открытом море, но командующие Антония отказались. Поэтому флоту Октавиана пришлось блокировать корабли Антония в гавани. Октавиан расположил свой штаб на холме в 8 км (5 милях) к северу от входа в бухту и построил мол,

чтобы обеспечить некую защиту для своих кораблей. Было очевидно, что предстояло длительное противоборство.

Позиции Антония на суше были более сильными, но ему была необходима отсрочка, чтобы подтянуть легионы, сформированные им в Западной Греции. Он понимал, что освободить свой флот он

мог, только приняв бой на суше. Осуществление его плана началось успешно, но в конце апреля, когда его армия была готова к сражению, Октавиан отказался от боя. Агриппа одержал серию побед вдоль побережья, препятствуя снабжению флота Антония. Ко всему прочему войска и гребные команды Антония были собраны в нездоровой местности, и эпидемия — возможно, малярия или дизентерия — опустошала его лагерь. К середине лета Антоний вынужден был насильно вербовать людей для замены гребцов. Он повторно попытался дать сражение на суше, чтобы вызволить свой флот из блокады, но всякий раз Октавиан пресекал его попытки, морально унижая его. К концу августа у Антония почти не осталось провизии. Перед ним стоял выбор: либо покинуть флот и уйти с армией в Восточную Грецию, либо, прорываясь морем, предоставить армию своей судьбе.

Решение Антония прорваться через флот Октавиана привело к битве при Аквиуме — последней битве Римской республики. План Антония не был тайной. Все его передвижения

«Можно я еще раз напомню вам [афинскому флоту], что вы всегда разбивали большинство вражеских флотов; единожды потерпев поражение, они уже не смогут встретить опасность с прежним воодушевлением».
Формион.

Битва при Акциуме,

31 г. до н.э.

Флот Антония был разделен на четыре эскадры, будучи готовыми к бою, корабли против обыкновения не оставили паруса на берегу. Агриппа занял позицию в открытом море, пытаясь выманить Антония. Антоний же пытался спровоцировать бой ближе к берегу, где его флот не мог быть окружен. К полудню поднялся ветер, который мог бы унести корабли Антония от флота Агриппы, паруса которого оставались на берегу. Поэтому Антоний вышел дальше в море, пытаясь поймать ветер. Сперва выдвинулось левое крыло Антония, а затем и весь флот вступил в бой. Агриппа, командовавший левым крылом, начал разворачивать линию против правого фланга Антония. Правое крыло Антония вынуждено было продвигаться к северу, чтобы противостоять этому, и отделилось от своего центра. В этот момент эскадра Клеопатры вместе с частью правого крыла смогла прорваться через центр линии Октавиана. Флагману Антония не удалось оторваться от врагов, сам Антоний переправился на другой корабль и спасся. Двумя часами позже остатки флота Антония начали сдаваться.



Мыс Акциум находился между базой Октавиана в Риме и базой Антония и Клеопатры в Египте. Битва при Акциуме стала для Антония последней в его борьбе с Октавианом.

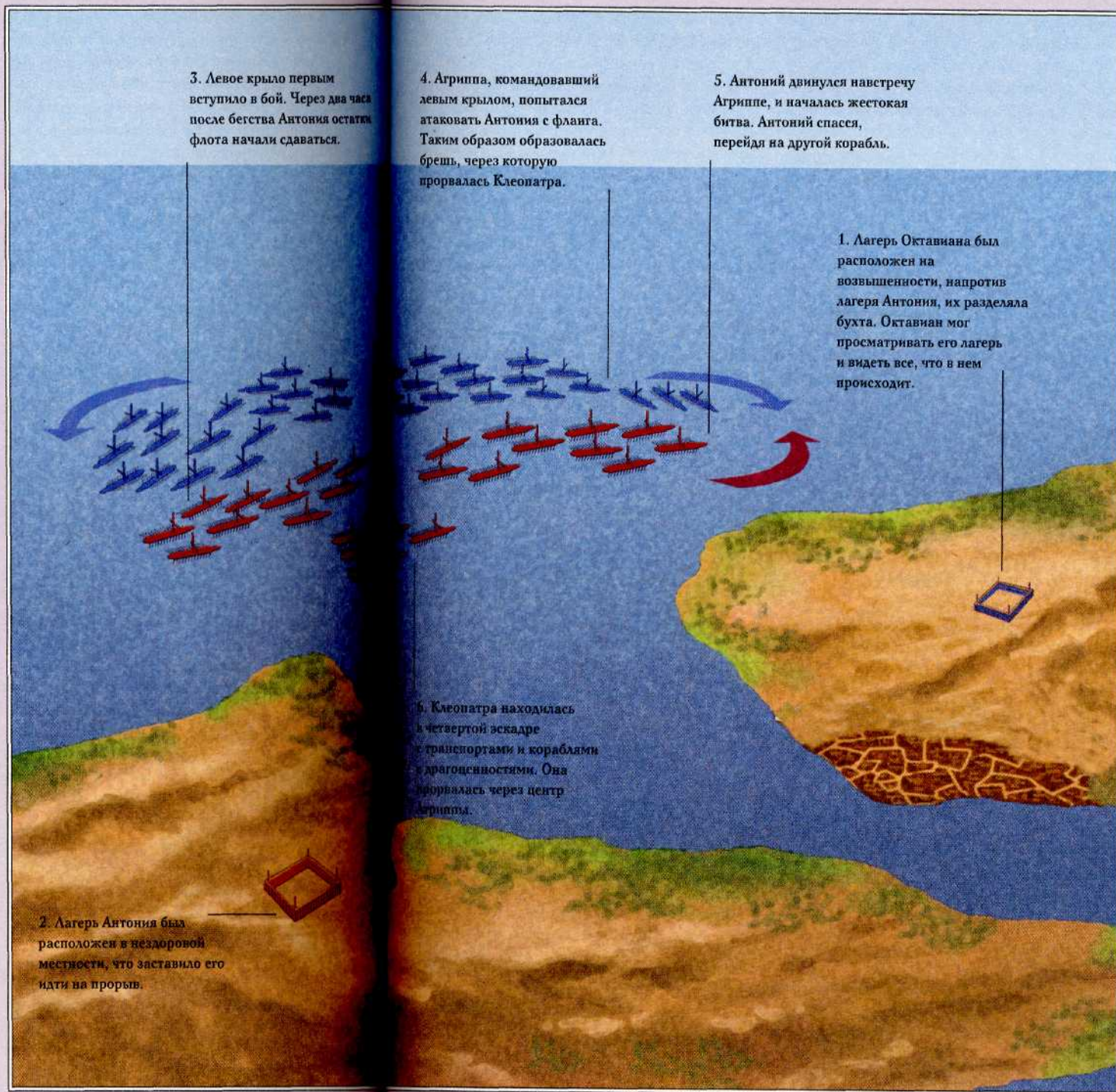

3. Левое крыло первым вступило в бой. Через два часа после бегства Антония остатки флота начали сдаваться.

4. Агриппа, командовавший левым крылом, попытался атаковать Антония с фланга. Таким образом образовалась брешь, через которую прорвалась Клеопатра.

5. Антоний двинулся навстречу Агриппе, и началась жестокая битва. Антоний спасся, перейдя на другой корабль.

1. Лагерь Октавиана был расположен на возвышенности, напротив лагеря Антония, их разделяла бухта. Октавиан мог просматривать его лагерь и видеть все, что в нем происходит.

6. Клеопатра находилась в четвертой эскадре с транспортом и кораблями с драгоцеинностями. Она прорвалась через центр Агриппы.

2. Лагерь Антония был расположен в нездоровой местности, что заставило его идти на прорыв.

противники могли прекрасно видеть, и если Октавиан и пропустил что-нибудь, то предавший Антония друг передал ему все детали готовящейся военной операции. Антоний сжег лишние корабли, включая почти все транспорты, и вышел с 230 судами против 400 кораблей Агриппы (Октавиан полностью доверил Агриппе командование над флотом). Операция была намечена на 29 августа, но из-за шторма ее отложили на несколько дней. Наконец 2 сентября он был готов выйти из бухты.

Начало сражения

Флот Антония был разделен на четыре эскадры. Эскадра Клеопатры включала в себя оставшиеся транспортные суда с деньгами и драгоценностями, она располагалась в тылу и, очевидно, не должна была принимать участие в бою. Большая часть из 20 000 легио-

неров и 2000 лучников, погрузившихся на корабли Антония, были распределены среди трех других эскадр. Что Антоний планировал предпринять? Позже историки, отражавшие точку зрения победителей, обвиняли Клеопатру в поражении флота Антония, сообщая, что когда исход битвы висел на волоске, она трусливо бежала, а одурманенный любовью Антоний последовал за ней. Октавиан, блестящий пропагандист, поощрял распространение подобных обвинений против экзотической царицы Египта. Правда заключается в том, что флот Антония не мог надеяться на победу, имея больные, голодные, плохо подготовленные и павшие духом команды, притом что противник имел явное численное преимущество. Антоний знал это. Он, вопреки обыкновению, распорядился взять паруса на борт. Это было неприемлемо для боя. Он мог планировать бегство с самого начала.

Между тем Агриппа погрузил на корабли 40 000 воинов и занял позицию в 1,6 км (1 милю) от берега, надеясь, что большие по размеру корабли Антония выйдут на открытую воду, где каждый из них может быть атакован сразу двумя его судами. Антоний, со своей стороны, попытался спровоцировать

РИМСКАЯ КВИНКВИРЕМА. Она приводится в движение гребцами, сидящими в три ряда, на каждое весло приходится по 2–3 гребца. На носу расположен ворон, готовый вцепиться в любой вражеский корабль, который избежит тарана. Солдаты стоят на палубе.

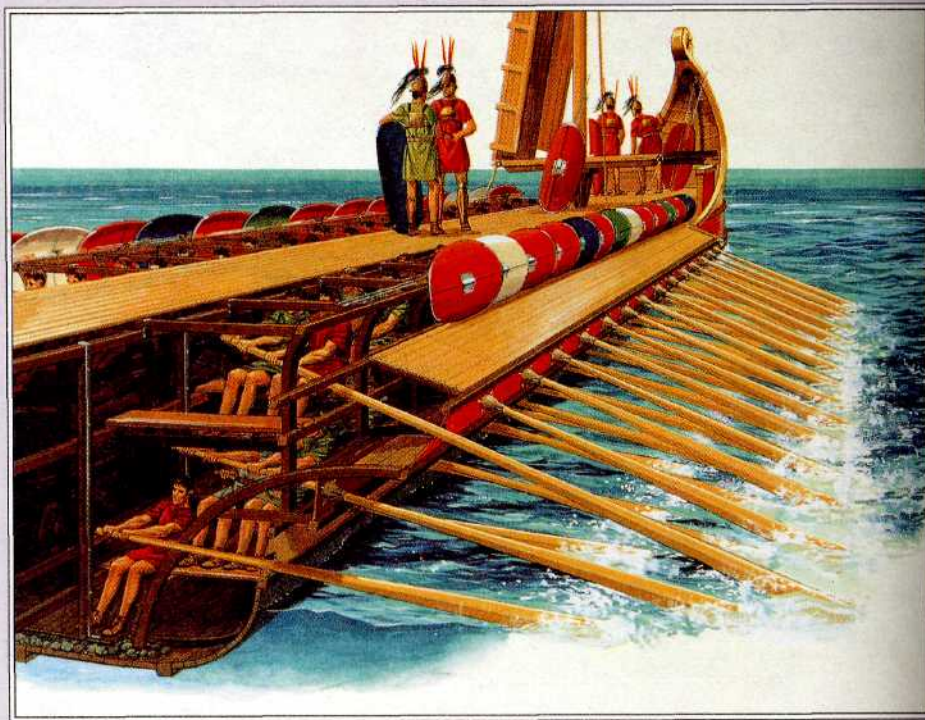

ОБРАЗЕЦ ТАРАНА военного корабля, который вошел в употребление в VI в. до н.э. Возможность его использования появилась тогда, когда основной корпус корабля и его каркас стали прочнее. Данный образец можно датировать первой половиной II в. до н.э.

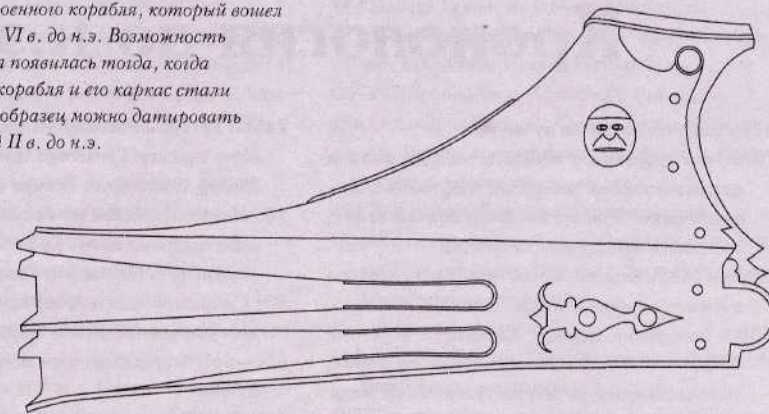

бой ближе к берегу, где его флот не мог быть окружен. Но ветер предвещал хорошую погоду. К полудню подул сильный юго-восточный ветер, который мог бы унести имевшие паруса корабли Антония далеко от флота Агриппы, паруса которого остались на берегу. Поэтому после полудня Антоний попытался выйти в море как можно дальше, где он мог бы поймать ветер. Плутарх оставил превосходное описание. Сперва левое крыло Антония двинулось вперед, а затем флот вступил в бой. Между тем Агриппа, командовавший левым крылом, начал разворачивать линию против правого фланга Антония. Правое крыло Антония вынуждено было продвигаться к северу, чтобы противостоять этому, и в процессе этого отделилось от своего центра. В этот момент эскадра Клеопатры смогла прорваться через центр линии Октавиана, в чем, очевидно, и заключался план Антония. Антоний также сумел спасти часть своего правого крыла. Его флагману было слишком тяжело оторваться от противника, поэтому Антоний перешел на другой корабль и спасся. Все произошло именно после полудня, когда ветер стал крепчать и поменял направление так, что корабли Антония смогли использовать свои паруса. Двумя часами позже, около 16.00, остатки флота Антония начали сдаваться.

Частичная победа

Акциум был для Октавиана лишь частичной победой, и только последующая пропаганда превратила ее в величайший триумф, который привел к окончанию гражданской войны. Антоний и Клеопатра уклонились от боя,

спаслась еще треть их кораблей. После морской битвы армия Антония начала отступать. Когда Октавиан нагнал ее, войска Антония отказались драться. Вместо этого после недели интенсивных переговоров они выговорили капитуляцию на выгодных условиях. В следующем году в Египте Антоний и Клеопатра покончили с собой, и Рим начал жить под властью нового господина.

Рим, или Римская империя, теперь действительно был хозяином Средиземноморья. Акциум ознаменовал конец классической морской войны, в которой огромные флоты, состоящие из многорядных кораблей (полирем), участвовали в боях, где таран имел решающее значение. Не было врага, который мог бы бросить вызов Риму. После Акциума Август Цезарь создал постоянно действующий флот, в основном для борьбы с теми, кто пытался узурпировать его власть. Имперский флот сохранялся в Средиземном море около двух столетий, уничтожая любых соперников, перевоза армии, официальных лиц и почту и, если было необходимо, борясь с пиратами. Не имея настоящих соперников, флот вместо больших кораблей все чаще использовал триремы и либуры. Только одна значительная битва произошла на завершающем этапе истории Римской империи, в 323 г. н.э., когда император Западной Римской империи Константин нанес поражение своему восточному сопернику Лицинию. В этой битве 200 трирем Лициния были разбиты 80 более легкими судами Константина. После этого триремы больше не упоминаются в источниках. Эпоха античного военного морского флота закончилась.

Хронология до н.э

- 1600 Ранняя микенская культура
Шахтовые гробницы в Микенах: находки шлемов из клыков кабана; микенское вооружение. Циклопические стены; изображения колесниц; таблички с линейным письмом А
- 1570—1425 Строительство критских дворцов в Кноссе и других центрах
- 1500 Воцарение царицы Хатшепсут в Египте (XVIII династия). Землетрясение на Крите; микенская культура распространяется на Кипр
- 1480 Трон Хатшепсут наследует ее сын Тутмос III. Период египетской экспансии (от четвертого нильского порога до Евфрата)
- 1450 Хетты создают империю в Анатолии
- 1425 Бронзовый пластинчатый доспех (Дендра, май 1960)
- 1400 Критские бронзовые шлемы (Кносс)
- 1377—1358 Религиозные реформы Аменхотепа IV (Эхнатона) в Египте
- 1300 Разрушение шестого города на Гиссарлыке (Троя VI), который первоначально принимали за гомеровскую Троию. Строительство толосов в микенских городах
- 1250 Львиные ворота в Микенах. Разрушение седьмого города на Гиссарлыке (Троя VIIa), отождествляемого с гомеровской Троей
- 1200 Миграция и экспансия дорийских греков. Разрушение микенского Пилоса. Архаическая ваза с изображением воинов в кожаных доспехах. Падение Хеттской империи
- 1197—1165 Рамсес III отражает атаки «Народов Моря» на Египет
- 1112—1074 Ослабевающая Ассирийская держава восстанавливается при Тиглатпаласаре I
- 1050 Поздние следы микенской культуры
- 1006 Царь Давид правит в Иерусалиме
- 966 Царю Давиду наследует его сын Соломон
- 900 Этруски переселяются в Италию, вероятно, из Малой Азии
- 883—859 Ашшурнацирпал расширяет Ассирийскую державу
- 858—824 Салманасар III правит в Ассирии
- 850 Предположительная дата создания «Илиады»
- 814 Основание Карфагена колонистами из Тира (традиционная дата)
- 776 Первая Олимпиада
- 753 Традиционная дата основания Рима. Приблизительно в это же время основаны Кумы, первая греческая колония в Италии
- 745—727 Тиглатпаласар III укрепляет Ассирийскую державу. Греческий лирический поэт Терпандер декламирует Гомера в Спарте
- 735 Начало греческой колонизации Сицилии. Полулегендарный вождь Аристомед защищает независимость Мессены от Спарты
- 701 Синнахериб, царь Ассирии, безуспешно осаждает Иерусалим. Время жизни поэта Гесиода
- 680—669 Асархаддон, царь Ассирии, завоевывает Египет
- 663—610 Египетский царь Псаметих (XXVI династия) изгоняет ассирийцев
- 657—585 Кипсел и его сын Периандер, тираны Коринфа, покровительствовали торговле, культуре и колонизации
- 650 Начало Второй Мессенской войны. Аристомед, мессенский герой, выигрывает битву при Стеникере против спартанцев, но затем терпит поражение.
- 630 Кирена основана колонистами из Феры
- 625 Распад Ассирийской державы. Вавилония и Мидия становятся независимыми
- 600 Лирическая поэтесса Сапфо и поэт Алкей. Марсель и Тарент в Испании колонизированы греками из Фокеи в Малой Азии
- 598 Навуходоносор II, царь Вавилонии, разрушил Иерусалим и депортировал евреев
- 574 Навуходоносор осадил и разрушил Тир
- 569—525 Амасис, царь Египта, вступает в союз с Лидией, Киреной и греческим тираном Самоса Поликратам
- В это же время Амасис концентрирует греческую торговлю в Навкратисе, в дельте Нила
- 561 Крез, царь Лидии, поддерживает дружественные отношения с греческими городами
- 560 Узурпация власти Писистратом в Афинах. Писистрат собирает и издает гомеровские поэмы
- 551 В Китае родился Конфуций (Кунцзы)
- 556 Родился Симонид
- Ок. 556 Изгнание Писистрата
- 550 Покорение Мидии персами
- 548 Сожжение храма в Дельфах
- 546 Кир, царь Персии, покоряет Лидию и азиатских греков. Писистрат возвращается в Афины
- 545—539 Захват персами Средней Азии
- Ок. 540 Разрушение г. Сириса
- 539 Кир завоевывает Вавилон. Этрусский и карфагенский флот побеждает фокейцев у Алалии (Корсика)

- 488 Победа Гелона на Олимпийских играх
- 487 Первое избрание архонтов по жребию в Афинах. Остракизм (изгнание) Гиппарха
- Ок. 487 Война между Афинами и Эгиной
- 486 Остракизм Мегакла. Смерть Дария. Союз между Римом и герниками. Восстание в Египте против персидского господства
- 484 Восстание в Вавилонии против персов
- Ок. 483 Открытие новой серебряной жилы на Лаврийских рудниках. Это способствовало увеличению афинского флота
- 482 Остракизм Аристида
- 481 Ксеркс в Сардах. Конгресс греков в Истме (на Коринфском перешейке)
- 480 Ксеркс вторгается в Грецию. Битвы при Артемисии, Фермопилах и Саламине. Карфагеняне вторгаются в Сицилию; поражение их при Гимере
- 479 Мардоний с войском в Аттике. Битвы при Платеях и при Микале. Отпадение ионийцев от Персии. Афиняне захватывают Сеет (зимой)
- 479/78 Перестройка афинских стен
- 478 Поход Павсания на Кипр и в Византию. Смерть Гелона. Гиерон — тиран Сиракуз
- 478/77 Основание Делосского морского союза
- Ок. 477 Поражение римлян и гибель 300 фабиев в сражении при Кремере
- 476 Смерть Анаксилая Регийского
- 476/75 Поход Кимона во Фракию
- 474 Поражение Гиероном Сиракузским этрусков при Кумах
- 472 Смерть Ферона, тирана Акраганта. Драма Эсхила «Персы»
- Ок. 471 Изгнание Фемистокла
- Ок. 468/67 Подавление восстания на о-ве Наксос
- 467 Смерть Гиерона
- Ок. 467/66 Победа афинян над персами при Эвримедонте
- Ок. 465 Восстание на Фасосе
- 464 Землетрясение в Спарте; восстание илотов; осада Итомы
- Ок. 463/62 Капитуляция Фасоса
- 462 Спартанцы просят афинян о помощи. Конституционные реформы Эфиальта в Афинах. Спартанцы изгоняют Кимона из Мессении. Восстание в Египте против Персии
- Ок. 462/61 Союз Афин с Аргосом и Фессалией
- 461 Остракизм Кимона. Убийство Эфиальта
- 460 Восстание египтян против персов; поход афинян в Египет; захват Мемфиса
- Ок. 459/58 Поражение афинян при Галлии. Битва при Кекрифалии. Афины захватывают Мегару и удачно противодействуют Коринфу в Мегариде
- Ок. 535 Основание фокейцами Элейи
- Ок. 534 Тарквиний Гордый становится царем Рима
- 530 Пифагор прибывает в Кротон. Поход Кира II против массагетского племени в Средней Азии
- Ок. 528/27 Смерть Писистрата. Гиппий и Гиппарх наследуют его власть
- 525 Камбиз, царь Персии, завоевывает Египет
- 524 Этруски терпят поражение при Кумах, где захватывает власть Аристомед
- Ок. 523 Смерть Поликрата, тирана Самоса
- 522 Дарий становится царем Персии
- 522—521 Подавление восстаний народов Ахеменидской державы
- Ок. 519 Афины в союзе с Платеями побеждают Фивы. Поход Дария I против скифского племени тиграхауда
- Ок. 518 Административно-финансовые реформы Дария I
- 514 Гиппарх убит Гармодием и Аристокитоном
- Ок. 512 Поход Дария, царя Персии, в Скифию; завоевание Фракии
- 511 Поход спартанцев против Афин
- 510 Клеомен возглавляет второй поход спартанцев против Афин. Падение Писистратидов. Сибарис разрушен кротонцами
- 509 Изгнание Тарквиния Гордого из Рима. Первый год Римской республики. Союз между Римом и Карфагеном. Освящение храма Юпитера на Капитолийском холме
- 508/07 Реформы Клисфена в Афинах
- 506 Афиняне побеждают беотийцев и халкидян
- 499 Начало восстания ионийских греков против персов
- 498 Древнейшая сохранившаяся ода Пиндара
- Ок. 498 Ионийцы с союзниками захватывают Сарды; сожжение Сард
- Ок. 496 Римляне побеждают латинян в битве при Регильском озере
- Ок. 494 Ионийцы терпят поражение в битве при Ладе; захват Милета персами. Спартанцы побеждают аргивян в сражении при Сепие. Анаксилай — тиран Регия. Первый «исход» плебеев из Рима.
- 493 Фемистокл — архонт в Афинах.
- Ок. 493 Договор Спурия Кассия с латинянами
- 492 Мардоний с войском во Фракии
- Ок. 492 Суд над Мильтиадом в Афинах. Латинская колония в Норбе
- Ок. 491 Гелон становится тираном Гелы
- 490 Поход персов против Греции. Разрушение Эретрии. Битва при Маратоне
- Ок. 489 Поход Мильтиада против Пароса; суд и осуждение Мильтиада

- 457 Сооружение «Длинных стен» в Афинах. Зевгиты получают право избираться в архонты. Битвы при Танагре и при Энофите. Завоевание афинянами Беотии
- 457/56 Завоевание Афинами Эгины
- 454 Поражение афинян в Египте. Перенесение казны Делосского союза в Афины. Подавление персами восстания в Египте
- Ок. 454 Поход Перикла в Коринфский залив
- 451 Пять лет перемирия между Афинами и Пелопоннесом. Тридцатилетний мир между Спартой и Аргосом
- 451/50 Закон о правах граждан в Афинах. Дуцетий — вождь сицилийцев. Комиссии децемвиров в Риме. Запись законов XII таблиц
- Ок. 450 Смерть Фемистокла
- 450/49 Кимон на Кипре. Смерть Кимона
- 449 Второй «исход» плебеев из Рима; законы Валерия — Горация. Каллиев мир между персами и греками
- 448 Поход спартанцев в Дельфы
- 447 Поражение афинян при Коронее и потеря Беотии. Начало строительства Парфенона в Афинах. Посылка афинских клерухов в Херсонес
- 446 Подавление восстания в Эвбее. Афины теряют Мегару
- 446/45 Тридцатилетний мир между Афинами и Пелопоннесом
- 445 Закон Канулея в Риме. Учреждение военных трибунов, обладающих властью консула.
- 444/43 Основание г. Фурии
- 443 Изгнание Фукидида, сына Мелесия. Введение цензуры в Риме
- 439 Капитуляция Самоса
- 437 Основание Амфиополя
- Ок. 437 Экспедиция Перикла в Понт Эвксинский
- 435 Война между о-вом Коркирой и Коринфом за Эпидамия; поражение коринфян при Левкимме
- 433 Союз Афин и Коркиры. Битва при Сиботах
- 433/32 Возобновление союза между Афинами, Регием и Леонтинами
- 432 Восстание в Потидее. Мегарская псефизма. Календарный проект Метона
- 431 Начало Пелопоннесской войны. Фиванцы нападают на Платеи. Первое вторжение пелопоннесцев в Аттику. Римляне побеждают вольсков и эквов в битве при Альгиде
- 430 Второе вторжение пелопоннесцев в Аттику. Чума в Афинах. Неудачное нападение Перикла на Эпидавр. Перикла осужден и оштрафован. Формион послан в Навпакт. Падение Потидеи
- 429 Начало осады Платеи. Смерть Перикла. Победа Формиона
- 428 Вторжение пелопоннесцев в Аттику. Восстание в Митиленах
- 427 Вторжение пелопоннесцев в Аттику. Падение Митилены. Падение Платей. Погром на Коркире. Горгий Леонтинский прибывает в Афины с посольством. Экспедиция в Сицилию во главе с Лахетом
- 426 Действия Демосфена в Северо-Западной Греции. Битва при Ольпах. Война Рима с Фиденами
- 425 Вторжение пелопоннесцев в Аттику. Возведение укрепления в Пиросе. Клеон обеспечивает неприятие мирных предложений. Афиняне овладевают о-вом Сфактерия. Истребление коркирских олигархов. Конгресс в Геле
- 424 Поражение афинян у Делия. Брасид захватывает Амфиполь и Торону. Изгнание Фукидида
- 423 Один год перемирия между Афинами и Спартой
- 422 Клеон вновь овладевает Тороней. Клеон и Брасид убиты при Амфиполе. Переговоры о мире
- 421 Мир Никия. Пятидесятилетний союз между Афинами и Спартой
- 421/20 Избрание квесторов из плебеев в Риме. Союз между Спартой и Беотией
- 420 Союз между Афинами, Аргосом, Мантинеей и Элидой
- 419 Никий и Алкивиад назначены стратегами
- 418 Победа спартанцев над Аргосом при Мантинее. Олигархический режим в Аргосе. Пятидесятилетний союз между Спартой и Аргосом
- 417 Остракизм Гипербола. Возобновление союза между Афинами и Аргосом
- 416 Мелос капитулирует перед Афинами
- 415 Разрушение герм (статуй Гермеса). Афинский поход против Сиракуз. Отзыв Алкивиада и его бегство в Спарту
- 414 Осада Сиракуз
- 413 Вторжение спартанцев в Аттику и захват Делекелей. Поражение афинян в Сицилии
- 412 Отложение афинских союзников. Договоры между Спартой и Персией
- 411 Осада Хиоса. Переворот «Совета четырехсот» в Афинах. Правление «Пяти тысяч». Победы афинян при Киносеме и Абидосе
- 410 Победа афинян при Кизике. Восстановление полной демократии в Афинах. Афиняне отвергают спартанские мирные предложения
- 409 Основание г. Родоса. Поход карфагенян в Сицилию; разрушение Селинунта и Гимеры
- 408 Афиняне возвращают Византий
- 407 Возвращение Алкивиада в Афины; он провозглашается стратегом

- 406 Поражение афинского флота в битве при Нотии. Уход Алкивиада. Победа афинян в сражении при Аргинусских островах. Процесс над стратегами. Афиняне отвергают предложенный Спартой мир. Второй карфагенский поход в Сицилию; падение Акраганта
- 405 Лисандр становится навархом (начальником флота). Разгром афинского флота в битве при Эгоспотамах. Возвышение Дионисия; заключенные мира между Сиракузами и Карфагеном
- 404 Осада Афин. Сдача Афин; заключение мира. Снос «Длинных стен». Правительство «Тридцати тиранов» в Афинах. Смерть Алкивиада. Демократы-изгнанники захватывают крепость Филе и Пирей
- 403 Падение тирании «Тридцати». Восстановление демократии в Афинах. Падение Лисандра
- 401 Поход Кира Младшего; сражение при Кунаксе. Отступление десяти тысяч греков во главе с Ксенофонтом
- 400 Спарта объявляет войну Тиссаферну. Поход Фиброна в Малую Азию
- 399 Смерть Агиса, царя Спарты; царь Агесилай. Смерть Архелая, царя Македонии. Смерть Сократа
- 398 Заговор Кинадона в Спарте. Деркиллид в Малой Азии. Дионисий овладевает о-вом Мотия
- 397 Война между Карфагеном и Сиракузами. Основание Лилибея
- 396 Агесилай в Малой Азии. Осада Сиракуз. Рим захватывает Вейи
- 395 Начало Коринфской войны, Лисандр разбит при Галиарте и убит. Агесилай нападает на Сарды и Фригию
- 394 Агесилай отозван в Грецию. Битва при Книде: спартанский флот разбит персами и Кононом. Успехи спартанцев при Немее и Коронее
- 394—391 Восстановление «Длинных стен» в Афинах
- 393 Посольство Анталкида к Тирибазу (зимой). Латинская колония в Цирцеях
- 392 Смерть Конона. Мир между Карфагеном и Сиракузами. Мирный конгресс в Спарте (зимой); условия мира отвергнуты Афинами
- 390 Разгром спартанцев Ификратом у Лехея. Спартанский флот захватывает Самос. Дионисий осаждают Регий. Битва при Аллии; галлы грабят Рим
- 389 Эвагор на Кипре восстает против Персии на стороне Афин. Дионисий осаждают Кавлонию, выигрывает сражение при Элlepе и овладевает Кавлонией
- 387 Анталкид блокирует афинский флот в Дарданеллах. Дионисий захватывает Регий. Галлы овладевают Римом. Создание четырех сельских триб в Вейентской области
- 386 Царский мир (мир Анталкида)
- 386—385 Рим побеждает латинян, вольсков и герников
- 385 Спарта покоряет Мантинеею. Латинская колония в Сатрике
- 385—383 Артаксеркс воюет с Египтом
- 384 Вторая война Дионисия с Карфагеном
- Ок. 383 Латинская колония в Непете
- 382 Спартанские войска посланы против халкидян; Фебид овладевает Кадмеей в Фивах. Латинская колония в Сетии
- 381 Спартанцы осаждают Флиунт. Эвагор заключает мир с Персией
- 379 Флиунт и Олинт сдаются Спарте. Пелопид освобождает Фивы. Дионисий захватывает Кротон. Смерть Лисия
- 378 Набег Сфодрия на Аттику. Союз между Афинами и Фивами. Вторжение Агесилая в Беотию
- 378/77 Организация Второго Афинского союза
- 376 Морская победа Афин над Спартой у Наксоса
- 375 Тимофей разбивает пелопоннесский флот у Акарнании. Операции Хабрия на севере Эгейского моря
- 374 Мир между Афинами и Спартой. Союз между Афинами и Ясоном, царем фессалийского города Феры. Смерть Эвагора
- 373 Спартанцы блокируют о-в Коркира. Фиванцы овладевают Платеями. Союз между Ясоном и Аминтой, царем Македонии
- 371 Мир Каллия между Афинами и Спартой. Фиванцы побеждают спартанцев в битве при Левкграх. Фиванцы, эвбейцы и халкидяне выходят из Афинского морского союза
- 370 Убийство Ясона. Организация Аркадского союза и союз с Фивами. Первый пелопоннесский поход Эпаминонда. Возрождение г. Мессены
- 369 Ификрату не удается захватить Амфиполь. Фессалия просит Фивы о помощи. Эпаминонд в Пелопоннесе. Дионисий помогает Коринфу в борьбе против Фив. Основание Мегалополя
- 368 Алевады, зная Лариссы (Фессалия), просят помощи у Александра II, царя Македонии
- Ок. 368 Третья война Дионисия с Карфагеном
- 367 «Бесслезная» битва. Союз Афин с Дионисием I. Смерть Дионисия. Дионисий II наследует престол. Мир между Сиракузами и Карфагеном. Законы Лициния — Секстия в Риме. Восстановление консульства; один консул должен быть плебеем. Учреждение курульных эдилов
- 366 Третья пелопоннесская кампания Эпаминонда. Провал конгресса в Фивах. Фивы отвоевы-

- вают Ороп, Союз между Афинами и Аркадией. Коринфяне заключают мир с Фивами. Изгнание Диона. Первый консул из плебеев в Риме. Учреждение должности претора
- Ок. 366 Восстания сатрапов в Персии
- 365 Война между Аркадией и Элидой. Тимофей захватывает Самос; Афины поселяют на Самосе клерухов. Дионисий II помогает Спарте против Фив
- 364 Фивы разрушают Орхомен. Битва при Киноскефалах против Александра, царя Фер; убит Пелопид. Тимофей воюет в Халкиде. Эпаминонд отвоевывает у афинян Византию
- 362 Сражение при Мантинее. Убит Эпаминонд
- 362/61 Всеобщий мир в Греции (исключая Спарту)
- 361 Союз Фессалийской конфедерации с Афинами против Александра. Агесилай в Египте
- 360 Восстановление правления персов в Малой Азии. Смерть Агесилая
- 359 Смерть Пердикки и восшествие на престол Аминты в качестве царя Македонии под регентством Филиппа. Убийство Александра, царя Фер. Город Тарквинии восстает против Рима
- 258 Филипп успешно воюет против пеонов и иллирийцев. Филипп заключает формальный мир с Афинами. Герники вновь становятся союзниками Рима. Возобновление союза между Римом и латинскими городами
- 357 Афины возвращают себе Эвбею и Херсонес, Филипп овладевает Амфиолем. Хиос, Родос, Византия и Кос восстают против Афинского союза (Союзническая война). Эвбул у власти в Афинах. Создание римских триб Помпилина и Попилия. Возвращение Диона в Сиракузы
- 356 Филипп захватывает Пидну и Потидею и основывает Филиппы. Рождение Александра. Битва при Эмбатуме; поражение афинян. Процесс над Тимофеем и Ификратом. Харет помогает Артабазу в мятеже против Персии. Филипп побеждает пеонов и иллирийцев. Дион осаждает Ортигию. Первый диктатор из плебеев в Риме
- 355 Афины признают независимость Хиоса, Коса, Византия и Родоса. Фокейцы захватывают Дельфы. Дельфийская амфиктиония объявляет священную войну Филомелу Фокейскому.
- 354 Сражение при Неоне: смерть Филомела. Убийство Диона. Союз Рима с самнитами
- 353 Ономарх Фокейский захватывает Орхомен. Союз афинян с Херсобрелпом Фракийским. Филипп овладевает Метондой. Успехи Ономар-

- ха против Филиппа в Фессалии. Смерть Мавсола, тирана Карий. Рим побеждает Цере
- 352 Афинянин Харет отвоевывает Сеет. Убит Ономарх. Филипп захватывает Феры и Пагасы и идет к Фермопилам
- 352—351 Харидем послан в Геллеспонт. Первый цензор из плебеев в Риме. Города Тарквинии и Фалерии заключают сорокалетнее перемирие с Римом
- Ок. 352—351 Первая «Филиппика» Демосфена
- 350 Фиванцы получают помощь от Артаксеркса
- 349 Союз Афин и Олинфа
- 348 Фокион в Эвбее, независимость которой признают Афины. Филипп захватывает Олиф. Возобновление союза между Римом и Карфагеном
- 347 Дионисий II возвращает себе Сиракузы. Смерть Платона
- 346 Посольство афинян к Филиппу. Мир Филократа между Афинами и Филиппом. Филипп покоряет фокеян, вступает в Дельфийскую амфиктионию и руководит Пифийскими играми
- 345 Сиракузы обращаются за помощью к Коринфу. Гикет организывает заговор с карфагенянами
- 344 Миссия Демосфена в Пелопоннес. Филипп в Илирии; наведение порядка в Фессалии. Тимолеон плывет в Сицилию и освобождает Сиракузы от Дионисия II
- 343 Союз Мегар и Афин. Процесс и оправдание Эскина. Тимолеон восстанавливает Сиракузы. Аристотель становится наставником Александра
- 343—342 Персия вновь завоевывает Египет
- 343—341 Первая Самнитская война Рима
- 342 Филипп во Фракии. Неудачная кампания Тимолеона против Гикета. Архидам помогает тарентинцам в борьбе против луканцев и мессапийцев
- 341 Демосфен в Византии. Организация Эвбейского союза. Поход карфагенян против Сиракуз. Победа Тимолеона при Кримисе
- 340 Филипп осаждает Перинф и Византий, Афины объявляют войну
- 340—338 Римско-латинская война
- 339 Снятие осады Византия. Фракийский поход Филиппа. Начало войны за Амфиссу. Филипп захватывает Эллатею. Мир между Тимолеоном и Карфагеном
- 338 Филипп разрушает Амфиссу. Битва при Херонее. Филипп основывает в Коринфе союз греческих полисов. Ликург управляет финансами Афин. Смерть Исократ. Роспуск союза латин-

- ских городов. Ланувий, Ариция, Номент и Тукул получают полные права римского гражданства. Римская колония в Антии. Смерть Архидама III в Италии
- 337 Греческая конфедерация во главе с Филиппом объявляет войну Персии. Первый претор из плебеев в Риме
- 336 Убийство Филиппа и восшествие на престол Александра. Александр избран стратегом греков
- 335 Александр во Фракии и Илирии. Разрушение Фив
- 334 Начало персидской кампании Александра. Битва при Гранике. Установление демократических режимов в Ионии. Осады Милета и Галикарнасса. Александр Эпирский в Южной Италии. Латинская колония в Калах
- 334—333 Завоевание Александром Ликии, Памфилии и Западной Писидии. Александр проводит зиму в Гордии
- 333 Завоевание Киликии. Сражение при Иссе; бегство Дария
- 332 Осада и взятие Тира. Александр завоевывает Египет. Агис III, царь Спарты, восстает против Македонии
- 331 Основание Александрии. Покорение Кирены. Колонизация Сирии. Сражение при Гавгамелах. Александр занимает Вавилон, Сузы и Персеполь. Агису не удается получить поддержку Афин. Битва при Мегалополи. Поражение и смерть Агиса
- 330 Александр в Экбатанах. Смерть Дария III. Казнь Филота и Пармениона
- 329 Александр в Бактрии. Рим захватывает г. Приверн. Римская колония в Таррацине (Анксуре)
- 328 Александр завоевывает Бактрию и Согдиану. Александр убивает Клита. Заговор пажей и казнь Каллисфена. Латинская колония во Фрегеллах
- 327 Вторжение Александра в Индию
- 327—304 Вторая Самнитская война Рима
- 326 Александр пересекает Инд и побеждает Пора. Плавание Неарха вниз по Джеламу. Покорение племени маллов. Союз Рима с Неаполем, Нукерией и апулийцами
- 325 Александр в Гедроссии. Неарх возвращается в Персидский залив
- 324 Александр соединяется с Неархом и прибывает в Сузы. Возвращение греческих изгнанников. Мятеж македонцев в Опиде. Смерть Гефестииона. Процесс и изгнание Демосфена. Речи Гиперида и Динарха против Демосфена

- 323 Александр в Вавилоне. Смерть Александра (10 июня). Регент Пердикка у власти в Азии. Восстание греков против Антипатра (Ламийская война). Союз Афин и Этолии. Возвращение Демосфена в Афины. Антипатр осажден в Ламии. Смерть Леостена
- 322 Пердикка вторгается в Каппадокию, назначает сатрапом Эвмена и вторгается в Писидию. Офелл завоевывает Кирену для Птолемея. Поражения афинян. Ламийская война оканчивается сражением при Кранноне. Изменение афинской конституции. Смерть Аристотеля, Демосфена и Гиперида
- 321 Эвмен побеждает Кратера. Смерть Пердикки в Египте. Антипатр становится регентом державы. Антигон назначен командующим в войне против Эвмена. Поражение Эвмена и Алкета. Римляне терпят поражение от самнитов в Кавдинском ущелье
- 319 Смерть Антипатра. Регент Полиперхон. Присоединение Сирии Птолемею. Демад казнен Кассандром, сыном Антипатра
- 318 Полиперхон объявляет греков свободными. Эвмен захватывает Вавилон. Казнь Фокиона
- 317 Кассандр ставит у власти в Афинах Деметрия Фалернского. Агафокл захватывает власть в Сиракузах
- 316 Антигон побеждает и казнит Эвмена. Кассандр овладевает Пидной и убивает Олимпия. Кассандр восстанавливает Фивы, попавшие под власть Македонии
- 315 Сатрапы (Селевк, Птолемей, Кассандр и Лисимах) начинают четырехлетнюю войну против Антигона. Антигон захватывает Сирию. Победа самнитов над римлянами при Лавтулах
- 314 Антигон провозглашает свободу греческим городам. Победа римлян при Таррацине. Покорение Капуи и аврунков. Латинская колония в Луцерии
- 313 Латинские колонии в Свессе Аврунцкой, Понтии, Сатикуде
- 312 Птолемей побеждает Деметрия Антигона в битве при Газе. Селевк возвращает себе Вавилон. Вторжение карфагенян в Сицилию. Цензорство Аппия Клавдия. Начало строительства Аппиевой дороги
- 311 Все сатрапы, кроме Селевка, заключают мир с Антигоном
- 310 Назначение «морских дуумвиров» в Риме. Агафокл вторгается в Африку. Римское наступление в Этрурии: союзы с Кортоной, Перусией и Арретием
- 309 «Год диктатора» в Риме

- 308 Магад завоевывает Кирену
 307 Деметрий, сын Антигона, освобождает Афины. Агафокл терпит поражение и бежит в Сицилию. Восстание герников против Рима
 306 Морская победа Деметрия над Птолемеем в битве у Кипра. Антигон и Деметрий принимают титулы царей. Мир между Сиракузами и Карфагеном. Римляне берут приступом Анагний и даруют ему гражданские права без избирательного права. Третий мирный договор Рима и Карфагена
 305 Деметрий осаждает Родос. Птолемей, Кассандр, Лисимах и Селевк принимают титулы царей
 304 Агафокл принимает титул царя. Поражение эквов. Конец Самнитской войны. Союз Рима с марсами, пелигнами, марруцинами и френтанами
 302 Деметрий реформирует Коринфский союз. Союз римлян с вестинами
 301 Сражение при Ипсе. Антигон побежден и убит. Селевк и Лисимах делят царство Антигона
 300 Основание Антиохии
 299 Союз Селевка и Деметрия. Латинская колония в Нарнии. Союз с жителями Пицента. Набег галлов на территорию Рима
 298—290 Третья Самнитская война Рима
 297 Смерть Кассандра и его сына Филиппа IV; раздел Македонии между младшими сыновьями
 296 Коалиция против Деметрия. Римские колонии в Минтурнах и Синюссе
 295 Лахар захватывает власть в Афинах. Птолемей овладевает Кипром, Селевк — Киликией, а Лисимах — Ионией. Победа римлян при Сентине над самнитами, галлами и умбрами
 294 Деметрий Полиокрет захватывает Афины и становится царем Македонии
 292 Смерть Менандра. Антиох I — единый царь на Востоке. Город Фалерии покорен Римом
 291 Деметрий захватывает Фивы. Войны Деметрия с Этолией и Пирром. Латинская колония в Венусии
 290 Конец Самнитской войны. Рим присоединяет сабинян как граждан без избирательного права
 289 Смерть Агафокла. Мамертины захватывают Мессану. Деметрий готовится вторгнуться в Азию
 288 Падение Деметрия. Пирр и Лисимах делят Македонию
 287 Деметрий переходит в Азию
 286 Птолемей овладевает Тиром, Сидоном, Союзом островов и приобретает господство на море
 285 Деметрий сдается Селевку. Пирр изгнан из Македонии. Лисимах — царь всей Македонии. Птолемей II — единый царь
 284 Лисимах завоевывает Пеонию. Маний Курий побеждает сенонов. Римская колония в Сене
 283 Смерть Деметрия. Его сын, Антигон Гонат, становится царем. Смерть Птолемея I. Птолемей II становится единоличным царем. Поражение бойев и этрусков при Вадимонском озере
 282 Рим помогает г. Фурии в борьбе против луканцев
 281 Лисимах разгромлен и убит Селевком в битве при Корупедиионе. Антигон захватывает Афины. Смерть Селевка и восшествие Антиоха I
 280 Птолемей Керави — царь Македонии. Организация Ахейского союза. Война между Птолемеем II и Антиохом. Пирр высаживается в Италии: поражение римлян при Гераклее
 279 Набег галлов на Македонию. Нашествие галлов в Грецию отражено в Дельфах. Союз между Антигоном и Антиохом. Поражение римлян в битве при Аускуле. Союз Рима с Карфагеном
 278 Пирр переходит в Сицилию. Галлы переходят в Азию. Милет становится египетским владением
 277 Анархия в Македонии. Антигон побеждает галлов в сражении при Лисимахии. Галлы свирепствуют в Малой Азии
 276 Антигон Гонат — царь Македонии; он женится на Филе, сестре Антиоха I
 275 Пирр возвращается в Италию; терпит поражение в битве при Беневенте и из Италии направляется в Эпир. Гиерон II назначен командующим войсками Сиракуз. Антиох I побеждает галлов
 274 Пирр опустошает Македонию. Первая Сирийская война. Антиох I побеждает Птолемея II в Сирии
 273 Латинские колонии в Косе и Пестуме. Египетские послы приняты в Риме
 272 Папирий Курсор захватывает Тарент. Смерть Пирра на Аргосе
 271 Окончание Первой Сирийской войны
 271/70 Победный парад Птолемея в Александрии.
 270 Захват Региа. Смерть Арсиноя II (9 июля)
 269 Начало чеканки серебряных монет в Риме
 269 Гиерон II — царь Сиракуз
 268 Латинские колонии Армии и Беневент. Сабиняне получают права полного гражданства
 267 Коалиция Афин, Спарты и Египта против Антигона. Хремонид вносит предложение начать войну
 265 Коринфская битва. Смерть Арея II, царя Спарты

- 264 Латинская колония в Фирме. Рим вступает в союз с мамертинами. Аппий Клавдий отправляется в Сицилию. Начало Первой Пунической войны
 263 Гиерон становится союзником Рима. Латинская колония в Эсернии. Эвмен I наследует Филетеру на престоле Пергама
 262 Боевые действия в Сицилии. Рим овладевает Аргинентом. Морская победа Дуилия при Миле. Антигон захватывает Афины
 262/61 (Между октябрём и апрелем.) Смерть Антиоха I и восшествие на престол Антиоха II. Мир между Птолемеем и Антигоном
 260 Начало Второй Сирийской войны. Птолемей II против Антиоха II и Антигона Гоната
 259 Антиох II отвоевывает Эфес
 258 Деметрий — законный царь Кирены
 257 Морская победа Регула у Тиндариды
 256 Морская победа при Экономе. Регул высаживается в Африке, разбивает карфагенян и проводит зиму в Тунисе
 255 Поражение армии Регула. Морская победа римлян при мысе Гермей. Римский флот терпит крушение у мыса Пахин. Мир между Птолемеем II и Антигоном
 254 Римляне захватывают Панорм
 253 Римский флот терпит крушение у мыса Палинур. Конец Второй Сирийской войны
 251 Арат освобождает Сицию
 250 Победа римлян при Панорме. Осада Лилибея. Восстание парнов (парфян) в Бактрии
 249 Поражение Клавдия в морском сражении у Дрепанума
 248 Возобновление союза римлян с Гиероном
 248/7 Парфянская эра
 247 Гамилькар Барка начинает наступление карфагенян в Сицилии
 246 Смерть Антиоха II и восшествие на престол Селевка II. Смерть Птолемея II и восшествие на престол Птолемея III. Начинается Третья Сирийская война (Птолемей III против Селевка II)
 245 Арат в первый раз становится стратегом Ахейского союза
 244 Постройка нового флота в Риме. Агис IV становится царем Спарты
 243 Арат занимает Коринф
 242 Учреждение должности преторов провинций в Риме
 241 Лутаций Катул побеждает Ганнона в морском сражении при Дрепануме (Эгадские острова). Карфаген просит мира; конец Первой Пунической войны. Рим захватывает Сицилию. Мир между Селевком II и Птолемеем III. Смерть Эвмена I и восшествие на престол Атталы I в Пергаме. Смерть Агиса IV, царя Спарты
 240 Война наемников («Война без перемирия») против Карфагена
 239 Смерть Антигона Гоната, царя Македонии, и восшествие на престол Деметрия II. Поражение Селевка II под Анкирой. Образование Греко-Бактрийского царства
 238 Нашествие парнов на Парфию. Антиох Гиеракт побежден Атталом. Аттал провозглашен царем. Рим захватывает Сардинию и Корсику
 237 Конец Войны наемников. Гамилькар отправляется в Испанию. Клеомен III становится царем Спарты
 235 Завоевания карфагенян в Испании. Сражение при Клеонах. Мегалополь присоединяется к Ахейскому союзу. Закрытие храма Януса в Риме
 231 Римские посланники совещаются с Гамилькаром. Поход Селевка против парфян
 230 Смерть Гамилькара. Гасдрубал — полководец в Испании
 229 Первая Иллирийская война. Коркира, Дирахий, Аполлония и Исса становятся союзниками Рима. Смерть Деметрия II; Антигон Досон делается царем Македонии. Аргос присоединяется к Ахейскому союзу; расширение Этолии. Афины обретают независимость. Антиох Гиеракс терпит поражение при Колах близ Пергама
 228 Капитуляция Тевты, царицы Иллирии; Деметрий становится правителем Фароса. Римский протекторат на Иллирийском побережье. Начинается война между Спартой и Ахейским союзом (война Клеомена). Римские посланники в Афинах и Коринфе
 227 Избрание в Риме четырех преторов ежегодно. Сардиния и Корсика становятся римскими провинциями. Сицилия и Сардиния под управлением преторов. Восстание в Спарте. Поход Антигона Досона в Карию
 226 Соглашение о р. Ибер между Римом и Гасдрубалом. Гекатомбейское сражение при Димах. Смерть Селевка II и восшествие на престол Селевка III
 225 Галлы, вторгшиеся в Италию, разгромлены у Теламона. Аргос и Коринф присоединяются к Клеомену, царю Спарты
 224 Арат — диктатор: союз с Антигоном. Антигон захватывает Аргос и основывает Эллинский союз
 223 Фламиний побеждает инсубров. Антигон и Арат разрушают Мантинею. Клеомен сносит

- Мегаполь. Смерть Селевка III и восшествие на престол Антиоха III
- 222 Сражение при Кластидии. Инсубры подчиняются Риму. Антигон побеждает Клеомена при Селласии. Антигон захватывает Спарту
- 221 Смерть Гасдрубала: Ганнибал — главнокомандующий в Испании. Смерть Антигона Досона и восшествие на престол Филиппа V. Смерть Птолемея III и восшествие на престол Птолемея IV
- 220 Цензорство Фламиния. Сооружение Фламиниевой дороги. В Греции начинается война союзников (Союзническая война). Антиох III подавляет мятеж Молона. Мятеж Ахея
- 219 Ганнибал осаждает и (в ноябре) захватывает Сагунт. Вторая Илирийская война. Деметрий Фаросский бежит к Филиппу V. Начинается Четвертая Сирийская война (Антиох III против Птолемея IV). Родос объявляет войну Византии. В Египте умер Клеомен
- 218 Между Римом и Карфагеном объявлена война. Ганнибал идет в Италию. Победа Ганнибала при Тицине и Требии (декабрь). Латинские колонии в Плацентии и Кремоне. Победы Филиппа V. Филипп V грабит Терм
- 217 Морская победа римлян у Ибера. Ганнибал переходит Апеннины. Победа карфагенян при Тразименском озере. Фабий Максим — диктатор. Навпактский мир между Филиппом и этолийцами (сентябрь). Птолемей IV побеждает Антиоха III в битве при Рафии (22 июня); заключение мира
- 216 Победа карфагенян при Каннах. Восстания в Центральной Италии, включая Капую. Антиох III и Аттал I против Ахея. Начинаются восстания жителей в Египте
- 215 Оба Сципиона разбивают Гасдрубала близ Дертосы. Смерть Гиерона. Ганнибал в Южной Италии. Союз Сиракуз и Карфагена. Филипп в Пелопоннесе. Союз Филиппа и Ганнибала. Ахея осажден в Сардах. Восстание Сифакса в Африке
- 214 Филипп нападает на Мессену
- 213 Марцелл начинает осаду Сиракуз. Ганнибал занимает Тарент (кроме цитадели). Умер Арат. Филипп одерживает победы в Илирии и захватывает Исс. Ахея взят в плен и убит
- 212 Карфаген заключает мир с Сифаксом. Осада Капуи. Левин договаривается о мире с этолийцами. Антиох возвращает себе Армению
- 211 Сципионы разбиты и убиты в Испании. Поход Ганнибала на Рим. Падение Капуи. Захват и разграбление Сиракуз. Смерть Архимеда. Сульпиций сменяет Левина в Греции
- 210 Г. Клавдий Нерон удерживает оборону по Иберу. Сципион высаживается в Эмпории. Двенадцать латинских колоний отказываются поставить воинский контингент. Взятие Аргента. Маханид Спартанский соединяется с этолийцами. Филипп захватывает Эхин. Сульпиций овладевает Эгиной. Антиох в Мидии
- 209 Сципион берет Новый Карфаген. Римляне отвоевывают Тарент. Бесплодные мирные переговоры между Филиппом и этолийцами. Поход Антиоха в Парфию. Аршак III заключает мир
- 208 Победа Сципиона при Бекуле. Гасдрубал направляется из Испании в Италию и проводит зиму в Галлии. Умер Марцелл. Морская победа Левина. Морские кампании Аттала и Сульпиция. Филипп добивается успеха на суше. Аттал возвращается в Азию. Антиох нападает на Бактрию
- 207 Победа Сципиона в Илипе. Поражение Гасдрубала при Метавре. Ахейский союз побеждает Спарту у Мантиней. Филипп опустошает Этолию
- 206 Гадес покоряется Сципиону. Основание г. Италика. Сципион отправляется в Рим. Сепаратный мир между этолийцами и Филиппом. Набис — царь Спарты. Антиох заключает мир с Эвтидемом, царем Бактрии
- 205 Консул Сципион в Сицилии отвоевывает Локры. Магон в Лигурии. Предварительные переговоры о мире с Филиппом в Финикии. Мир утвержден в Риме
- 204 Сципион высаживается в Африке. Начало «Критской войны». Смерть Птолемея IV. Восшествие на престол Птолемея V
- 203 Победа Сципиона над Сифаксом. Победа Сципиона у Великих равнин. Соглашение о перемирии достигнуто и нарушено. Поражение Магона в Галлии. Ганнибал отозван в Африку. Регентство Агафокла в Египте. Антиох III завоевывает г. Амис. Египетское посольство к Филиппу
- 203/2 Союз Филиппа и Антиоха, направленный против Птолемея
- 202 Победа Сципиона в сражении при Заме. Перемирие. Антиох вторгается в Южную Сирию. Завоевания Филиппа в проливах. Родос объявляет войну Филиппу. Рим отклоняет просьбу этолийцев о помощи (осенью). Мир с Карфагеном и триумф Сципиона
- 201 Масинисса делается царем Великой Нумидии. Карфаген становится зависимым государством. Аттал и родосцы просят Рим о помощи в войне против Филиппа. Война между Спартой и ахе-

- цами. Антиох захватывает Газу. Филипп в Малой Азии. Сражения при Хиосе и Ладе. Филипп блокирован в Баргиилии (зима 201/0 г. до н. э.)
- 200 Римская миссия в Греции и на Востоке. Инсубры восстанут и грабят Плацентию. Филипп после возвращения из Малой Азии получает римский ультиматум; ему объявляется война (Вторая Македонская война). Сульпиций в Илирии. Филипп на Фракийском побережье; он захватывает Абидос. Победа Антиоха при Панионе. Римские посланники у Антиоха
- 199 Военные действия Сульпиция в Македонии. Этолийцы присоединяются к Риму
- 198 Катон на Сардинии. Увеличение числа преторов до шести. Победа Фламиния в битве при реке Аой. Ахейцы присоединяются к Риму. Антиох покоряет всю Южную Сирию
- 197 Цетег побеждает инсубров. Поражение Филиппа в сражении при Киноскефалах. Мир между Римом и Македонией. Антиох продвигается в Малую Азию и занимает Эфес. Спор между Смирной и Лампсаком. Восшествие на престол Эвмея II, царя Пергама
- 196 Ганнибал, суфет Карфагена, начинает демократические реформы. Смирна и Лампсак обращаются к сенату. Марцелл наносит поражение инсубрам. Провозглашение Фламинием «Свободы-Греции» на Истмийских играх. Урегулирование греческих дел. Антиох достигает Фракии. Римские посланники встречаются с ним в Лисимахии. Освящение Птолемея V в качестве царя в Мемфисе
- 195 Римское посольство в Карфагене: Ганнибал в изгнании. Масинисса начинает свои набеги на карфагенскую территорию. Катон послан в Испанию для подавления мятежей. Война против Набиса и его покорение. Мир между Антиохом и Египтом. Антиох снова во Фракии. Ганнибал соединяется с Антиохом в Эфесе
- 194 Луситанцы воюют против Рима. Латинская колония в Вуксенте. Храм Юноны Спасительницы открывается в Форуме Голитории. Фламиний возвращается в Италию; эвакуация из Греции. Антиох опять во Фракии. Антиох возобновляет переговоры с Римом
- 193 Масинисса совершает набег на карфагенскую территорию. Этолийцы предлагают свою поддержку Антиоху. Набис нарушает соглашение с Римом и нападает на ахейцев. Римское посольство к Антиоху. Разрыв между Антиохом и Римом
- 192 Рим объявляет войну Антиоху (ноябрь). Поражение и смерть Набиса. Спарту вынуждают присоединиться к Ахейскому союзу. Этолийцы неожиданно нападают на Деметрия. Антиох, приглашенный этолийцами, переправляется в Грецию (октябрь)
- 191 Рим отклоняет предложение Карфагена возместить нанесенный ущерб. Сципион Насика побеждает бойев. Ацилий высаживается в Греции. Антиох, разбитый при Фермопилах, бежит в Эфес. Война в Этолии. Ливии ведет римский флот к Малой Азии. Эвмен и родосцы присоединяются к Риму. Флот Антиоха терпит поражение у Коркиры
- 190 Новое заселение Плацентии и Кремоны. Сципионы в Греции. Перемирие с этолийцами. Флот Антиоха терпит поражение при Сиде и Мионесе. Сципионы высаживаются в Азии. Антиох разбит в битве при Магнесии
- 189 Осада и падение Амбраки: подчинение этолийцев. Спарта выходит из Ахейского союза. Мир между Римом и Этолией. Предварительные переговоры о мире в Сардах. Манлий совершает набег на галатийцев
- 188 Ахейцы вынуждают Спарту к подчинению. Апамейский мир с Антиохом. Урегулирование дел в Азии
- 187 Сооружение Эмилиевой дороги. Политические притязания Сципиона. Смерть Антиоха и восшествие на престол Селевка IV
- 186 Лигурийцы наносят поражение Марцию Филиппу. Римские посланники при дворе Филиппа. Прусий I, царь Вифинии, нападает на Пергам
- 184 Цензорство Катона. Деметрий, сын Филиппа, в Риме
- 184/83 В Литерне умер Сципион Африканский
- 183 Мятеж мессенийцев против ахейцев. Война между Понтом и Пергамом
- 182 Масинисса совершает набег на карфагенскую территорию. Смерть Ганнибала в Вифинии
- 181 Война Рима с кельтиберами в Испании. Латинская колония в Аквилее. Переселение 40 тыс. лигурийцев в Самний. Поход Филиппа на Балканы. Смерть Птолемея V. Восшествие на престол Птолемея Филометора
- 180 Филипп умерщвляет своего сына Деметрия. Окончание войны между Понтом и Пергамом
- 179 Грах заканчивает войну с кельтиберами и заключает с ними соглашения. Умер Филипп; восшествие на престол Персея
- 178 Поход Рима против Истрии
- 177 Присоединение Истрии. Гражданская колония в Луне. Грах покоряет Сардинию. Латиняне отосланы из Рима

- 175 Умер Селевк IV (3 сентября); восшествие на престол Антиоха IV Эпифана
- 172 Эвмен, царь Пергама, в Риме выступает против Персея. Римская миссия в Греции
- 171 Латинская колония в Картее в Испании. Война между Римом и Персеем (Третья Македонская война). Победы Персея в мелких столкновениях
- 170 Нерешительные военные действия: Персей отвоевывает Северную Фессалию. Птолемей Пискон посажен на престол в качестве царя-соправителя
- 169 Филипп направляется в Македонию. Родос, Пергам и Вифиния колеблются, Гентий, царь Иллирии, присоединяется к Персею. Война между Сирией и Египтом
- 168 Основание Кордубы в Испании. Эмилий Павел побеждает Персея в битве при Пидне (июнь). Римляне в Иллирии: захват Сходры. Рим сдерживает Антиоха. Делос объявляется свободным портом. Рим ограничивает власть Пергама и Родоса
- 167 Прекращение уплаты налогов. Эпир разграблен, жители обращены в рабство. Македония разделена на четыре, а Иллирия — на три протектората. Ахейцы высланы в Италию. Восстания в Палестине под руководством Маккавеев
- 165 Антиох на Востоке; угроза со стороны Парфии. Книга пророка Даниила
- 164 Восстановление Иерусалимского храма. Умер Антиох Эпифан
- 163 Римская миссия для ослабления Сирии. Регент Лисий побеждает Хасмонеев. Деметрий Сотер доходит до Сирии
- 161 Посольство иудеев в Риме: составление договора
- 160 Поражение и смерть Иуды Маккавея. Умер Эвмен II, царь Пергама; восшествие на престол Атгала II
- 159 Прусий вынужден заключить мир с Пергамом
- 157 Римские действия в Далмации. Иудея становится независимым теократическим государством
- 156 Возникновение спора об Оропе и Афинах
- 155 Подчинение Далмации
- 154 Война с Лузитанией (до 138 г. до н. э.)
- 153 Война с кельтиберами (до 151 г. до н. э.)
- 152 Набег Масиниссы
- 151 Карфаген объявляет войну Масиниссе. Возвращение ахейских изгнанников в Грецию
- 150 Карфагеняне терпят поражение. Рим решает вмешаться. Умер Деметрий Сотер
- 149 Утика присоединяется к Риму; римляне высаживаются в Африке. Третья Пуническая война.

- Начинается осада Карфагена. Смерть Катона и Масиниссы. Восстание в Македонии под руководством Андрикса (Четвертая Македонская война). Выход Спарты из Ахейского союза
- 147 Вириат одерживает победы над римлянами (до 138 г. до н. э.). Главнокомандующий Сципион Эмилиан настаивает на осаде Карфагена. Л. Аврелий Орест санкционирует выход из Ахейского союза
- 146 Разграбление и разрушение Карфагена. Учреждение римской провинции в Африке. Война между Римом и ахейцами: Диэй терпит поражение от Муммия. Разграбление Коринфа. Македония становится провинцией Рима
- 145 Египетская интервенция в Сирии: победа при Энопаре. Смерть Птолемея Филометора и Александра Балы. Войны между Антиохом VI (при поддержке Трифона) и Деметрием II
- 143 Восстание кельтиберов: Нумантинская война
- 141 Деметрий идет на уступки иудеям и признает Симона в качестве первосвященника. Митридат I, царь Парфии, захватывает Вавилонию
- 139 Деметрий разбит и взят в плен парфянами. Антиох Сидет становится царем. Умер Атгала II, царь Пергама; восшествие на престол Атгала III
- 137 Д. Брут наступает в Лузитании. Поражение и капитуляция Манцина в Испании. Мир заключен и нарушен
- 135 Первая война рабов в Сицилии под руководством Евна и Клеона; поражение претора Л. Гилсея
- 134 В Иудее восстановлена власть Сирии
- 133 Пергам завещан Риму по желанию Атгала III. Сципион Эмилиан захватывает Нумантию и умиротворяет Испанию
- 132 Победа П. Рупилия при Энне в войне с рабами: в Сицилии проводятся административные реформы по закону Рупилия. Восстание Аристоника в Пергаме после смерти Атгала
- 131 Междоусобная война в Египте. Птолемей Пискон изгнан из Александрии; Клеопатра II — единоличная правительница
- 130 Консул Перперна побеждает Аристоника. Антиох VII Сидет, царь Сирии, погибает в войне с Парфией
- 129 Сципион Эмилиан умирает после народных волнений на Латинских празднествах, Семпроний Тудитан терпит поражение от япидов и Иллирии. Перперна и Маний Аквиллий организуют провинцию Азия. Маний Аквиллий дарует Фригию Митридату V, царю Понта, но сенат отказывается утвердить это решение. Птолемей Пискон восстановлен на престоле в Александрии, но междоусобная война продолжается

- 126 Закон Юния Пенна (об иноземцах) запрещает иностранцам доступ в Рим. Волнения на Сардинии; военные действия Л. Аврелия Ореста
- 125 Восстание в латинской колонии Фрегеллы и его подавление
- 124 Война в Галлии против арвернов и аллоброгов
- 123 Сооружение укрепления в Аквах Секстиевых близ Массилии
- 122 Кв. Цецилий Метелл завоевывает Балеарские острова и основывает колонии в Пальме и Полентии
- 121 Гн. Домитий Агенобарб и Кв. Фабий Максим побеждают арвернов и аллоброгов. Убийство царя Понта Митридата V в Синопе
- 118 Колония в Нарбоне Мартийской в Трансальпийской Галлии. Умер Миципса, преемник Масиниссы; Адгербал, Гиёмпсал и Югурта — совместные правители Нумидии. Примирение Птолемея Пискона со своей первой женой Клеопатрой II; общая амнистия и восстановление порядка во всем Египте
- 116 Югурта, приемный сын Миципсы, начинает укреплять свою власть. Сенатская комиссия послана для урегулирования дел в Нумидии. Умер Птолемей Пискон. Кирена отделяется от Египта под управлением Птолемея Апиона. Продолжающиеся династические разногласия
- 115 Эмилий Скавр воюет против тавриков в Паннонии. Митридат VI захватывает власть в Понте и приступает к проведению политики территориальной экспансии
- 114 Г. Марий в Испании. Г. Катон терпит поражение от сордиков в Македонии
- 113 Гн. Карбон терпит поражение от кимвров при Норейе в Норике
- 112 Югурта грабит Цирту, столицу Нумидии; убийство италийских торговцев. Рим объявляет войну Югурте
- 111 Временное соглашение с Югуртой
- 110 Возобновление войны в Африке: капитуляция Авла Альбина
- 109 Успехи Метелла в сражениях против Югурты
- 107 Марий, в первый раз выбранный консулом, начинает вербовку добровольцев. Марий, сменивший Метелла, овладевает Капсой. Тигурины побеждают Кассия в Галлии
- 106 Марий наступает по Западной Нумидии. Бокх, царь Мавритании, выдает Югурту Сулле
- 105 Армии Цециона и Маллия в Галлии разгромлены кимврами и тевтонами при Араузоне
- 104 Марий, во второй раз избранный консулом, реорганизовывает римскую армию. Вторая война рабов в Сицилии

- 103 Сатурнин предоставляет ветеранам Мария земельные наделы в Африке. Марий, в третий раз избранный консулом, обучает свою армию в Трансальпийской Галлии
- 102 Марий, в четвертый раз избранный консулом, наносит поражение тевтонам в сражении при Аквах Секстиевых. Рим воюет с морскими разбойниками: М. Антоний послан в Киликию
- 101 Марий, в пятый раз выбранный консулом, и Катулл побеждают кимвров близ Верцелл в Цизальпийской Галлии. Митридат VI Эвпатор и Никомед II, царь Вифинии, делят Пафлагонию и захватывают Галатию
- 100 Марий избран консулом в шестой раз. Маний Аквиллий подавляет восстание рабов в Сицилии (Вторая война рабов в Сицилии). Родился Г. Юлий Цезарь
- 98 Марий удаляется из Рима в Азию. Подавление восстания лузитанцев в Испании. Кв. Муций Сцевола и Рутилий Руф правят в Азии
- 96 Сулла (претор 97 г.) приказывает возвести Ариобарзана на престол Каппадокии. Умирает Птолемей Апион; по его завещанию Киренаика достается Риму
- 95 Рим приказывает Митридату оставить Пафлагонию и Каппадокию. Тигран становится царем Армении
- 91 Начало Союзнической войны: избиение римлян в Аскуле
- 90 Поражение римлян в Союзнической войне. По закону Юлия гражданство предоставляется всем общинам, сохранившим верность Риму. М. Аквиллий побуждает Никомеда IV выступить против Митридата Эвпатора
- 89 Рим завоевывает Аскул. Победа Страбона и Суллы
- 88 Постепенное подавление единственных оставшихся мятежными союзников — самнитов. Трибун Сульпиций Руф поручает командование в Азии Марию вместо Суллы. Сулла со своей армией идет на Рим. Сулла отменяет законы Сульпиция и проводит законы для укрепления сената. Бегство Мария. Митридат VI опустошает Малую Азию и отдает приказ о поголовном истреблении римлян и италиков. Афины присоединяются к Митридату. Митридат безуспешно осаждает Родос
- 87 Переворот Цинны. Марий возвращается к власти; избиение в Риме сторонников Суллы. Сулла высаживается в Греции; осада Афин
- 86 Умирает консул Марий (январь). Цинна избран консулом на 87—84 гг. до н. э. Флакк и Г. Флавий Фимбрия посланы в Азию. Сулла

- захватывает Афины; битвы при Херонее и Орхомене. Митридат вынужден идти на соглашение с Суллой; заключение мира в г. Дардане (август)
- 83 Сулла высаживается в Италии; его поддерживает Помпей. Мурена начинает Вторую войну с Митридатом. Сулла разбивает войска Мария и самнитов в сражении у Коллинских ворот
- 82 Междоусобная война в Италии. Проскрипции (списки осужденных). Серторий отправляется из Италии в Испанию. Помпей подавляет противников Суллы в Сицилии. Мурена изгнан из Каппадокии. Сулла приказывает прекратить военные действия
- 81 Сулла — диктатор. Помпей в Африке одерживает победы над сторонниками Мариа. Анний Луск изгоняет Сертория из Испании
- 80 Серторий вторично высаживается в Испании, чтобы возглавить восстание дузитанцев, и организует армию; он побеждает Фуфидия. Птолемей XI Александр II провозглашен царем Египта по назначению Суллы. Птолемей XI убит жителями Александрии. Птолемей XII Авлет захватывает власть
- 79 Сулла слагает с себя диктаторские полномочия. Метелл Пий терпит поражение от Сертория. Цицерон в Афинах и на Родосе
- 78 Сулла умирает в Кампании. Эмилий Лепид стремится ниспровергнуть сулланскую конституцию. П. Сервилий три года воюет против пиратов в Ликий, Памфилии и Исаврии
- 77 Лепид терпит поражение от Катутла и Помпея и умирает на Сардинии. Перперна присоединяется к Серторию. Помпей назначен командующим в Испанию и по дороге туда подавляет мятеж в Трансальпийской Галлии
- 76 Победы Сертория в сражениях против Метелла и Помпея; соглашение между Серторием и Митридатом
- 74 Кирена делается провинцией. Посылка подкреплений в Испанию. Претор М. Антоний наделяется неограниченными полномочиями для расправы с пиратами. Митридат объявляет войну Риму и вторгается в Вифинию; А. Лукулл назначается командующим против Митридата. Умер Никомед IV, царь Вифинии; царство завещается Риму
- 73 Восстание Спартака в Капуе. Лукулл освобождает Кизик и побеждает Митридата на Риндаке
- 72 Победы Спартака продолжаются; Кассий Лонгин разбит при Мутине. Перперна убивает Сертория; Перперна терпит поражения от Помпея, в Испании восстанавливается порядок. А. Лу-
- кулл одерживает победы над Митридатом в Понте. М. Лукулл побеждает бессов и дарданов и опустошает Фракию. М. Антоний терпит поражение от пиратов Крита
- 71 Красс разбивает армию Спартака в Лукании. Помпей возвращается из Испании. А. Лукулл проводит зиму в Азии. Митридат, обращенный в бегство Лукуллом, находит убежище у Тиграна в Армении
- 70 Первое консульство Красса и Помпея
- 69 Лукулл вторгается в Армению: захват Тигранокерта
- 68 Митридат возвращается в Понт. Несмотря на недовольства в армии, Лукулл овладевает г. Нисибисом
- 67 По закону Габиния Помпею предоставляются чрезвычайные полномочия в борьбе против пиратов, от которых он очищает Средиземное море
- 66 По закону Манилия Помпей получает полномочия в борьбе против Митридата. Первый заговор Катилины. Помпей заменяет Лукулла и достигает соглашения с Фраатом III, царем Парфии; Фраат нападает на Тиграна. Окончательное поражение Митридата
- 65 Красс — цензор, его попытки получить власть в Испании и в Египте терпят провал. Военные действия Помпея против иберов и албанцев между Каспийским и Черным морями
- 64 Помпей в Сирии. Конец монархии Селевкидов
- 63 Консульство Цицерона. Заговор Катилины. Помпей в Дамаске и Иерусалиме (весна). Помпей проводит зиму в Амисе и приводит в порядок завоеванные области. Падение Иерусалима и конец правления Хасмонеев. Митридат убит в Крыму
- 62 Катилина разгромлен и убит в битве при Пистории (январь). Помпей высаживается в Италию и расформировывает свою армию (декабрь). Вифиния и Киликия окончательно включаются в число провинций; становится провинцией Сирия; Крит захвачен
- 61 Распоряжения Помпея не утверждены сенатом. Цезарь — наместник Дальней Испании. Восстание аллоброгов против лихоимства наместников. Эдуи, разгромленные секванами при поддержке Ариовиста, обращаются за помощью к Риму
- 60 Цезарь возвращается из Испании. Тайное соглашение между Цезарем, Помпеем и Крассом: Первый Триумвират. Гельветы решают переселиться на запад
- 59 Цезарь — консул, законодательная деятельность Цезаря. Помпей женится на Юлии, доче-

- ри Цезаря. По закону Ватиния Цезарь получает в правление Цизальпийскую Галлию и Иллирию; сенат добавляет к этому Трансальпийскую Галлию. Сенат признает Птолемея Авлета в качестве царя Египта
- 58 М. Порций Катон отправлен завоевывать Кипр. Присоединение Кипра. Победы Цезаря над гельветами и Ариовистом; римская армия проводит зиму в г. Весонтионе. Птолемей изгнан из Александрии
- 57 Стычки в Риме между Клодием и Милоном. Обеспечивается возвращение Цицерона (сентябрь). Цезарь побеждает белггов и нервов; П. Красс в Нормандии. Междоусобная война в Парфии между Митридатом III и Ородом II
- 56 Первые признаки разногласий в Триумвирате. Совещание триумвиров в Луке (апрель). Возвращение Катона с Кипра. Военные действия Цезаря против венетов и моринов
- 55 Красс и Помпей избраны консулами во второй раз. По законам Требония и Помпея Лициния определяются полномочия трех триумвиров. Цезарь истребляет узипетов и тенктеров; наведение моста через Рейн; первый поход в Британию
- 54 Помпей управляет Испанией через легатов. Второй поход Цезаря в Британию. Большое восстание в Северо-Восточной Галлии; поражение Сабина и Котта (зима). Красс в Сирии готовится к войне с Парфией. Габиний, наместник Сирии, восстанавливает на престоле Птолемея. Митридат III капитулирует у Селевкии и казнен Ородом II
- 53 Красс побежден и убит парфянами в битве при Каррах (май); Кассий реорганизует остатки армии. Повсеместные волнения в Галлии; Цезарь умиротворяет сенонов, карнутов и нервов. Второе наведение моста через Рейн. Опустошенные страны эбуронов
- 52 Всеобщее восстание в Галлии под руководством Верцингеторикса. Цезарь неудачно осаждает г. Герговию. Осада Аlesia: сдача Верцингеторикса. Цезарь проводит зиму в Галлии
- 51 Действия оптиматов против Цезаря. Цезарь склоняет на свою сторону Куриона. Восстание беловаков и осада Укселлодуна. Вторжение парфян в Сирию; Бибул послан наместником в Сирию, а Цицерон — в Киликию
- 50 Консул Марцелл просит Помпея спасти государство (середина ноября). Трибуны покидают Рим. Цезарь наводит порядок в Галлии и направляется в Северную Италию. Цезарь пересекает Рубикон и вступает в Италию
- 49 Гражданская война. Помпей оставляет Италию и направляется в Грецию (январь). Цезарь, объявленный диктатором на одиннадцать дней, проводит чрезвычайные законы. Цезарь разбивает войска приверженцев Помпея в Испании при Илерде. Осада и взятие Массилии. Курион, посланный возглавить военные действия в Сицилии и Африке, терпит поражение и убит в Африке при отражении нападения подкрепления, высланного Юбой на помощь помпейскому полководцу Вару. Война между Клеопатрой и Птолемеем XIII
- 48 Цезарь избран консулом во второй раз. Цезарь высаживается в Греции. Сражение при Диррахии; Цезарь побеждает Помпея в битве при Фарсале (6 июня). Помпей убит в Египте (28 сентября). Цезарь прибывает в Египет; Александрийская война; смерть Птолемея XIII; Цезарь возводит на престол Клеопатру и ее брата Птолемея XIV
- 47 Цезарь объявлен диктатором во второй раз (в его отсутствие). Антоний пытается поддерживать порядок в Италии. Цезарь покидает Египет, побеждает Фарнака в битве при Зеле и наводит порядок в Сирии и Малой Азии. Цезарь прибывает в Италию и подавляет мятеж в Кампании. Цезарь отплавывает в Африку (в октябре) для войны с находящимися там помпейскими войсками
- 46 Военные действия Цезаря в Африке; победа при Тапсе (6 февраля). Самоубийство Катона. Римская провинция — Новая Африка. Цезарь, объявленный во второй и в третий раз диктатором и избранный консулом на третий срок, возвращается из Африки; празднование триумфа над Галлией, Египтом, Понтом и Африкой (лето)
- 45 Цезарь, диктатор на третий и четвертый сроки, избранный консулом в четвертый раз, побеждает помпейцев в сражении при Мунде (17 марта). Возвращение из Испании; триумфы Цезаря, Фабия и Педия
- 44 Цезарь — пожизненный диктатор и консул в пятый раз. Заговор против Цезаря. Оппозиция трибунов. Цезарь публично отказывается от царской короны (15 февраля). Убийство Цезаря (15 марта). Возвращение Октавиана из Аполлонии. Народ предоставляет Антонию пятилетние полномочия в Цизальпийской и Трансальпийской Галлии
- 43 Снятие Антонием осады Мутина. Д. Брут убит в Галлии по приказу Антония. Октавиан провозглашен консулом (август). Триумвират Анто-

- ния, Октавиана и Лепида (ноябрь). Проскрипционные списки; смерть Цицерона в Формиях. М. Брут в Македонии, Кассий в Сирии
- 42 Секст Помпей у власти в Сицилии. Сражение при Филиппах; самоубийства М. Брута и Кассия (октябрь)
- 41 Перузинская война в Италии. Антоний в Малой Азии встречает Клеопатру в Тарсе и посещает Александрию
- 40 Антоний сдает Перузию Октавиану. По Брундизийскому соглашению производится раздел Римского государства (октябрь). Нападение парфян на Сирию. Ирод официально объявлен римским сенатом царем Иудеи
- 39 Мисенское соглашение между Антонием, Октавианом и Секстом Помпеем (весна). Поллион отвоевывает Салоны в Далмации. Агриппа воюет в Галлии. Антоний и Октавиан проводят зиму в Афинах. Победа Вентидия над парфянами в битве при хребте Аман
- 38 Победа Секста Помпея над Октавианом в Мессинском проливе. Вторая победа Вентидия и смерть Пакура в Гиндаре. Антоний захватывает Самосату
- 37 Тарентское соглашение; Триумвират возобновлен. Захват Иерусалима Иродом и Сосием (июль). Антоний женится на Клеопатре в Антиохии
- 36 Возобновление военных действий против Секста Помпея. Октавиан терпит поражение при

- Тавромении (август). Помпей разбит при Навлохе в Сицилии (сентябрь). Лепид исключается из числа триумвиров. Поражение Антония у Фрааспа и отступление из Армении
- 35 Октавиан воюет против япидов. Секст Помпей убит Титом в Азии
- 34 Октавиан в Далмации. Антоний вторгается в Армению и берет в плен Артавазда
- 31 Третье консульство Октавиана и последовавшие его консульства до 23 г. до н. э. Агриппа берет приступом Метону в Пелопоннесе; Октавиан высаживается в Эпире. Антоний терпит поражение в сражении при Акции (2 сентября). Фраат захватывает Мидию и восстанавливает Арташеса на престоле Армении. Самоубийство Антония. Октавиан вступает в Александрию. Самоубийство Клеопатры
- 30/29 Корнелий Галл подавляет восстание в Фиваиде
- 29 Восстание моринов и треверов
- 20 Агриппа подавляет беспорядки в Галлии и на Рейне. Парфия возвращает римские знамена и пленников
- 19 Агриппа умиротворяет Испанию. Поход Корнелия Бальба против гарамантов
- 15 Тиберий и Друз побеждают ретов и винделиков и выходят к Дунаю. Агриппа в Иерусалиме
- 12 Друз воюет в Германии вплоть до 9 г.
- 8 Тиберий воюет против сигамбров в Германии
- 7 Триумф Тиберия над сигамбрами

- 4 Германник послан в Германию, в которую он вторгается до Везера
- 5 Тиберий выходит к Эльбе
- 6 Создание военной казны и службы руководства ночной стражи. Восстание в Паннонии и Иллирии. Иудея сделана римской провинцией
- 9 Поражение Вара Арминием в Германии и потеря трех легионов
- 14 Смерть Августа. Восстание легионов в Паннонии и Германии. Друз направлен для подавления мятежа в Паннонии. Германник форсирует Рейн и нападает на марсов
- 15 Германник вторгается в страну хаттов и Нижнюю Германию
- 17 Германник на Востоке. Каппадокия и Коммагена превращены в императорские провинции. Восстание Такфарината в Африке
- 21 Восстание Юлия Флора и Юлия Сакровира в Галлии. Беспорядки во Фракии
- 21/22 Сооружение в Риме гвардейских казарм
- 24 Поражение Такфарината в битве при Авзии в Мавритании, выигранной Корнелием Долабеллой
- 26 Поппей Сабин подавляет восстание во Фракии. Понтий Пилат назначен наместником Иудеи
- 30 Самоубийство Нерона в Понтии
- 37 Умер Тиберий (16 марта). Восшествие на престол Гая Калигулы
- 39 Гай покидает Рим (сентябрь) и отправляется в Галлию (октябрь). Он нападает на германские племена
- 40 Поход Гая к Ла-Маншу; возвращение в Рим (31 августа). Волнения в Иудее против Гая
- 41 Гай убит (24 января). Клавдий становится императором. Хавки в Германии побеждены Габинием
- 42 Восстание Фурия Камилла Скрибониана в Далмации и последовавшее затем его самоубийство
- 43 Поход в Британию под руководством Авла Плавта. Клавдий прибывает в Британию для одержания окончательной победы
- 53 Парфяне вновь захватывают Армению, и Тиридат возвращает себе престол
- 54 Клавдий отравлен Агриппиной. Восшествие на престол Нерона
- 58 Тиридат подвергается нападению Корбулона и зависимых правителей. Корбулон захватывает Артаксату
- 59 Тигранокерт сдается Корбулону.

Хронология н.э

- 61 Смерть Прасутага, царя иценов в Британии. Восстание иценов под руководством Боудикки и восстание тринобантов. Тигран вторгается в Адиабену. Вологез оказывает помощь Тиридату и угрожает Сирии. Заключение перемирия между Корбулоном и Вологезом
- 64 Пожар в Риме (18 июля). Преследования христиан
- 66 Иудейское восстание в Палестине
- 67 Нерон приказывает Корбулону покончить с собой. Веспасиан назначен на пост легата для ведения войны с Иудеей (февраль). Падение Иотапаты
- 68 Смерть Нерона (6 июня). Сенат и гвардия преторианцев объявляют Гальбу принцепсом. Восстание Виндекса в Галлии; Руф сражается с Виндексом при Весонтионе. Самоубийство Виндекса после поражения его войск. Веспасиан начинает наступление на Иерусалим, но приостанавливает военные действия при известии о смерти Нерона
- 69 Два легиона в Майнце отказываются принести клятву верности Гальбе (1 января). Гальба убит, преторианцы провозглашают императором Отона (15 января). Вителлий провозглашается императором в Нижней Германии, а позднее в Верхней Германии и в других местах. Войска Отона разбиты при Бедриаке. Самоубийство Отона (16 апреля). Вителлий прибывает в Рим. Муциан отражает нападение даков на Мезию. Восстание Цивилиса на Рейне. Веспасиан провозглашен императором в Александрии, Иудее и Сирии. Войска Веспасиана во главе с Антонием разоряют Кремону (конец октября). Антоний овладевает Римом. Смерть Вителлия (20 декабря)
- 70 Заговор Юлия Классика и Юлия Тутора с Юлием Сабинном с целью создания «Империи галлов». Военные действия Петилия Цереалиса и Анния Галла в Нижней и Верхней Германии. Тит начинает военные действия против Иерусалима (весной) и овладевает им (сентябрь)
- 73–74 Военные действия римлян в Верхней Германии
- 75 Нашествие аланов в Мидию и Армению
- 78 Агрикола — наместник в Британии (до 85 г.)
- 79 Умер Веспасиан (24 июня). Восшествие на престол Тита. Извержение Везувия (24 августа)

- 81 Умер Тит (13 сентября). Восшествие на престол Домициана
- 83 Триумф Домициана над хаттами
- 85 Децебал, царь Дакии, наносит поражение легиону Мезии
- 88 Победа римлян над даками при Тапах
- 92 Домициан воюет против сарматов и свевов
- 96 Убийство Домициана (18 сентября). Восшествие на престол Нервы
- 98 Умер Нерва (25 января). Восшествие на престол Траяна
- 101 Траян начинает войну против даков
- 102 Децебал сдается Траяну (январь)
- 105 Возобновление войны против Децебала
- 106 Захват Сармизегетызы в Дакии. Самоубийство Децебала. Дакия объявляется римской провинцией. Присоединение Аравии
- 115 Захват Ктесифона. Восстание иудеев в Кирене
- 116 Восстание против Рима на Востоке. Восстание иудеев распространяется на Египет и на Кипр
- 117 Смерть Траяна в Киликии; восшествие на престол Адриана
- 122 Адриан в Британии. Второе восстание мооров
- 131 Восстание иудеев во главе с Бар-Кохбой
- 134 Вторжение аланов в Парфию
- 135 Окончательная победа Адриана над иудеями и последовавшая реорганизация Сирии Палестинской
- 138 Умер Адриан (10 июля). Восшествие на престол Антонина Пия
- 157/58 Военные действия против племен даков
- 161 Смерть Антонина Пия (7 марта). Восшествие на престол Марка Аврелия
- 162 Парфия объявляет войну Риму и вторгается в Армению. А. Вер спешно отправляется из Рима на Восток
- 163 Отвоевание Армении
- 164 Поражение парфян и разрушение Селевкии и Ктесифона
- 166 Победы римлян в Мидии
- 167 Чума в Риме. Начало войны в Верхней Паннонии и вторжение в Северную Италию
- 168 Марк Аврелий и А. Вер одерживают победы над германцами
- 169 Война против германцев и сарматов (продолжается до 175 г.)
- 173 Восстание в Египте
- 178 Волнения маркоманнов и других племен на Дунае. Марк Аврелий и Коммод отправляются на север (3 августа)
- 180 Умер Марк Аврелий (17 марта). Восшествие на престол Коммода. Умиротворение даков, квадов, язигов, вандалов
- 186 Пертинакс подавляет бунты армий в Британии
- 188 Римляне наносят поражение восставшим в Германии
- 192 Убийство Коммода (31 декабря).
- 193 Пертинакс провозглашен императором (1 января). Восшествие на престол Септимия Севера
- 204 Север побеждает Нигера на равнине у Исса; Нигер умирает в Антиохии. Север форсирует Евфрат
- 211 Смерть Севера в Йорке (4 февраля). Возвращение Геты и Каракаллы в Рим
- 213 Каракалла одерживает победы над алеманнами
- 217 Убийство Каракаллы близ Карр (8 апреля). Макрин становится императором
- 226 Арташир становится Царем царей Ирана
- 230 Персы вторгаются в Месопотамию и осаждают Нисибин
- 231 Александр Север отправляется из Рима на Восток (весна)
- 232 Неудачное наступление римлян против Персии
- 234 Война против алеманнов. Максимиан, фракиец, провозглашен императором войсками Паннонии
- 235 Умер Александр Север близ Майнца (середина марта). Максимиан, утвержденный сенатом как император, наносит поражение алеманнам
- 236 Военные действия против сарматов и даков
- 238 Преторианцы убивают Пупиена и Бальбина и возводят на престол тринадцатилетнего Гордиана III. Нашествие готов через Дунай и нападение дакийских карпов
- 240 Шапур I сменяет Ардашира на иранском престоле
- 242 Открытие военных действий против персов префектом преторианской гвардии Тимосфеном
- 243 Победы Тимосфена над персами
- 244 Убийство Гордиана III в Месопотамии. Филипп Аравитянин признан императором. Филипп заключает мир с персами и отправляется в Рим
- 245 Войны на дунайской границе вплоть до 247 г.
- 252 Европейские провинции подвергаются нашествию готов и других варваров. Персы свергают с престола Армении Тиридата и продолжают нападать на Месопотамию
- 253 Эмилиан провозглашается императором, но через три или четыре месяца его убивают собственные солдаты по получении известия о том, что рейнские легионы в Мезии объявили императором Валериана. Валериан прибывает в

- Рим, и его сын Галлиен назначается сенатом вторым августом. Первый морской поход готов в Малую Азию
- 254 Маркоманны проникают в Паннонию и совершают набег до Равенны. Готы опустошают Фракию. Шапур овладевает Нисибином
- 256 Морской поход готов в Малую Азию
- 258 Галлиен побеждает алеманнов
- 260 Валериан захвачен в плен Шапуrom. Марциан и Квиет провозглашены армией императорами на Востоке
- 261 Марциан убит в сражении с Авреолом
- 262 Оденат, царь Пальмиры, одерживает победы над Шапуrom и персами
- 267 Готы вторгаются в Малую Азию. Оденат, царь Пальмиры, убит; его вдова Зеновия захватывает власть от имени своего малолетнего сына Вабаллата
- 268 Большие силы готов на суше и на море воюют во Фракии, Греции и других местах. Галлиен одерживает победу при Наиссе в Мезии. Галлиен убит при осаде Милана (август). Клавдий становится императором и убивает Авреола
- 269 Дальнейшие победы римлян над готами
- 270 Клавдий умирает от чумы. Победы Аврелиана над ютунгами. Пальмирские войска вступают в Александрию
- 271 Аврелиан начинает сооружение новых стен вокруг Рима. Организованное переселение римлян из Дакии на южный берег Дуная. Аврелиан переходит в наступление против Зеновии
- 272 Умер Шапур I, которому наследует Хормизд I
- 273 Аврелиан разрушает Пальмиру. Умер Хормизд I, которому наследует Варахран I
- 275 Аврелиан убит во Фракии. Тацит объявлен императором (сентябрь)
- 277 Проб освобождает Галлию от германцев и готов
- 282 Убийство Проба, которого сменяет Кар (начало осени)
- 283 Смерть Кара близ Ктесифона. Варахран II заключает мир с Римом
- 285 Диокл побеждает Карина в битве при Марге; Карин убит одним из своих офицеров. Диокл принимает имя Диоклетиана
- 287 Восстание Караузия
- 288 Диоклетиан заключает соглашение с Варахраном II и возводит Тиридата III на престол в Армении. Диоклетиан подавляет восстание в Египте
- 289 Диоклетиан воюет против сарматов. Максимиан терпит поражение от Караузия
- 293 Константин и Галерий назначены цезарями соответственно на Западе и на Востоке. Констанций отвоевывает Булонь у Караузия, которого убивает его советник Аллект, продолжающий править Британией. Умер Варахран II. Его сменяет Нарсе I
- 296 Константин отвоевывает Британию у Аллекта. Соглашение Галерия и Нарсе
- 297 Восстание Домиция Домициана в Египте. Война Галерия против Ирана
- 305 Отречение Диоклетиана и Максимиана, которых сменяют августы: Констанций и Галерий
- 306 Смерть Констанция в Йорке (25 июля). Солдаты Констанция провозглашают его сына Константина императором Западе
- 308 Лициний провозглашается августом. Совещание императоров в г. Карнунте на Дунае (Диоклетиан, Галерий и Максимиан)
- 310 Максимиан, захваченный в плен в Массилии, лишает себя жизни. Памфилий казнен
- 312 Победа Константина над Максенцием у Мульвиева моста (28 октября). Самоубийство Максенция
- 313 Константин отражает нападение германцев и франков на Рейне. Лициний побеждает Максимиана при Тзиралле (1 мая)
- 324 Начало войны между Константином и Лицинием. Константин побеждает Лициния при Хрисополе (18 сентября), высматывает его в Салонику, а затем умерщвляет. Начинается преобразование Византия в г. Константина (ноябрь)
- 337—340 Константин II — император на Западе
- 337—350 Константин
- 337—361 Константин II — император на Востоке
- 357 Юлиан побеждает алеманнов близ Аргентората (Страсбург)
- 359 Война с Ираном
- 360—363 Император Юлиан
- 363 Поход Юлиана в Иран и его смерть; конец династии Константина Великого. Мир с Ираном
- 363—364 Император Иовиан
- 364—375 Валентиниан I — император на Западе
- 364—378 Валент — император на Востоке
- 367 Саксы, пикты и скотты нападают на Британию
- 375—383 Грациан — император на Западе
- 375—392 Валентиниан II
- 376 Гуны гонят вестготов через Дунай.
- 378 Вестготы побеждают и убивают Валента в битве при Адрианополе
- 378—395 Феодосий I
- 383 Восстание Максима в Британии
- 383—408 Аркадий

ВОЙНЫ И СРАЖЕНИЯ ДРЕВНЕГО МИРА

- 388 Феодосий захватывает и казнит Максима
394 Сражение при Фригиде. Смерть Арбогаста и Эвгения
394—423 Гонорий
395 Умер Феодосий I. Раздел империи. Аркадий — император на Востоке (до 408), Гонорий — на Западе (до 423). Восстание Алариха и вестготов. Стилихон реорганизует оборону Британии
396 Аларих терпит поражение от Стилихона в Греции
397 Соглашение между Стилихонем и Аларихом
400 Аларих возобновляет войну
406 Нашествие варваров в Галлию
407 Британский узурпатор Константин вторгается в Галлию
408 Убийство Стилихона. Аларих вторгается в Италию
408—450 Феодосий II — император на Востоке
409 Нашествие вандалов, аланов и севов в Испанию
410 Вестготы захватывают Рим (23 августа). Смерть Алариха. Гонорий сообщает Британии, что она должна сама защищать себя
425—455 Валентиниан III — император на Западе
429 Нашествие вандалов в Африку
430 Белые гунны вторгаются в Индию
439 Вандалы захватывают Карфаген
443 Британцы тщетно просят военной помощи у Аэция
445 Агтила становится единоличным правителем гуннов
447 Восстановление стен Константинополя
450—457 Марциан — император на Востоке
451 Сражение на Каталаунских полях между Аэцием и гуннами
452 Агтила разрушает Аквилею
453 Смерть Агилы
454 Убийство Аэция. Остготы поселяются в Паннонии
455 Максим — император на Западе. Вандалы во главе с Гейзерихом грабят Рим
455—456 Авит — император на Западе
457—474 Лев I — император на Востоке
457—461 Майориан — император на Западе
467—472 Антемий — император на Западе
472 Захват Рима Рицимером
474—491 Зенон — император на Востоке
475—476 Ромул Августул — император на Западе
476 Низвержение Ромула Августула. Одоакр — царь Италии
477 Смерть Гейзериха
489 Теодорих вторгается в Италию
493 Готское королевство Теодориха в Италии
Ок. 500 Британцы разбивают саксов в Уэссексе
524 Казнь философа Боэция
526 Смерть Теодориха
527 Коронация Юстиниана Августа
534 Велизарий, полководец Юстиниана, громит вандалов в Африке
535 Велизарий воюет с готами в Италии
554 Нарсес, полководец Юстиниана, изгоняет готов из Италии
565 Смерть Юстиниана
622 Бегство Мухаммада из Мекки в Медину
628 Иераклий побеждает персов и их союзников
632 Смерть Мухаммада
641 Смерть Иераклия
651 Завоевание Ирана арабами
668 Константин IV; изобретение «греческого огня»
717 Лев Исавр становится императором в Константинополе
735 Беда Достопочтенный, саксонский историк
751 Лонгбарды захватывают Равенну
800 Коронация Карла Великого в Риме

**Саймон Энглим, Филлис Дж. Джестис,
Роб С. Райс, Скотт М. Раш,
Джон Серрати**

ВОЙНЫ И СРАЖЕНИЯ ДРЕВНЕГО МИРА

Ответственный редактор *А. Ефремов*
Научный редактор *А. Никитин*
Дизайн переплета *М. Горбатов*
Художественный редактор *А. Мащук*
Компьютерная графика *В. Свинцицкий*
Технический редактор *М. Печковская*
Компьютерная верстка *С. Карпунин*
Корректор *Е. Холявченко*

ООО «Издательство «Эксмо».
127299, Москва, ул. Клары Цеткин, д. 18, корп. 5. Тел.: 411-68-86, 956-39-21.
Интернет/Home page — www.eksmo.ru
Электронная почта (E-mail) — info@eksmo.ru

Подписано в печать с готовых диапозитивов 27.11.2003
Формат 70×100 1/16. Гарнитура «Светлана». Печать офсетная.
Бум. офс. Усл. печ. л. 22,1.
Тираж 4000 экз. Заказ 2413.

ОАО «Тверской полиграфический комбинат»
170024, г. Тверь, пр-т Ленина, 5.



В книге «Войны и сражения Древнего мира» рассматривается военное искусство, боевая техника, вооружение, стратегия и тактика армий Древнего мира, от первых военных держав Междуречья, Ассирии и Египта до классической эпохи расцвета военного искусства античности.

Каждая из глав посвящена определенным родам войск и их применению на полях сражений: пехоте, кавалерии, инженерным войскам, флоту и организации командования.

На страницах этой великолепно проиллюстрированной книги вы найдете детальное описание самых знаменитых сухопутных и морских сражений, а также осад древности.



ISBN 5-699-04994-0



9 785699 049943 >

ЭКСМО